

8

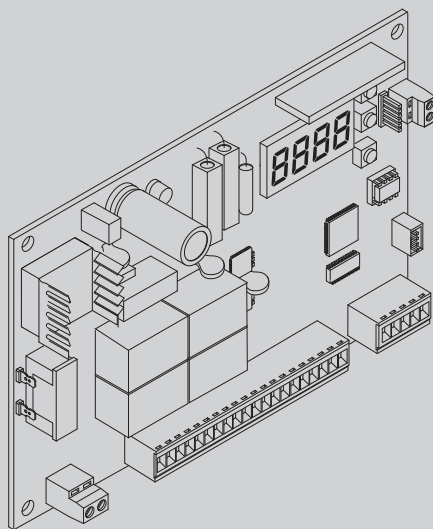

D811703 00100\_06 10-11-14

QUADRO COMANDO  
 CONTROL PANEL  
 CENTRALE DE COMMANDE  
 SELBSTÜBERWACHENDE STEUERUNG  
 CUADRO DE MANDOS  
 BEDIENINGSPANEEL

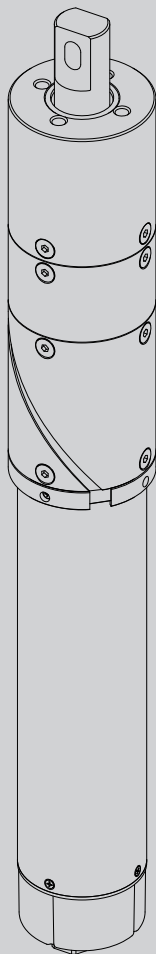

# HIDE SW CB-HIDE

ISTRUZIONI DI INSTALLAZIONE  
 INSTALLATION MANUAL  
 INSTRUCTIONS D'INSTALLATION  
 MONTAGEANLEITUNG  
 INSTRUCCIONES DE INSTALACION  
 INSTALLATIEVOORSCHRIFTEN



AZIENDA CON SISTEMA DI GESTIONE  
 INTEGRATO CERTIFICATO DA DNV  
 = UNI EN ISO 9001:2008 =  
 UNI EN ISO 14001:2004

**Attenzione!** Leggere attentamente le "Avvertenze" all'interno! **Caution!** Read "Warnings" inside carefully! **Attention!** Veuillez lire attentivement les Avertissements qui se trouvent à l'intérieur! **Achtung!** Bitte lesen Sie aufmerksam die „Hinweise“ im Inneren! **¡Atención!** Leer atentamente las "Advertencias" en el interior! **Let op!** Lees de "Waarschuwingen" tigre aan de binnenkant zorgvuldig!

# INSTALLAZIONE VELOCE-QUICK INSTALLATION-INSTALLATION RAPIDE SCHNELLINSTALLATION-INSTALACIÓN RÁPIDA - SNELLE INSTALLATIE

D811703 00100\_06

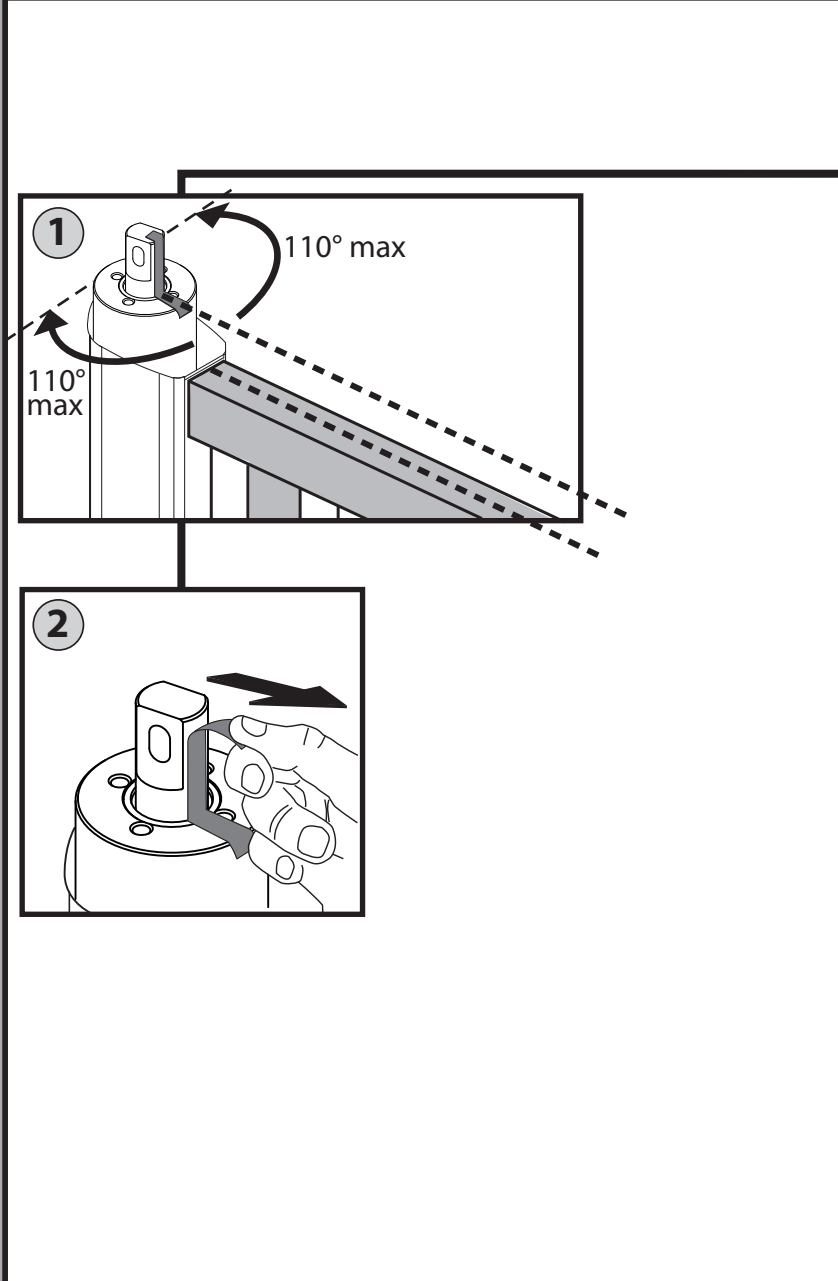
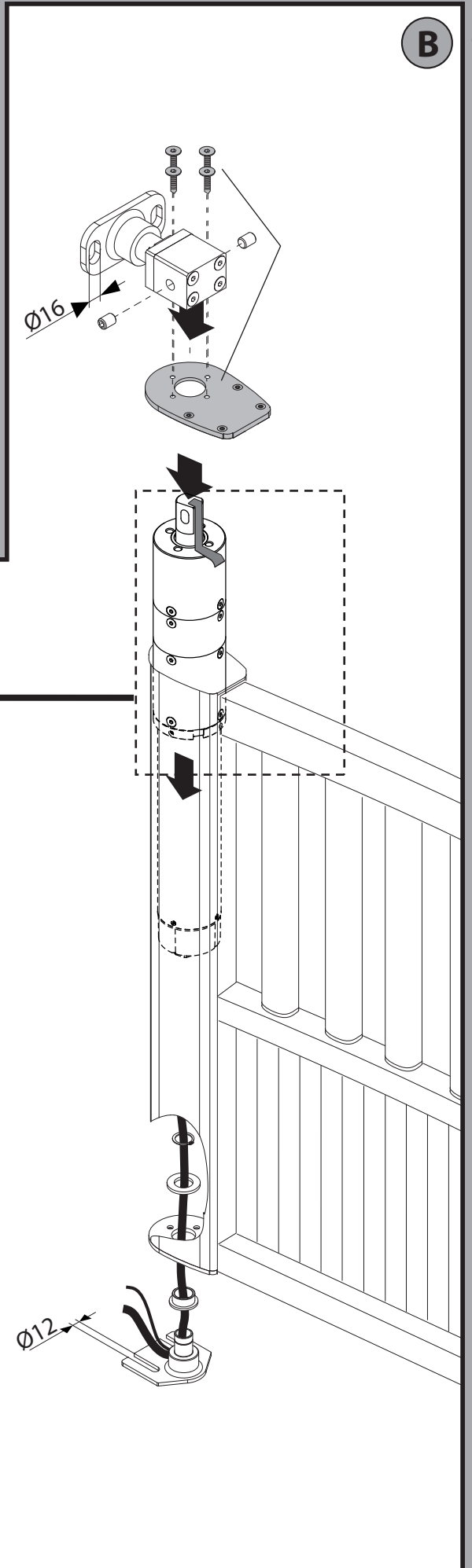
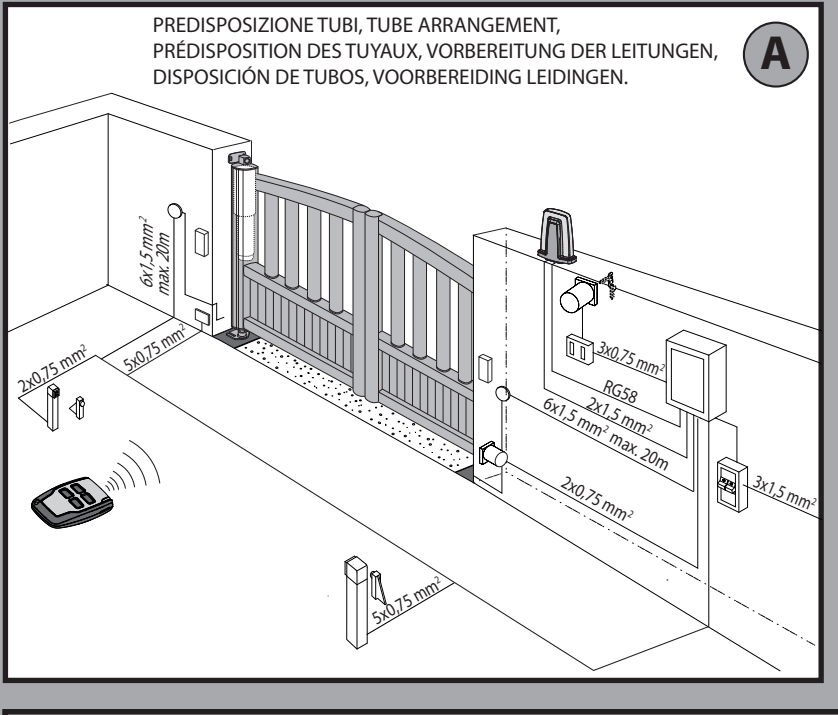

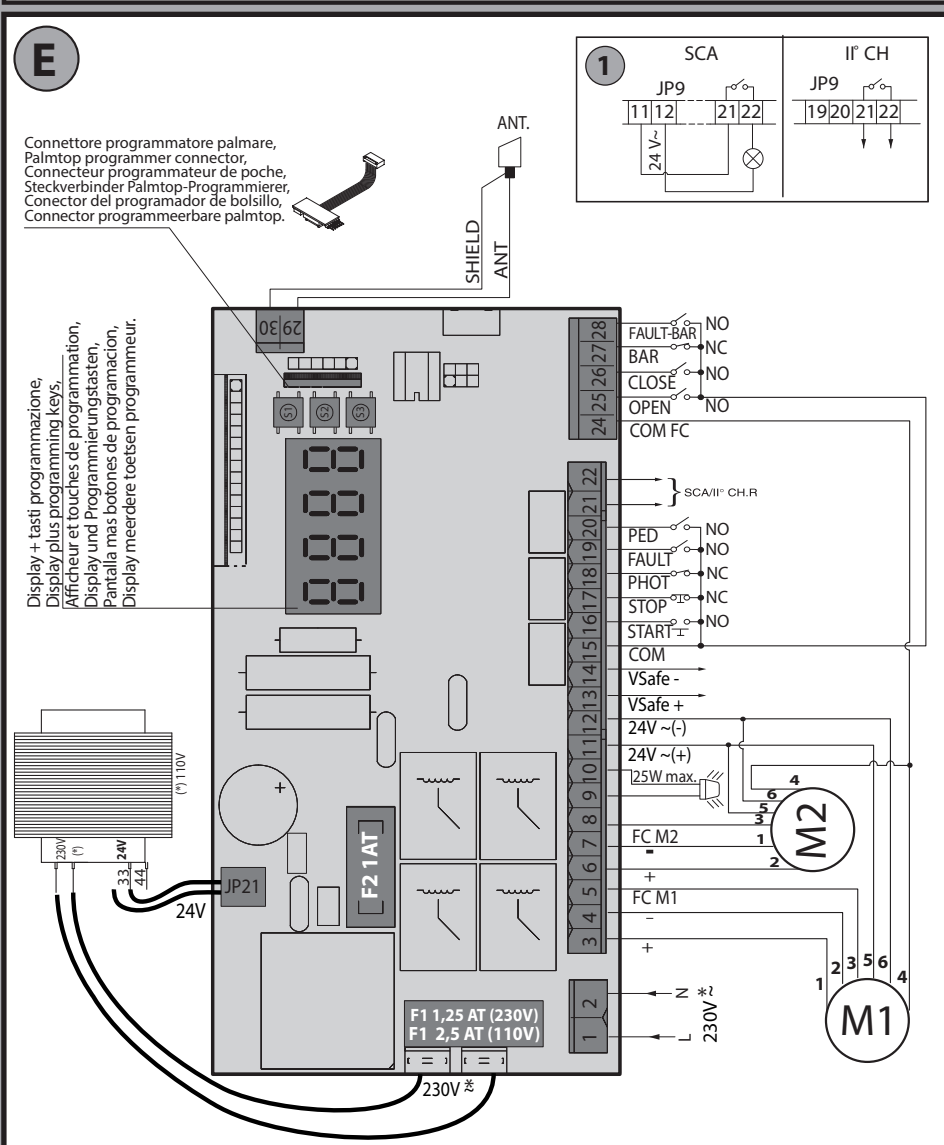
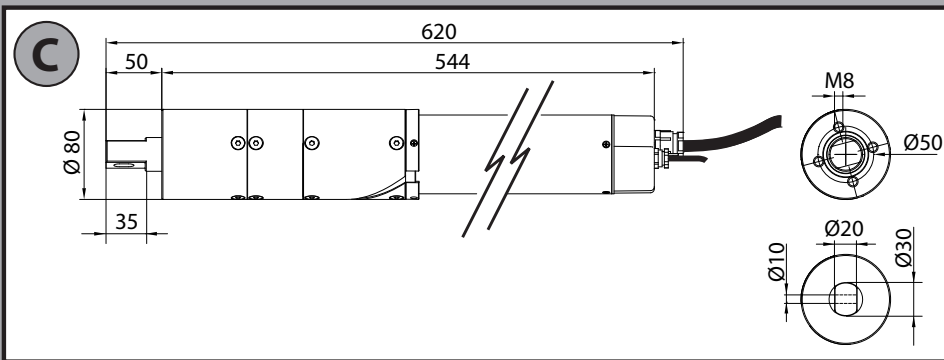

\* Altre tensioni disponibili a richiesta  
 Other voltages available on request  
 Autres tensions disponibles sur demande  
 Weitere Spannungen auf Anfrage erhältlich  
 Otras tensiones disponibles a petición  
 Andere spanningen op aanvraag beschikbaar

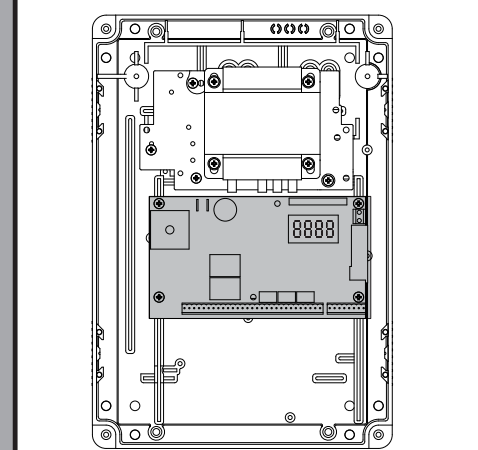
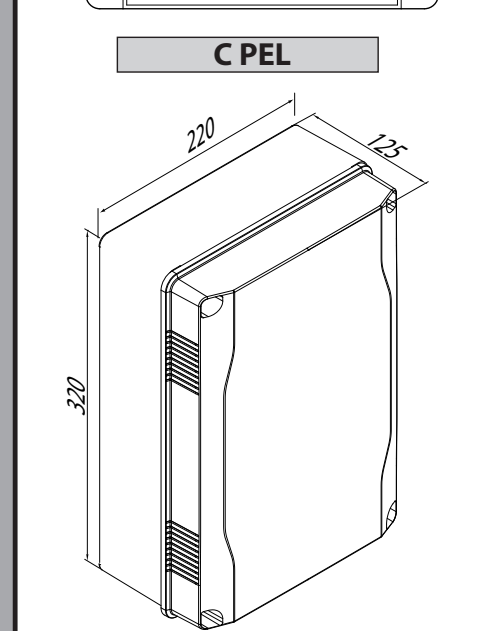
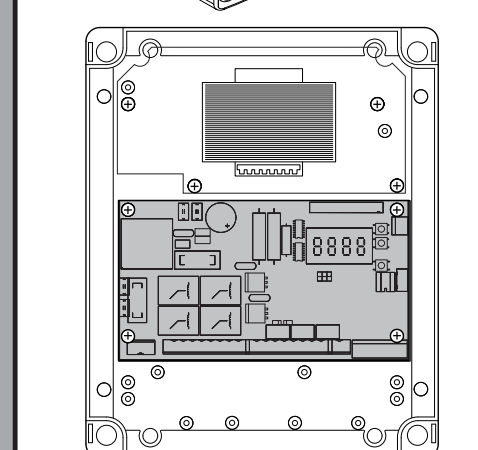
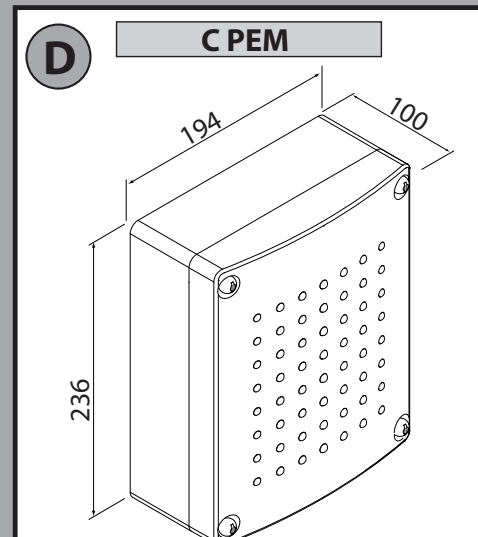
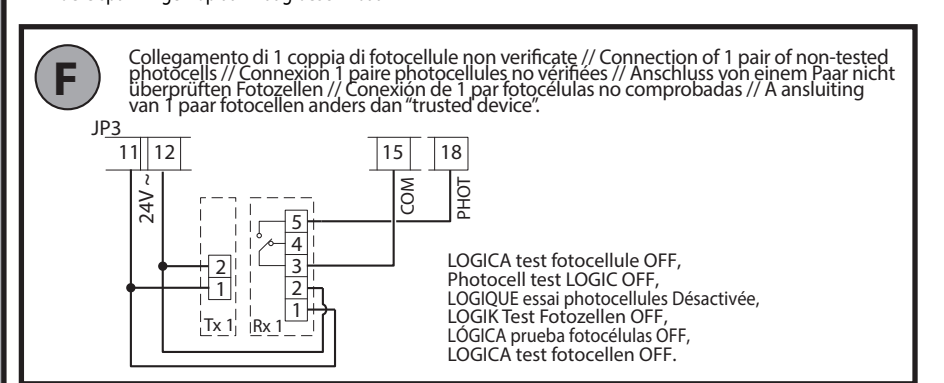

**G**

MEMORIZZAZIONE RADIOCOMANDO  
MEMORIZING REMOTE CONTROLS  
MÉMOIRISATION RADIOCOMMANDE  
ABSPEICHERUNG DER FERNBEDIENUNG  
MEMORIZACION DEL RADIOMANDO  
MEMORISEREN AFSTANDSBEDIENINGD

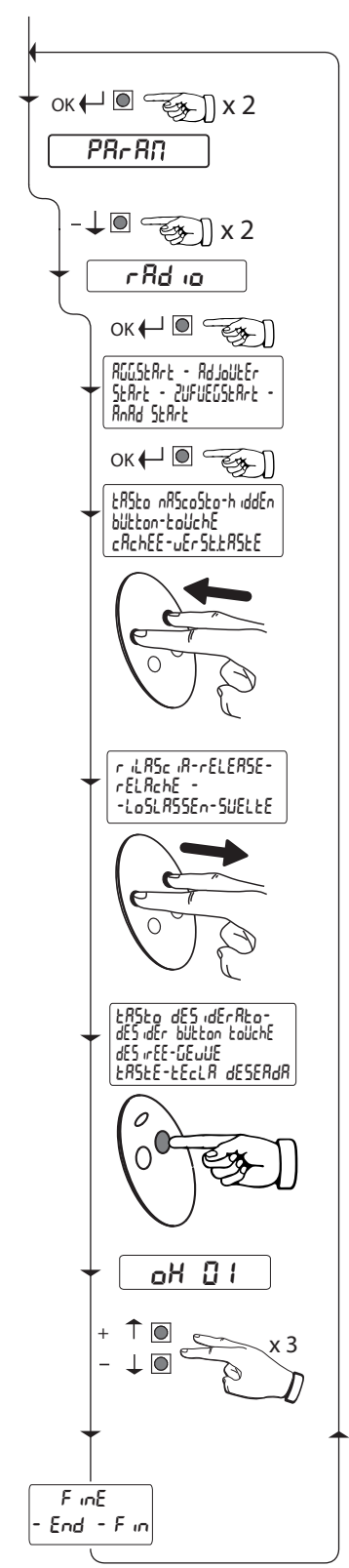
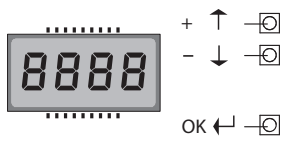

**H**

REGOLAZIONE FINECORSA,  
ADJUSTING THE LIMIT SWITCHES,  
REGLAGE DE LA FIN DE COURSE,  
EINSTELLUNG DER ENDSCHALTER,  
REGULACION DE LOS FINALES DE CARRERA,  
REGLING EINDAANSLAGEN.

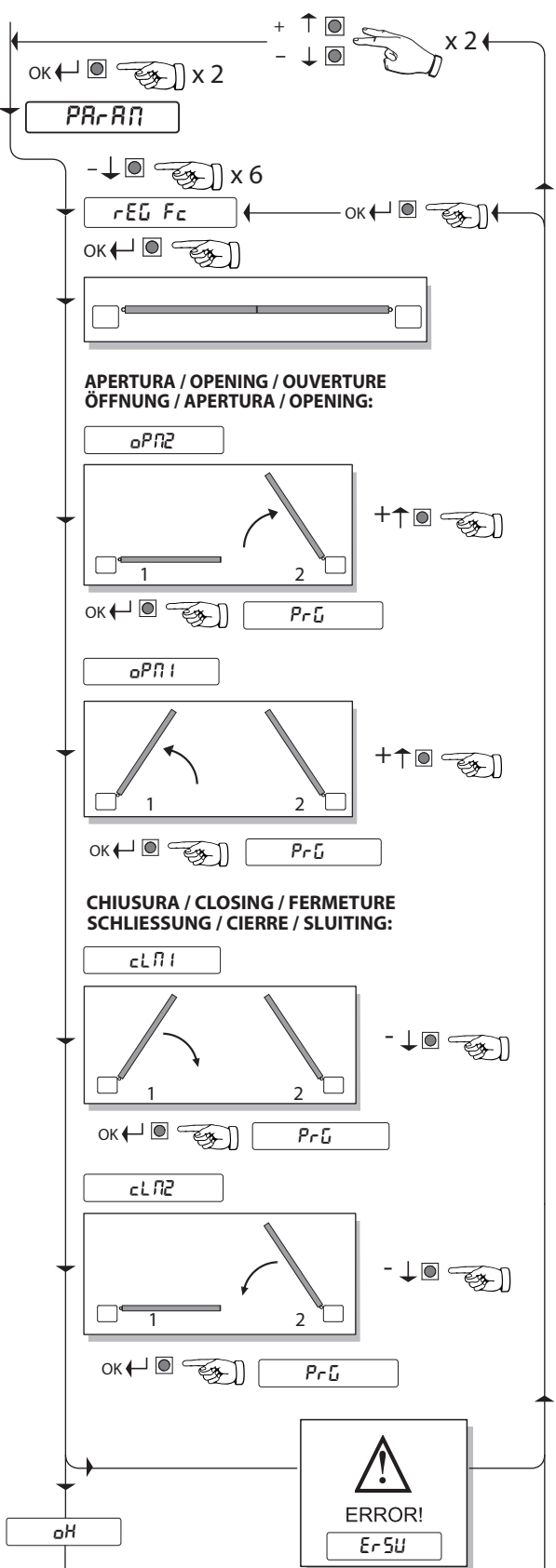
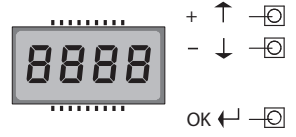

**I**

REGOLAZIONE AUTOSSET,  
ADJUSTING AUTOSSET,  
REGLAGE AUTOSET,  
EINSTELLUNG AUTOSET,  
REGULACION AUTOSET,  
REGLING AUTOSET.

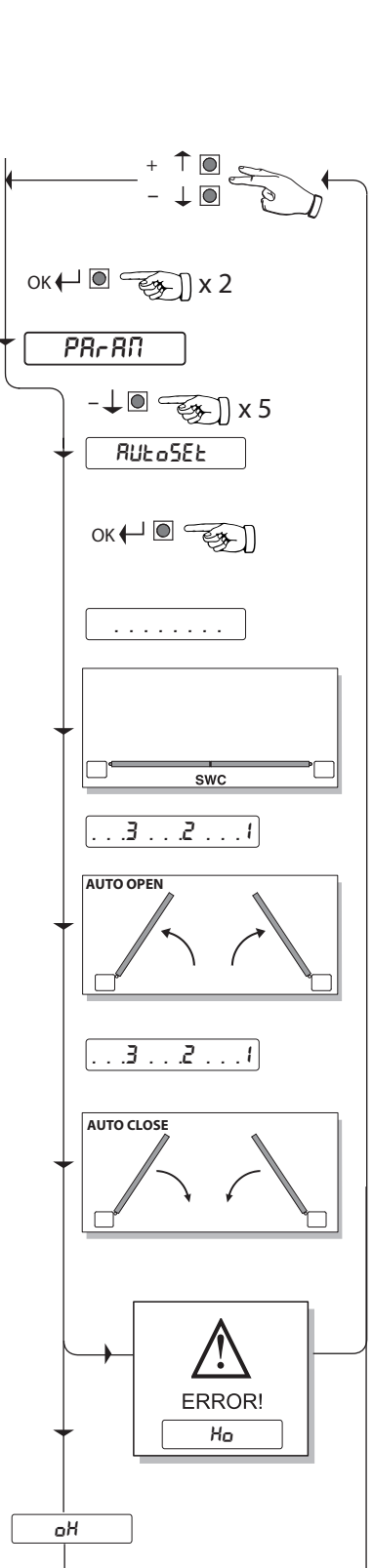
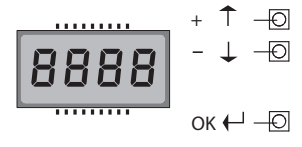

Morsettiera,  
Terminal board,  
Bornier,  
Kemmleiste  
Tablero de bornes,  
Aansluitkast,

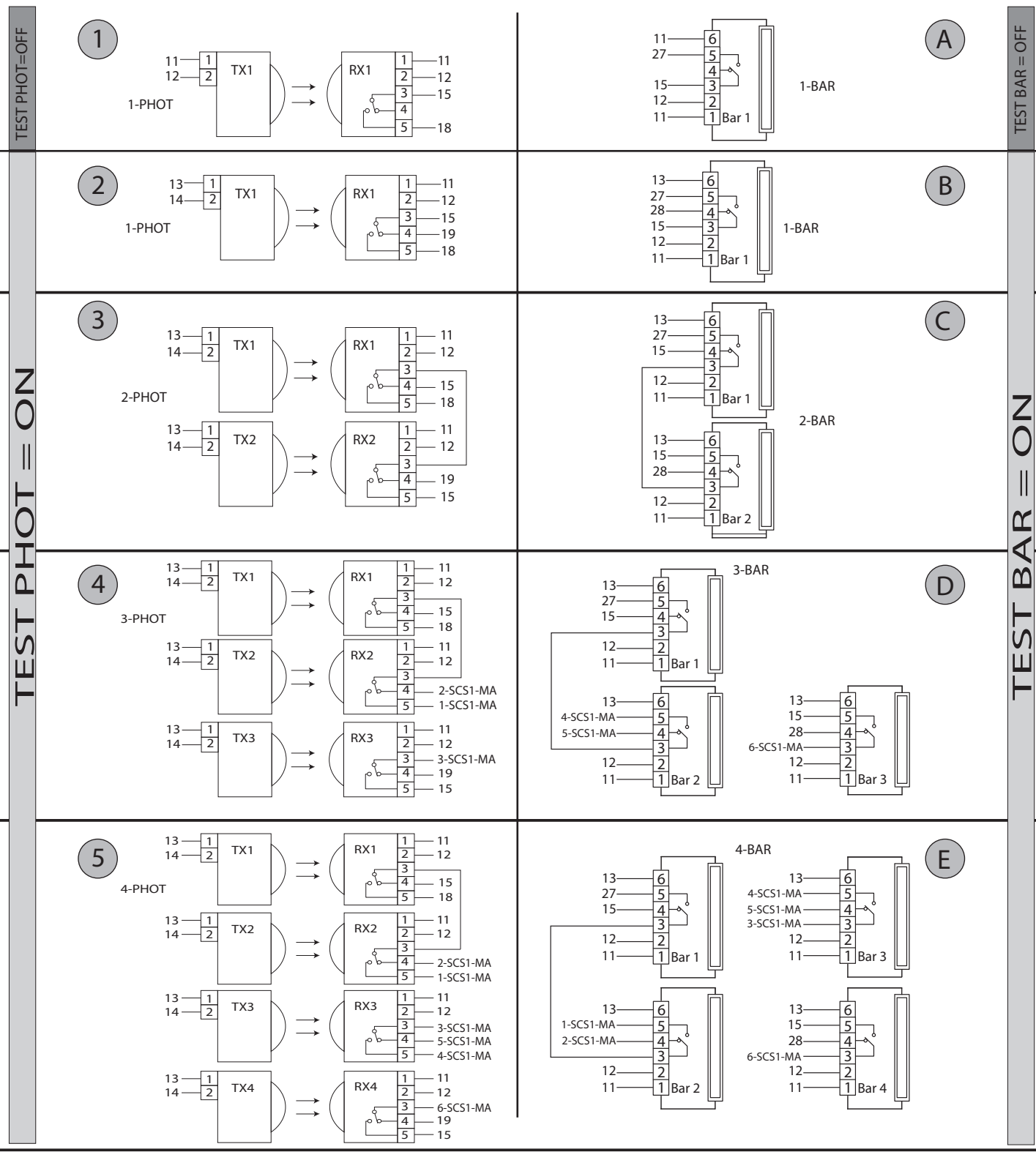
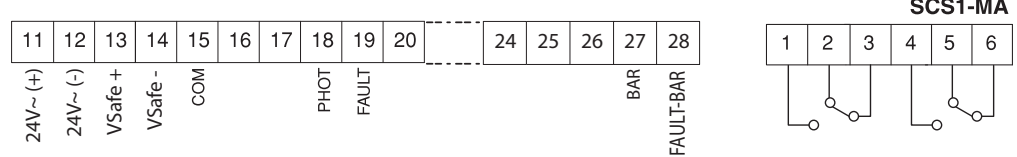

Numero massimo di dispositivi verificati: 6 (ma non più di 4 per tipo),  
 Maximum number of tested devices: 6 (but no more than 4 per type),  
 Nombre maximum dispositifs vérifiés: 6 (mais pas plus de 4 par type),  
 Max. Anzahl der überprüften Geräte: 6 (jedoch nicht mehr als 4 je Typ),  
 Número máximo dispositivos comprobados: 6 (pero no más de 4 por tipo),  
 Maximumaantal "trusted devices": 6 (maar niet meer dan 4 per type).

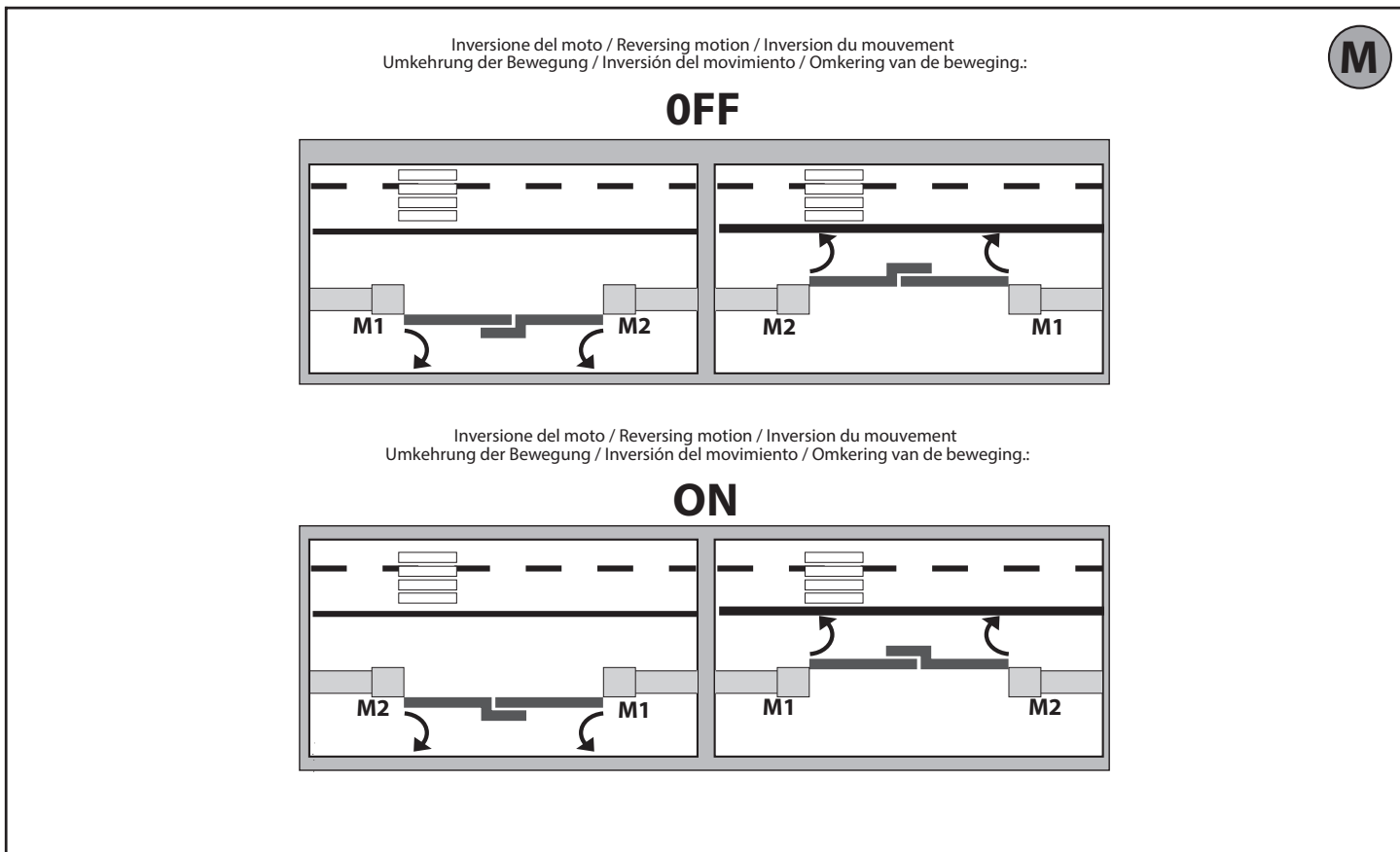
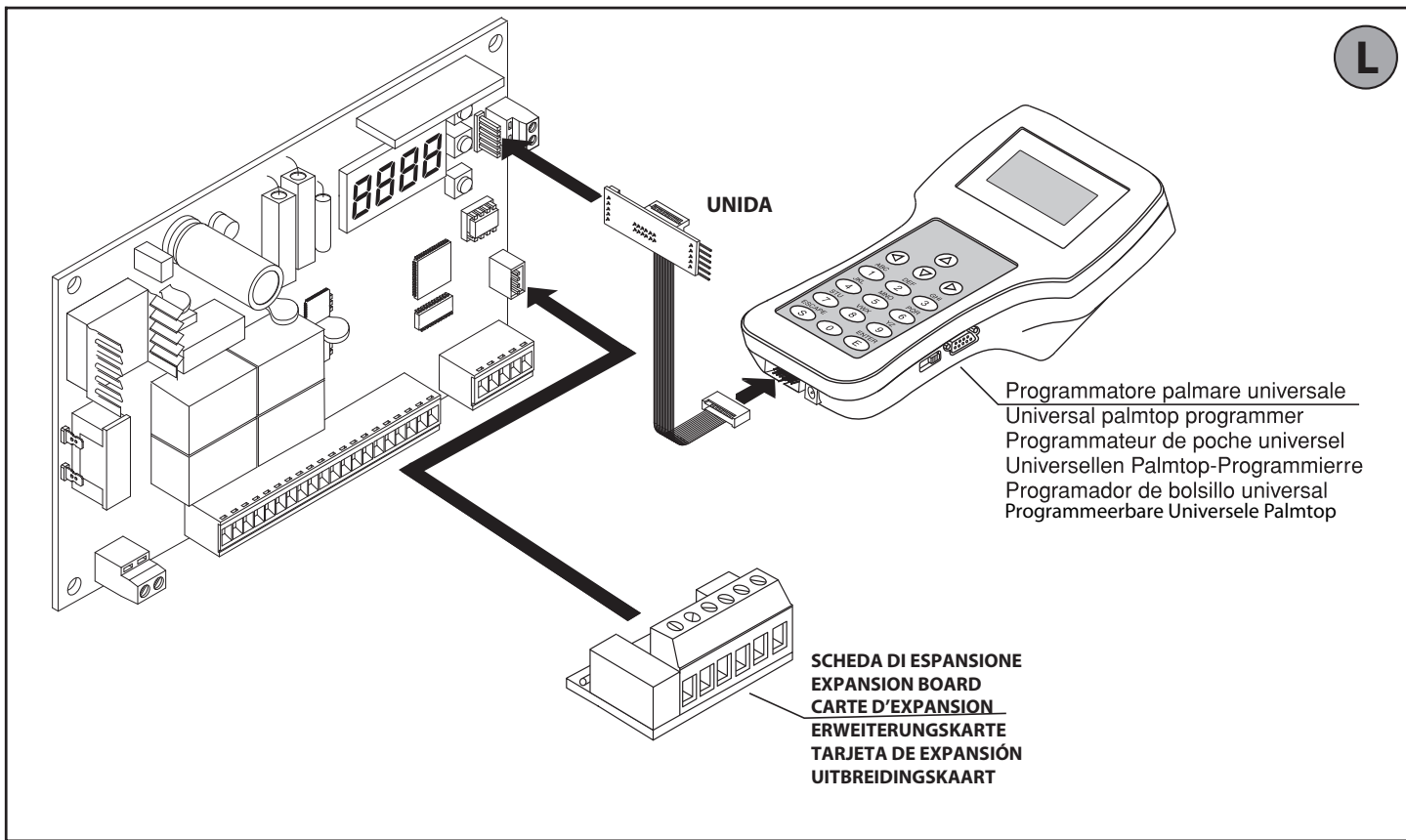
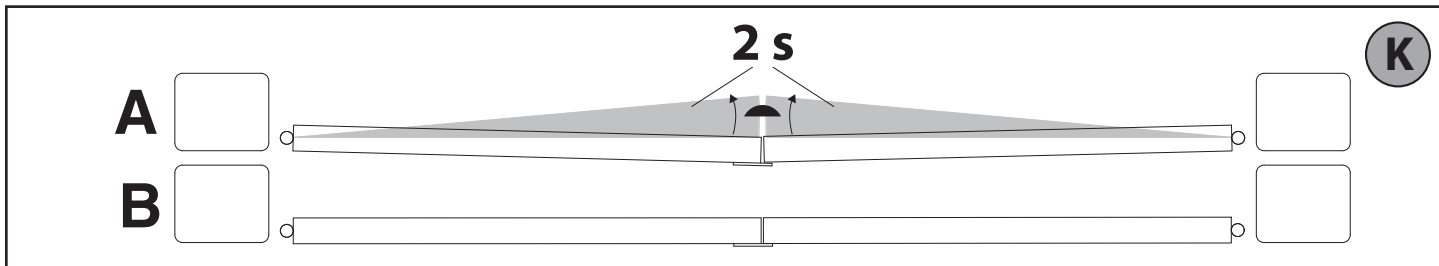

# ACCESSO AI MENU Fig. 1

D811703 00100\_06

ITALIANO

**LEGENDA**

+ ↑

- ↓

OK ←

Scorri su

Scorri giù

Conferma/Accensione display

+ ←

- ←

Uscita menu

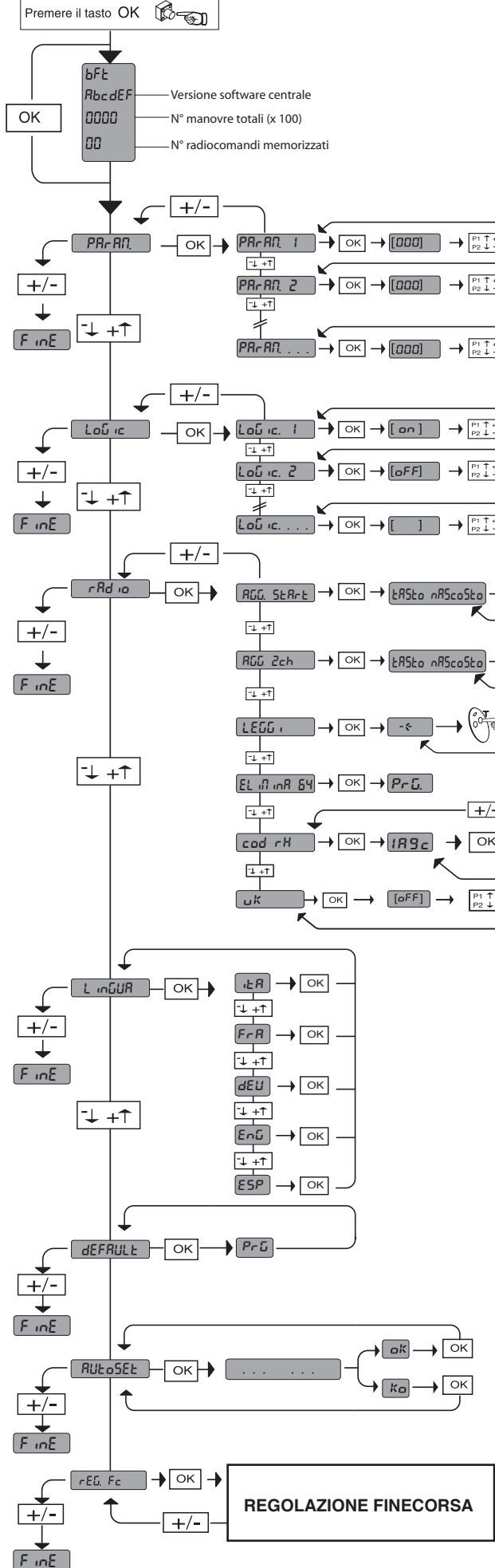

Vedi MENU PARAMETRI

Vedi MENU LOGICHE

Vedi MENU RADIO

DIAGNOSTICA e SEGNALAZIONI		
CODICE DIAGNOSTICA	DESCRIZIONE	NOTE
Er01	anomalia test fotocellule	verificare collegamento fotocellule e/o impostazione parametri/logiche
Er02	anomalia test costa	verificare collegamento costa e/o impostazione parametri/logiche
Er1H*	anomalia hardware	verificare collegamenti al motore
Er2H*	anomalia encoder	il motore è mosso manualmente e/o verificare l'encoder e i relativi cablaggi
Er3H*	anomalia amperostop	verificare che il movimento non sia ostacolato
Er4H*	anomalia termica	attendere il raffreddamento dell'automazione
Er5H*	anomalia comunicazione	verificare il collegamento con i dispositivi accessori e/o schede di espansione o collegati via seriale
Er61	anomalia alimentazione batteria tampone	l'automazione funziona a batteria

\* H = 0,1,...,9,A,B,C,D,E,F

**ATTENZIONE! Importanti istruzioni di sicurezza. Leggere e seguire attentamente tutte le avvertenze e le istruzioni che accompagnano il prodotto poiché un'installazione errata può causare danni a persone, animali o cose. Le avvertenze e le istruzioni forniscono importanti indicazioni riguardanti la sicurezza, l'installazione, l'uso e la manutenzione. Conservare le istruzioni per allegarle al fascicolo tecnico e per consultazioni future.**

## SICUREZZA GENERALE

Questo prodotto è stato progettato e costruito esclusivamente per l'utilizzo indicato in questa documentazione. Usi diversi da quanto indicato potrebbero essere causa di danni al prodotto e di pericolo.

-Gli elementi costruttivi della macchina e l'installazione devono essere in accordo con le seguenti Direttive Europee, ove applicabili: 2004/108/CE, 2006/95/CE, 2006/42/CE, 89/106/CE, 99/05/CE e loro modifiche successive. Per tutti i Paesi extra CEE, oltre alle norme nazionali vigenti, per un buon livello di sicurezza è opportuno rispettare anche le norme citate.

-La Ditta costruttrice di questo prodotto (di seguito "Ditta") declina qualsiasi responsabilità derivante da un uso improprio o diverso da quello per cui è destinato e indicato nella presente documentazione nonché dall'inosservanza della Buona Tecnica nella costruzione delle chiusure (porte, cancelli, ecc.) e dalle deformazioni che potrebbero verificarsi durante l'uso.

-L'installazione deve essere eseguita da personale qualificato (installatore professionale, secondo EN12635), nell'osservanza della Buona Tecnica e delle norme vigenti.

-Prima di installare il prodotto apportare tutte le modifiche strutturali relative alle realizzazioni dei franchi di sicurezza a alla protezione o segregazione di tutte le zone di schiacciamento, cesoiamento, convogliamento e di pericolo in genere, secondo quanto previsto dalle norme EN 12604 ed 12453 o eventuali norme locali di installazione. Verificare che la struttura esistente abbia i necessari requisiti di robustezza e stabilità.

-Prima di iniziare l'installazione verificare l'integrità del prodotto.

-La Ditta non è responsabile della inosservanza della Buona Tecnica nella costruzione e manutenzione degli infissi da motorizzare, nonché delle deformazioni che dovessero intervenire nell'utilizzo.

-Verificare che l'intervallo di temperatura dichiarato sia compatibile con il luogo destinato all'installazione dell'automazione.

-Non installare questo prodotto in atmosfera esplosiva: la presenza di gas o fumi infiammabili costituisce un grave pericolo per la sicurezza.

-Togliere l'alimentazione elettrica, prima di qualsiasi intervento sull'impianto. Scollegare anche eventuali batterie tampone se presenti.

-Prima di collegare l'alimentazione elettrica, accertarsi che i dati di targa corrispondano ai quelli della rete di distribuzione elettrica e che a monte dell'impianto elettrico vi siano un interruttore differenziale e una protezione da sovracorrente adeguati. Prevedere sulla rete di alimentazione dell'automazione, un interruttore o un magnetotermico onnipolare che consenta la disconnessione completa nelle condizioni della categoria di sovratensione III.

-Verificare che a monte della rete di alimentazione, vi sia un interruttore differenziale con soglia non superiore a 0.03A e a quanto previsto dalle norme vigenti.

-Verificare che l'impianto di terra sia realizzato correttamente: collegare a terra tutte le parti metalliche della chiusura (porte, cancelli, ecc.) e tutti i componenti dell'impianto provvisti di morsetto di terra.

-L'installazione deve essere fatta utilizzando dispositivi di sicurezza e di comandi conformi alla EN 12978 e EN12453.

-Le forze di impatto possono essere ridotte mediante l'utilizzo di bordi deformabili. Nel caso in cui le forze di impatto superino i valori previsti dalle norme, applicare dispositivi elettrosensibili o sensibili alla pressione.

-Applicare tutti i dispositivi di sicurezza (fotocellule, coste sensibili, ecc.) necessari a proteggere l'area da pericoli di impatto, schiacciamento, convogliamento, cesoiamento. Tenere in considerazione le normative e le direttive in vigore, i criteri della Buona Tecnica, l'utilizzo, l'ambiente di installazione, la logica di funzionamento del sistema e le forze sviluppate dall'automazione.

-Applicare i segnali previsti dalle normative vigenti per individuare le zone pericolose (i rischi residui). Ogni installazione deve essere identificata in modo visibile secondo quanto prescritto dalla EN13241-1.

- Successivamente al completamento dell'installazione, applicare una targa identificativa della porta/cancello

-Questo prodotto non può essere installato su ante che incorporano delle porte (a meno che il motore sia azionabile esclusivamente a porta chiusa).

-Se l'automazione è installata ad una altezza inferiore a 2,5 m o se è accessibile, è necessario garantire un adeguato grado di protezione delle parti elettriche e meccaniche.

-Installare qualsiasi comando fisso in posizione tale da non causare pericoli e lontano da parti mobili. In particolare i comandi a uomo presente devono essere posizionati in vista diretta della parte guidata, e, a meno che non siano a chiave, devono essere installati a una altezza minima di 1,5 m e in modo tale da non essere accessibili al pubblico.

-Applicare almeno un dispositivo di segnalazione luminosa (lampeggiante) in posizione visibile, fissare inoltre alla struttura un cartello di Attenzione.

-Fissare in modo permanente una etichetta relativa al funzionamento dello sblocco manuale dell'automazione e apporla vicino all'organo di manovra.

-Assicurarsi che durante la manovra siano evitati o protetti i rischi meccanici ed in particolare l'impatto, lo schiacciamento, il convogliamento, il cesoiamento tra parte guidata e parti circostanti.

-Dopo aver eseguito l'installazione, assicurarsi che il settaggio dell'automazione motore sia correttamente impostato e che i sistemi di protezione e di sblocco funzionino correttamente.

-Usare esclusivamente parti originali per qualsiasi manutenzione o riparazione. La Ditta declina ogni responsabilità ai fini della sicurezza e del buon funzionamento dell'automazione se vengono impiegati componenti di altri produttori. Non eseguire alcuna modifica ai componenti dell'automazione se non espressamente autorizzata dalla Ditta.

-Istruire l'utilizzatore dell'impianto per quanto riguarda gli eventuali rischi residui, i sistemi di comando applicati e l'esecuzione della manovra apertura manuale in caso di emergenza: consegnare il manuale d'uso all'utilizzatore finale.

-Smaltire i materiali di imballaggio (plastica, cartone, polistirolo, ecc.) secondo quanto previsto dalle norme vigenti. Non lasciare buste di nylon e polistirolo alla portata dei bambini.

## COLLEGAMENTI

**ATTENZIONE!** Per il collegamento alla rete utilizzare: cavo multipolare di sezione minima 5x1,5mm<sup>2</sup> o 4x1,5mm<sup>2</sup> per alimentazioni trifase oppure 3x1,5mm<sup>2</sup> per alimentazioni monofase (a titolo di esempio, il cavo può essere del tipo H05 VV-F con sezione 4x1,5mm<sup>2</sup>). Per il collegamento degli ausiliari utilizzare conduttori con sezione minima di 0,5 mm<sup>2</sup>.

-Utilizzare esclusivamente pulsanti con portata non inferiore a 10A-250V.

-I conduttori devono essere vincolati da un fissaggio supplementare in prossimità dei morsetti (per esempio mediante fascette) al fine di tenere nettamente separate le parti in tensione dalle parti in bassissima tensione di sicurezza.

-Il cavo di alimentazione, durante l'installazione, deve essere sguainato in modo da permettere il collegamento del conduttore di terra all'appropriato morsetto lasciando però i conduttori attivi il più corti possibile. Il conduttore di terra deve essere l'ultimo a tendersi in caso di allentamento del dispositivo di fissaggio del cavo.

**ATTENZIONE!** I conduttori a bassissima tensione di sicurezza devono essere fisicamente separati dai conduttori a bassa tensione.

L'accessibilità alle parti in tensione deve essere possibile esclusivamente per il personale qualificato (installatore professionale)

## VERIFICA DELL'AUTOMAZIONE E MANUTENZIONE

Prima di rendere definitivamente operativa l'automazione, e durante gli interventi di manutenzione, controllare scrupolosamente quanto segue:

-Verificare che tutti i componenti siano fissati saldamente;

-Verificare l'operazione di avvio e fermata nel caso di comando manuale.

-Verificare la logica di funzionamento normale o personalizzata.

-Solo per cancelli scorrevoli: verificare il corretto ingranamento cremagliera - pignone con un gioco di 2 mm lungo tutta la cremagliera; tenere la rotaia di scorrimento sempre pulita e libera da detriti.

-Solo per cancelli e porte scorrevoli: verificare che il binario di scorrimento del cancello sia lineare, orizzontale e le ruote siano idonee a sopportare il peso del cancello.

-Solo per cancelli scorrevoli sospesi (Cantilever): verificare che non ci sia abbassamento o oscillazione durante la manovra.

-Solo per cancelli a battente: verificare che l'asse di rotazione delle ante sia perfettamente verticale.

-Solo per barriere: prima di aprire la portina la molla deve essere scarica (asta verticale).

-Controllare il corretto funzionamento di tutti i dispositivi di sicurezza (fotocellule, coste sensibili, ecc) e la corretta regolazione della sicurezza antischiacciamento verificando che il valore della forza d'impatto misurato nei punti previsti dalla norma EN 12445, sia inferiore a quanto indicato nella norma EN 12453.

-Le forze di impatto possono essere ridotte mediante l'utilizzo di bordi deformabili.

-Verificare la funzionalità della manovra di emergenza ove presente.

-Verificare l'operazione di apertura e chiusura con i dispositivi di comando applicati.

-Verificare l'integrità delle connessioni elettriche e dei cablaggi, in particolare lo stato delle guaine isolanti e dei pressa cavi.

-Durante la manutenzione eseguire la pulizia delle ottiche delle fotocellule.

-Per il periodo di fuori servizio dell'automazione, attivare lo sblocco di emergenza (vedi paragrafo "MANOVRA DI EMERGENZA") in modo da rendere folle la parte guidata e permettere così l'apertura e la chiusura manuale del cancello.

-Se il cavo di alimentazione è danneggiato, esso deve essere sostituito dal costruttore o dal suo servizio di assistenza tecnica o comunque da una persona con qualifica simile, in modo da prevenire ogni rischio.

-Se si installano dispositivi di tipo "D" (come definiti dalla EN12453), collegati in modalità non verificata, prescrivere una manutenzione obbligatoria con frequenza almeno semestrale.

-La manutenzione come sopra descritta deve essere ripetuta con frequenza almeno annuale o ad intervalli di tempo minori qualora le caratteristiche del sito o dell'installazione lo richiedessero.

## ATTENZIONE!

Ricordarsi che la motorizzazione è una facilitazione dell'uso del cancello/porta e non risolve problemi a difetti e deficienze di installazione o di mancata manutenzione.



## DEMOLIZIONE

L'eliminazione dei materiali va fatta rispettando le norme vigenti. Non gettare il vostro apparecchio scartato, le pile o le batterie usate nei rifiuti domestici. Avete la responsabilità di restituire tutti i vostri rifiuti da apparecchiature elettriche o elettroniche lasciandoli in un punto di raccolta dedicato al loro riciclo.

## SMANTELLAMENTO

Nel caso l'automazione venga smontata per essere poi rimontata in altro sito bisogna:

-Togliere l'alimentazione e scollegare tutto l'impianto elettrico.

-Togliere l'attuatore dalla base di fissaggio.

-Smontare tutti i componenti dell'installazione.

-Nel caso alcuni componenti non possano essere rimossi o risultino danneggiati, provvedere alla loro sostituzione.

## LA DICHIARAZIONE DI CONFORMITÀ PUÒ ESSERE CONSULTATA SUL SITO: WWW.BFT.IT NELLA SEZIONE PRODOTTI.

**Tutto quello che non è espressamente previsto nel manuale d'installazione, non è permesso. Il buon funzionamento dell'operatore è garantito solo se vengono rispettati i dati riportati. La ditta non risponde dei danni causati dall'inosservanza delle indicazioni riportate in questo manuale. Lasciando inalterate le caratteristiche essenziali del prodotto, la Ditta si riserva di apportare in qualunque momento le modifiche che essa ritiene convenienti per migliorare tecnicamente, costruttivamente e commercialmente il prodotto, senza impegnarsi ad aggiornare la presente pubblicazione.**



2) GENERALITÀ

Il quadro comandi **HIDE SW** viene fornito dal costruttore con settaggio standard. Qualsiasi variazione, deve essere impostata mediante il programmatore a display incorporato o mediante programmatore palmare universale. Supporta completamente il protocollo EELINK.

Le caratteristiche principali sono:

- Controllo di due motori HIDE SW
- Regolazione elettronica della coppia con rilevamento ostacoli
- Ingressi controllo encoder
- Ingressi separati per le sicurezze
- Ricevitore radio incorporato rolling-code con clonazione trasmettitori.

La scheda è dotata di una morsettiere di tipo estraibile per rendere più agevole la manutenzione o la sostituzione. Viene fornita con una serie di ponti precablati per facilitare l'installatore in opera.

**I ponti riguardano i morsetti: 15-17, 15-18, 15-27. Se i morsetti sopraindicati, vengono utilizzati, togliere i rispettivi ponti.**

**ATTENZIONE: il motore viene fornito in posizione CHIUSO. NON MODIFICARE LA POSIZIONE DEL MOTORE PRIMA DI AVERE COMPLETATO L'INSTALLAZIONE. Installare il motore con anta chiusa poi rimuovere il sigillo.**

VERIFICA

Il quadro **HIDE SW** effettua il controllo (verifica) dei relè di marcia e dei dispositivi di sicurezza (fotocellule), prima di eseguire ogni ciclo di apertura e chiusura. In caso di malfunzionamenti verificare il regolare funzionamento dei dispositivi collegati e controllare i cablaggi.

3) DATI TECNICI

MOTORE	
Alimentazione	230V~ ±10% 50Hz*
Isolamento rete/bassa tensione	> 2MΩm 500V ---
Potenza assorbita	40W
Coppia max	345Nm
Velocità	7.5°/s
Grado di protezione	IP 45
Max lunghezza anta	2m
Max peso anta	150 Kg
Peso operatore	8kg (≈80N)
Superficie anta	3 mq/ 5 mq
Utilizzo	residenziale
Angolo max. apertura	110°
Temperatura di funzionamento	-20 / +60°C
Resistenza al vento	classe 2 / classe 1
CENTRALE	
Protezione termica	Software
Rigidità dielettrica	rete/bt 3750V~ per 1 minuto
Corrente uscita motore	7.5A+7.5A max
Corrente di commutazione relè motore	10A
Potenza massima motori	200W + 200W (24V ---)
Alimentazione accessori	24V~ (180mA assorbimento max) 24V~safe (180mA assorbimento max)
Spia cancello aperto	Contatto N.O. (24V~/1A max)
Lampeggiante	24V~ 25W max
Dimensioni	vedi Fig. C
Fusibili	vedi Fig. E
N° combinazioni:	4 miliardi
N° max radiocomandi memorizzabili:	63

(\* altre tensioni disponibili a richiesta)

ATTENZIONE:

- **l'attuatore è stato progettato per essere integrato dentro la struttura del cancello.**
- **non praticare fori nella struttura in corrispondenza dello spazio occupato dell'attuatore, ciò potrebbe compromettere le caratteristiche della macchina.**

Versioni trasmettitori utilizzabili:

Tutti i trasmettitori ROLLING CODE compatibili con



4) PREDISPOSIZIONE TUBI Fig. A

5) ASSEMBLAGGIO MOTORE FIG.B



ATTENZIONE:

- **Allineare il sigillo all'anta in posizione di chiusura (Fig.B Rif. 1)**
- **Rimuovere il sigillo (Fig.B Rif. 2)**
- **Alimentare il motore solo dopo che è agganciato all'anta e ai cardini .**

6) COLLEGAMENTO DI 1 COPPIA DI FOTOCELLULE NON VERIFICATE Fig. F

7) COLLEGAMENTI MORSETTIERA Fig. E

**AVVERTENZE** - Nelle operazioni di cablaggio ed installazione riferirsi alle norme vigenti e comunque ai principi di buona tecnica.

I conduttori alimentati con tensioni diverse, devono essere fisicamente separati, oppure devono essere adeguatamente isolati con isolamento supplementare di almeno 1mm.

I conduttori devono essere vincolati da un fissaggio supplementare in prossimità dei morsetti, per esempio mediante fascette.

Tutti i cavi di collegamento devono essere mantenuti adeguatamente lontani dal dissipatore.

MORSETTO	DESCRIZIONE
L-N	Alimentazione di rete monofase 230V*~ ±10%
3-4-5	Collegamento motore 1: 3 motore 1 cavo 1 4 motore 1 cavo 2 5 motore 1 cavo 3 max. 20m
6-7-8	Collegamento motore 2: 6 motore 2 cavo 2 7 motore 2 cavo 1 8 motore 2 cavo 3 max. 20m
9-10	Collegamento lampeggiante (24V~ 25W max)
11-12	Uscita 24V~ 180mA max - alimentazione fotocellule o altri dispositivi 11 motore 1-2 cavo 5 12 motore 1-2 cavo 6
13-14	Uscita 24V~ Vsafe 180mA max - alimentazione trasmettitori fotocellule con verifica (Fig. J)
15-16	Pulsante START (N.O.)
15-17	Pulsante STOP (N.C.). Se non usato, lasciare il ponticello 15-17 inserito.
15-18	Ingresso FOTOCELLULA (N.C.). Se non usato, lasciare il ponticello 15-18 inserito
19	Ingresso FAULT (N.O.). Ingresso per fotocellule dotate di contatto N.O. di verifica (Fig. J)
15-20	Ingresso pulsante PEDONALE (N.O.). L'azionamento avviene sul motore 2, se il ciclo di apertura è iniziato (non da pedonale), il comando pedonale ha lo stesso effetto del comando START
21-22	Uscita spia cancello aperto (Contatto N.O. (24V~/1A max) o in alternativa 2° canale radio. (Fig. E rif. 1)
23	Non utilizzato
24	Comune finecorsa (motori 1 e 2 cavo 4)
15-25	Pulsante OPEN (N.O.).
15-26	Pulsante CLOSE (N.O.).
15-27	Ingresso COSTA (N.C.) Se non usato, lasciare il ponticello 15-27 inserito.
28	FAULT COSTA (N.O.)

8) MEMORIZZAZIONE RADIOCOMANDO Fig. G

9) REGOLAZIONE FINECORSA Fig. H

Se il movimento dell'anta, è contrario a quello che dovrebbe essere, agire sulla logica inversione motori (+ apertura // - chiusura). **Dopo la regolazione del finecorsa effettuare un'autoset.**

**NOTA:** queste manovre vengono eseguite in modalità uomo presente a velocità ridotta e senza l'intervento delle sicurezze. Se la logica " i POK. RkL." è impostata, saranno visualizzati solamente i messaggi relativi al motore 2 ("oPn2" e "cLr2").

10) REGOLAZIONE AUTOSSET Fig. I

Consente di effettuare il settaggio automatico della Coppia motori.

**ATTENZIONE!** L'operazione di autoset va effettuata solo dopo aver verificato l'esatto movimento dell'anta (apertura/chiusura) ed il corretto intervento dei finecorsa.

Si consiglia di effettuare un autoset ogni volta che si modifica la velocità o lo spazio di rallentamento o quando si effettua la regolazione finecorsa.

**ATTENZIONE!** Durante la fase di autoset la funzione di rilevamento ostacoli non è attiva, quindi l'installatore deve controllare il movimento dell'automazione e impedire a persone e cose di avvicinarsi o sostare nel raggio di azione dell'automazione. In caso di utilizzo di batterie tampone l'autoset deve essere effettuato con quadro comando alimentato a tensione di rete.

**ATTENZIONE:** i valori di coppia impostati dall'autoset sono riferiti alla velocità di rallentamento impostata durante l'autoset. Se si modifica la velocità o lo spazio di rallentamento, occorre eseguire una nuova manovra di autoset.

**ATTENZIONE:** verificare che il valore della forza d'impatto misurato nei punti previsti dalla norma EN12445, sia inferiore a quanto indicato nella norma EN 12453.

**Un'errata impostazione della sensibilità può creare danni a persone, animali o cose.**

**11) DISPOSITIVI DI SICUREZZA**

**Nota: utilizzare solamente dispositivi di sicurezza riceventi con contatto in libero scambio.**

**11.1) DISPOSITIVI VERIFICATI Fig. J**

**12) PRESSIONE FINECORSA CHIUSURA Fig. K**

**13) COLLEGAMENTO CON SCHEDE DI ESPANSIONE E PROGRAMMATORE PALMARE UNIVERSALE (Fig. L)**

Fare riferimento al manuale specifico.

**ACCESSO AI MENU: FIG. 1**

**Menu Parametri (PR-RF) (TABELLA "A" PARAMETRI)**

**Menu Logiche (LOGIC) (TABELLA "B" LOGICHE)**

**MENU RADIO (RADIO)**

Logica	Descrizione
REG Start	<b>Aggiungi Tasto start</b> associa il tasto desiderato al comando Start
REG 2ch	<b>Aggiungi Tasto 2ch</b> associa il tasto desiderato al comando 2° canale radio
LEGGI	<b>Leggi</b> Effettua una verifica di un tasto di una ricevente, se memorizzato restituisce numero della ricevente nella locazione della memoria (da 01 a 63) e numero del tasto (T1-T2-T3 o T4).
EL IN 64	<b>Elimina Lista</b> <b>ATTENZIONE!</b> Rimuove completamente dalla memoria della ricevente tutti i radiocomandi memorizzati.
cod rH	<b>Letture codice ricevitore</b> Visualizza il codice ricevitore necessario per la clonazione dei radiocomandi.
wk	<b>ON=</b> Abilita la programmazione a distanza delle schede tramite un trasmettitore WLINK precedentemente memorizzato. Questa abilitazione rimane attiva 3 minuti dall'ultima pressione del radiocomando W LINK. <b>OFF=</b> Programmazione W LINK disabilitata.

**NOTA IMPORTANTE: CONTRASSEGNARE IL PRIMO TRASMETTITORE MEMORIZZATO CON IL BOLLINO CHIAVE (MASTER).**

Il primo trasmettitore, nel caso di programmazione manuale, assegna il CODICE CHIAVE DEL RICEVITORE; questo codice risulta necessario per poter effettuare la successiva clonazione dei radiotrasmettitori.

Il ricevitore di bordo incorporato Clonix dispone inoltre di alcune importanti funzionalità avanzate:

- Clonazione del trasmettitore master (rolling-code o codice fisso)
- Clonazione per sostituzione di trasmettitori già inseriti nel ricevitore
- Gestione database trasmettitori
- Gestione comunità di ricevitori

Per l'utilizzo di queste funzionalità avanzate fare riferimento alle istruzioni del programmatore palmare universale ed alla Guida alla Programmazione CLONIX, fornite con il dispositivo del programmatore palmare universale.

**MENU LINGUA (LINGUA)**

Consente di impostare la lingua del programmatore a display.

**MENU DEFAULT (DEFAULT)**

Riporta la centrale ai valori preimpostati dei default.

**MENU AUTOSSET (AUTOSSET)**

Vedere Fig. I e paragrafo "Regolazione Autoset".

**MENU REGOLAZIONE FINECORSA (REG Fc)**

Vedere Fig. H e paragrafo "Regolazione Finecorsa".

**DIAGNOSTICA E MONITORAGGIO**

Il parametro coppia definisce la massima forza residua (ad esempio forza d'impatto).

Minore è il parametro coppia, maggiore è la sensibilità all'ostacolo (es.: coppia = 1 sensibilità massima).

**14) PROCEDURA DI REGOLAZIONE**

- Prima dell'accensione verificare i collegamenti elettrici.
- Eseguire l'impostazione dei seguenti parametri: Tempo Chiusura Automatica, Tempi di ritardo apertura e chiusura, velocità e spazio di rallentamento.
- Eseguire l'impostazione di tutte le logiche.
- Eseguire la regolazione dei finecorsa.
- Eseguire la procedura di autoset.

Conclusa la procedura di autoset, si può intervenire manualmente sulla regolazione della coppia.

**ATTENZIONE! Un'errata impostazione può creare danni a persone, animali o cose.**

**ATTENZIONE:** Verificare che il valore della forza d'impatto misurato nei punti previsti dalla norma EN12445, sia inferiore a quanto indicato nella norma EN 12453.

Per ottenere un risultato migliore, si consiglia di eseguire l'autoset con motori a riposo (cioè non surriscaldati da un numero considerevole di manovre consecutive).

**TABELLA "A" - MENU PARAMETRI - (PR-RF)**

Logica	min.	max.	Default	Personale	Definizione	Descrizione
t cR	0	120	40		<b>Tempo Chiusura Automatica</b>	Impostare numericamente il valore del tempo di chiusura automatica da 0 a 120 secondi.
t SFAS AP	0,0	10,0	3		<b>Tempo ritardo apertura</b>	Impostare il ritardo di apertura del motore 1 rispetto al motore 2, regolabile da 0,0 a 10,0 secondi. Regolare lo sfasamento in modo che la distanza minima tra le ante, quando sono entrambe in movimento, sia di 50 cm.
t SFAS ch	0,0	60,0	3		<b>Tempo ritardo chiusura</b>	Impostare il ritardo di chiusura del motore 2 rispetto al motore 1, regolabile da 0,0 a 60,0 secondi. Regolare lo sfasamento in modo che la distanza minima tra le ante, quando sono entrambe in movimento, sia di 50 cm.
c. n1	1	99	50		<b>Coppia motore 1</b>	Impostare numericamente il valore di coppia del motore 1 tra 1% e 99%. Questo parametro indica la sensibilità all'ostacolo (coppia=1 sensibilità massima).
c. n2	1	99	50		<b>Coppia motore 2</b>	Impostare numericamente il valore di coppia del motore 2 tra 1% e 99%. Questo parametro indica la sensibilità all'ostacolo (coppia=1 sensibilità massima).
uEL. rALL.	15	50	15		<b>Velocità rallentamento</b>	Imposta la percentuale della velocità di rallentamento tra 15% e 50% della velocità normale.
uEL AP	50	99	99		<b>Velocità in apertura</b>	Imposta la velocità che il motore deve raggiungere a regime in apertura, in percentuale alla massima velocità raggiungibile dall'attuatore. L'eventuale modifica di questo parametro richiede la ripetizione della manovra di autoset.
uEL ch	50	99	99		<b>Velocità in chiusura</b>	Imposta la velocità che il motore deve raggiungere a regime in chiusura, in percentuale alla massima velocità raggiungibile dall'attuatore. L'eventuale modifica di questo parametro richiede la ripetizione della manovra di autoset.
SPAZZ io-rALL.	5	50	5		<b>Spazio rallentamento</b>	Impostare la percentuale di rallentamento tra 5% e 50% rispetto alla manovra completa.
AP. PR2.	10	99	40		<b>Apertura pedonale</b>	Impostare la percentuale di apertura parziale del motore 2.

TABELLA "B" - MENU LOGICHE - (LoG ic)

Logica	Default	Definizione	Barrare il settaggio eseguito	Descrizione																	
tCR	OFF	Tempo Chiusura Automatica	ON	Attiva la chiusura automatica																	
			OFF	Esclude la chiusura automatica.																	
bL INP AP	OFF	Blocca Impulsi apertura	ON	L'impulso di start non ha alcun effetto durante la fase di apertura.																	
			OFF	L'impulso di start ha effetto durante la fase di apertura.																	
bL INP tCR	OFF	Blocca Impulsi TCA	ON	L'impulso di start non ha effetto durante la pausa TCA.																	
			OFF	L'impulso di start ha effetto durante la pausa TCA.																	
3 PASSI	OFF	Logica 3 passi	ON	Abilita la logica 3 passi .																	
			OFF	Disabilita la logica 3 passi attivando la logica 4 passi.																	
Risposta all'impulso di START																					
<table border="1"> <thead> <tr> <th></th> <th>3 passi</th> <th>4 passi</th> </tr> </thead> <tbody> <tr> <td>chiusa</td> <td rowspan="2">apre</td> <td>apre</td> </tr> <tr> <td>in chiusura</td> <td>stop</td> </tr> <tr> <td>aperta</td> <td>chiude</td> <td>chiude</td> </tr> <tr> <td>in apertura</td> <td>stop + TCA</td> <td>stop + TCA</td> </tr> <tr> <td>dopo stop</td> <td>apre</td> <td>apre</td> </tr> </tbody> </table>						3 passi	4 passi	chiusa	apre	apre	in chiusura	stop	aperta	chiude	chiude	in apertura	stop + TCA	stop + TCA	dopo stop	apre	apre
	3 passi	4 passi																			
chiusa	apre	apre																			
in chiusura		stop																			
aperta	chiude	chiude																			
in apertura	stop + TCA	stop + TCA																			
dopo stop	apre	apre																			
PRE ALL	OFF	Preallarme	ON	Il lampeggiante si accende circa 3 secondi prima della partenza del motore.																	
			OFF	Il lampeggiante si accende contemporaneamente alla partenza dei motori.																	
Uomo PRE	OFF	Uomo Presente	ON	Funzionamento a uomo presente: la manovra continua finché viene mantenuta la pressione sui tasti di comando OPEN e CLOSE. Non è possibile utilizzare il radiocomando.																	
			OFF	Funzionamento normale a impulsi.																	
Fotoc. AP	OFF	Fotocellule in apertura	ON	In caso di oscuramento, esclude il funzionamento della fotocellula in apertura. In fase di chiusura, inverte immediatamente.																	
			OFF	In caso di oscuramento, le fotocellule sono attive sia in apertura che in chiusura. Un oscuramento della fotocellula in chiusura, inverte il moto solo dopo il disimpegno della fotocellula.																	
ch rAP IdR	OFF	Chiusura rapida	ON	Chiude dopo 3s dal disimpegno delle fotocellule prima di attendere il termine del TCA impostato.																	
			OFF	Comando non inserito.																	
tEST Phot	OFF	Test fotocellule	ON	Attiva la verifica delle fotocellule (Fig. J)																	
			OFF	Disattiva la verifica delle fotocellule																	
tEST bAr	OFF	Test costa sensibile	ON	Attiva la verifica delle coste sensibili (Fig. J)																	
			OFF	Disattiva la verifica coste sensibili																	
cod. F ISSo	OFF	Codice Fisso	ON	Il ricevitore risulta configurato per il funzionamento in modalità codice fisso.																	
			OFF	Il ricevitore risulta configurato per il funzionamento in modalità rolling-code.																	
Prog. rAd io	ON	Programmazione radiocomandi	ON	Abilita la memorizzazione via radio dei trasmettitori: 1- Premere in sequenza il tasto nascosto e il tasto normale (T1-T2-T3-T4) di un trasmettitore già memorizzato in modalità standard attraverso il menu radio. 2- Premere entro 10s il tasto nascosto ed il tasto normale (T1-T2-T3-T4) di un trasmettitore da memorizzare. La ricevente esce dalla modalità programmazione dopo 10s, entro questo tempo è possibile inserire ulteriori nuovi trasmettitori. Questa modalità non richiede l'accesso al quadro comando. <b>IMPORTANTE: Abilita l'inserimento automatico di nuovi radiocomandi, cloni e replay.</b>																	
			OFF	Disabilita la memorizzazione via radio dei trasmettitori. I trasmettitori vengono memorizzati solo utilizzando l'apposito menu Radio. <b>IMPORTANTE: Disabilita l'inserimento automatico di nuovi radiocomandi, cloni e replay.</b>																	
1 Mot. Att.	OFF	1 Motore attivo	ON	Attivo solo motore 2 (1 anta).																	
			OFF	Attivi entrambi i motori (2 ante).																	
SCR-2ch	OFF	Spia cancello aperto o II° canale radio	ON	L'uscita tra i morsetti 21-22 viene configurata come Spia cancello aperto, il II° canale radio in questo caso comanda l'apertura pedonale.																	
			OFF	L'uscita tra i morsetti 21-22 viene configurata come II° canale radio																	
Inv. Mot.	OFF	Inversione del moto	ON	Inverte la direzione di apertura in base all'installazione dei motori. (Fig. M)																	
			OFF																		
PRESS. SUC. (dip speciale 1*)	ON	Pressione finecorsa chiusura	ON	Da utilizzare in presenza di fermo meccanico di chiusura. Questa funzione attiva la pressione delle ante sul fermo meccanico, senza che questo venga considerato come ostacolo dal sensore amperostop. Lo stelo continua quindi la sua corsa per altri 2s, dopo l'intercettazione del fine corsa di chiusura o fino all'arresto meccanico. In questo modo, anticipando leggermente l'intervento dei finecorsa di chiusura, si avrà la perfetta battuta delle ante sul fermo di arresto (Fig. K Rif.A).																	
			OFF	Il movimento viene fermato esclusivamente dall'intervento del finecorsa di chiusura, in questo caso è necessario provvedere ad una precisa regolazione dell'intervento del finecorsa di chiusura (Fig. K Rif.B).																	
FRENO (dip speciale 4*)	OFF	Freno	ON	Da utilizzare in caso di collegamento del Kit di frenatura.																	
			OFF	Lasciare la logica in OFF se non si collega il Kit di frenatura																	

\*Riferimento per programmatore palmare universale.

# ACCESS TO MENUS Fig. 1

D811703 00100\_06

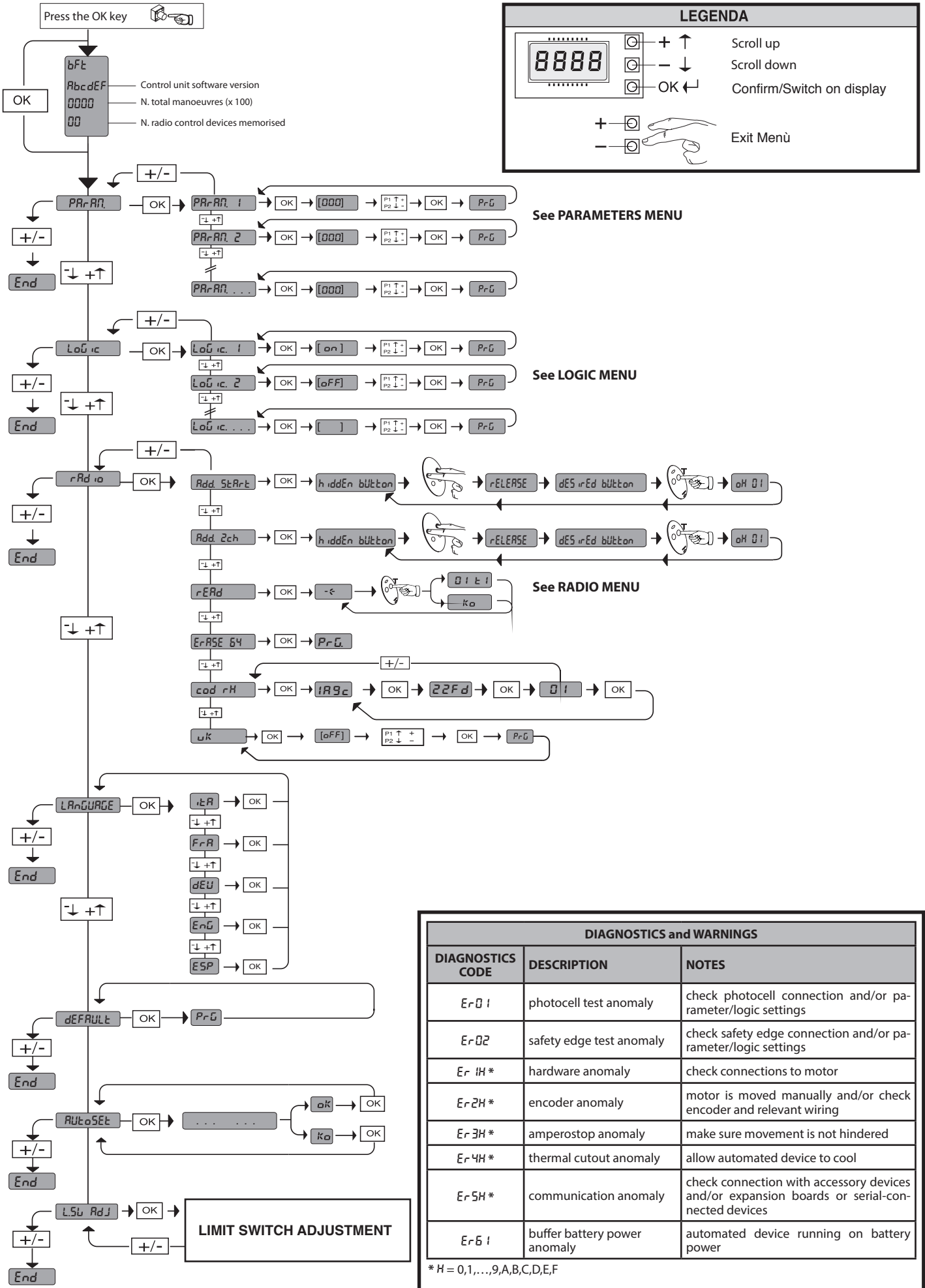

## INSTALLER WARNINGS

**WARNING! Important safety instructions. Carefully read and comply with all the warnings and instructions that come with the product as incorrect installation can cause injury to people and animals and damage to property. The warnings and instructions give important information regarding safety, installation, use and maintenance. Keep hold of instructions so that you can attach them to the technical file and keep them handy for future reference.**

### GENERAL SAFETY

This product has been designed and built solely for the purpose indicated herein. Uses other than those indicated herein might cause damage to the product and create a hazard.

- The units making up the machine and its installation must meet the requirements of the following European Directives, where applicable: 2004/108/EC, 2006/95/EC, 2006/42/EC, 89/106/EC, 99/05/EC and later amendments. For all countries outside the EEC, it is advisable to comply with the standards mentioned, in addition to any national standards in force, to achieve a good level of safety.
- The Manufacturer of this product (hereinafter referred to as the "Firm") disclaims all responsibility resulting from improper use or any use other than that for which the product has been designed, as indicated herein, as well as for failure to apply Good Practice in the construction of entry systems (doors, gates, etc.) and for deformation that could occur during use.
- Installation must be carried out by qualified personnel (professional installer, according to EN 12635), in compliance with Good Practice and current code.
- Before installing the product, make all structural changes required to produce safety gaps and to provide protection from or isolate all crushing, shearing and dragging hazard areas and danger zones in general in accordance with the provisions of standards EN 12604 and 12453 or any local installation standards. Check that the existing structure meets the necessary strength and stability requirements.
- Before commencing installation, check the product for damage.
- The Firm is not responsible for failure to apply Good Practice in the construction and maintenance of the doors, gates, etc. to be motorized, or for deformation that might occur during use.
- Make sure the stated temperature range is compatible with the site in which the automated system is due to be installed.
- Do not install this product in an explosive atmosphere: the presence of flammable fumes or gas constitutes a serious safety hazard.
- Disconnect the electricity supply before performing any work on the system. Also disconnect buffer batteries, if any are connected.
- Before connecting the power supply, make sure the product's ratings match the mains ratings and that a suitable residual current circuit breaker and overcurrent protection device have been installed upline from the electrical system. Have the automated system's mains power supply fitted with a switch or omnipolar thermal-magnetic circuit breaker with a contact separation that provide full disconnection under overvoltage category III conditions.
- Make sure that upline from the mains power supply there is a residual current circuit breaker that trips at no more than 0.03A as well as any other equipment required by code.
- Make sure the earth system has been installed correctly: earth all the metal parts belonging to the entry system (doors, gates, etc.) and all parts of the system featuring an earth terminal.
- Installation must be carried out using safety devices and controls that meet standards EN 12978 and EN 12453.
- Impact forces can be reduced by using deformable edges.
- In the event impact forces exceed the values laid down by the relevant standards, apply electro-sensitive or pressure-sensitive devices.
- Apply all safety devices (photocells, safety edges, etc.) required to keep the area free of impact, crushing, dragging and shearing hazards. Bear in mind the standards and directives in force, Good Practice criteria, intended use, the installation environment, the operating logic of the system and forces generated by the automated system.
- Apply all signs required by current code to identify hazardous areas (residual risks). All installations must be visibly identified in compliance with the provisions of standard EN 13241-1.
- Once installation is complete, apply a nameplate featuring the door/gate's data.
- This product cannot be installed on leaves incorporating doors (unless the motor can be activated only when the door is closed).
- If the automated system is installed at a height of less than 2.5 m or is accessible, the electrical and mechanical parts must be suitably protected.
- Install any fixed controls in a position where they will not cause a hazard, away from moving parts. More specifically, hold-to-run controls must be positioned within direct sight of the part being controlled and, unless they are key operated, must be installed at a height of at least 1.5 m and in a place where they cannot be reached by the public.
- Apply at least one warning light (flashing light) in a visible position, and also attach a Warning sign to the structure.
- Attach a label near the operating device, in a permanent fashion, with information on how to operate the automated system's manual release.
- Make sure that, during operation, mechanical risks are avoided or relevant protective measures taken and, more specifically, that nothing can be banged, crushed, caught or cut between the part being operated and surrounding parts.
- Once installation is complete, make sure the motor automation settings are correct and that the safety and release systems are working properly.
- Only use original spare parts for any maintenance or repair work. The Firm disclaims all responsibility for the correct operation and safety of the automated system if parts from other manufacturers are used.
- Do not make any modifications to the automated system's components unless explicitly authorized by the Firm.
- Instruct the system's user on what residual risks may be encountered, on the control systems that have been applied and on how to open the system manually in an emergency. Give the user guide to the end user.
- Dispose of packaging materials (plastic, cardboard, polystyrene, etc.) in accordance with the provisions of the laws in force. Keep nylon bags and polystyrene out of reach of children.

### WIRING

**WARNING!** For connection to the mains power supply, use a multicore cable with a cross-sectional area of at least 5x1.5mm<sup>2</sup> or 4x1.5mm<sup>2</sup> when dealing with three-phase power supplies or 3x1.5mm<sup>2</sup> for single-phase supplies (by way of example, type H05 VV-F cable can be used with a cross-sectional area of 4x1.5mm<sup>2</sup>). To connect auxiliary equipment, use wires with a cross-sectional area of at least 0.5 mm<sup>2</sup>.

- Only use pushbuttons with a capacity of 10A-250V or more.
- Wires must be secured with additional fastening near the terminals (for example, using cable clamps) in order to keep live parts well separated from safety extra low voltage parts.
- During installation, the power cable must be stripped to allow the earth wire to be connected to the relevant terminal, while leaving the live wires as short as possible. The earth wire must be the last to be pulled taut in the event the cable's fastening device comes loose.

**WARNING!** safety extra low voltage wires must be kept physically separate from low voltage wires.

Only qualified personnel (professional installer) should be allowed to access live parts.

### CHECKING THE AUTOMATED SYSTEM AND MAINTENANCE

Before the automated system is finally put into operation, and during maintenance work, perform the following checks meticulously:

- Make sure all components are fastened securely.
- Check starting and stopping operations in the case of manual control.
- Check the logic for normal or personalized operation.
- For sliding gates only: check that the rack and pinion mesh correctly with 2 mm of play along the full length of the rack; keep the track the gate slides on clean and free of debris at all times.
- For sliding gates and doors only: make sure the gate's running track is straight and horizontal and that the wheels are strong enough to take the weight of the gate.
- For cantilever sliding gates only: make sure there is no dipping or swinging during operation.
- For swing gates only: make sure the leaves' axis of rotation is perfectly vertical.
- For barriers only: before opening the door, the spring must be decompressed (vertical boom).
- Check that all safety devices (photocells, safety edges, etc.) are working properly and that the anti-crush safety device is set correctly, making sure that the force of impact measured at the points provided for by standard EN 12445 is lower than the value laid down by standard EN 12453.
- Impact forces can be reduced by using deformable edges.
- Make sure that the emergency operation works, where this feature is provided.
- Check opening and closing operations with the control devices applied.
- Check that electrical connections and cabling are intact, making extra sure that insulating sheaths and cable glands are undamaged.
- While performing maintenance, clean the photocells' optics.
- When the automated system is out of service for any length of time, activate the emergency release (see "EMERGENCY OPERATION" section) so that the operated part is made idle, thus allowing the gate to be opened and closed manually.
- If the power cord is damaged, it must be replaced by the manufacturer or their technical assistance department or other such qualified person to avoid any risk.
- If "D" type devices are installed (as defined by EN 12453), connect in unverified mode, foresee mandatory maintenance at least every six months
- The maintenance described above must be repeated at least once yearly or at shorter intervals where site or installation conditions make this necessary.

### WARNING!

Remember that the drive is designed to make the gate/door easier to use and will not solve problems as a result of defective or poorly performed installation or lack of maintenance



### SCRAPPING

Materials must be disposed of in accordance with the regulations in force. Do not throw away your discarded equipment or used batteries with household waste. You are responsible for taking all your waste electrical and electronic equipment to a suitable recycling centre.

### DISMANTLING

If the automated system is being dismantled in order to be reassembled at another site, you are required to:

- Cut off the power and disconnect the whole electrical system.
- Remove the actuator from the base it is mounted on.
- Remove all the installation's components.
- See to the replacement of any components that cannot be removed or happen to be damaged.

**THE DECLARATION OF CONFORMITY CAN BE VIEWED ON THIS WEBSITE: WWW.BFT.IT IN THE PRODUCT SECTION.**

**Anything that is not explicitly provided for in the installation manual is not allowed. The operator's proper operation can only be guaranteed if the information given is complied with. The Firm shall not be answerable for damage caused by failure to comply with the instructions featured herein.**

**While we will not alter the product's essential features, the Firm reserves the right, at any time, to make those changes deemed opportune to improve the product from a technical, design or commercial point of view, and will not be required to update this publication accordingly.**

**2) GENERAL OUTLINE**

The **HIDE SW** control panel is supplied by the manufacturer with standard setting. Any alteration must be set by means of the incorporated display programmer or by means of universal palmtop programmer. The Control unit completely supports the EELINK protocol.

Its main characteristics are:

- Control of two HIDE SW motors
- Electronic torque control with obstacle detection
- Encoder control inputs
- Separate inputs for safety devices
- Incorporated rolling-code radio receiver with transmitter cloning

The board is provided with a terminal board which can be pulled out for easier maintenance or replacement. The board is supplied with a series of pre-wired jumpers to facilitate the installer's work.

**The jumpers relate to the following terminals: 15-17, 15-18, 15-27. If the above-mentioned terminals are in use, remove their respective jumpers.**

**WARNING: the motor comes in the CLOSED position. DO NOT ALTER THE POSITION OF THE MOTOR UNTIL INSTALLATION HAS BEEN COMPLETED.**

**Install the motor with the leaf closed, then remove the seal.**

**CHECK**

The **HIDESW** panel carries out a control (check) on the starting relays and safety devices (photocells) before carrying out each opening and closing cycle.

In case of malfunction, check the devices connected for regular operation and check the wiring.

**3) TECHNICAL DATA**

MOTOR	
Power supply	230V~ ±10% 50Hz*
Mains/low voltage insulation	> 2MOhm 500V ---
Power input	40W
Max. torque	345Nm
Speed	7.5°/s
Protection rating	IP 45
Max. leaf length	2m
Max. leaf weight	150 Kg
Leaf surface area	3 sq m / 5 sq m
Operator weight	8kg (≈80N)
Use	residential
Max. opening angle	110°
Working temperature	-20 / +60°C
Wind resistance	class 2 / class 1
CONTROL UNIT	
Thermal protection	Software
Dielectric strength	mains/low voltage 3750V~ per 1 minute
Motor output current	7.5A+7.5A max
Motor relay commutation current	10A
Maximum motor power	200W + 200W (24V ---)
Supply to accessories	24V~ (180mA max absorption) 24V~safe (180mA max absorption)
Gate-open warning light	Contatto N.O. (24V~/1A max)
Blinker	24V~ 25W max
Dimensions	see <b>Fig. C</b>
Fuses	see <b>Fig. E</b>
N° of combinations	4 billion
Max. n° of remotes that can be memorized	63

(\* other voltages available on request)

**WARNING:**

- the actuator has been designed to be integrated into the gate's structure.
- do not make holes in the structure anywhere around the space housing the actuator as this could compromise the machine's characteristics.

Usable transmitter versions:

All ROLLING CODE transmitters compatible with  ((CR-Ready))

**4) TUBE ARRANGEMENT Fig. A**

**5) ASSEMBLING THE MOTOR FIG.B**

**WARNING:**

- line the seal up with the leaf in the closed position (Fig.B Ref. 1)
- Remove the seal (Fig.B Ref. 2)
- Power the motor only once it has been coupled with the leaf and hinges.

**6) CONNECTION OF 1 PAIR OF PHOTOCELLS AND 1 PAIR OF SAFETY EDGES, UNTESTED Fig. F**

**7) TERMINAL BOARD CONNECTIONS Fig. E**

**WARNING** – During the wiring and installation operations, refer to the current standards as well as principles of good technical practice.

Wires powered at different voltages must be physically separated, or suitably insulated with at least 1 mm extra insulation. The wires must be clamped by an extra fastener near the terminals, for example by bands.

All the connection cables must be kept at an adequate distance from the dissipator.

TERMINAL	DESCRIPTION
L-N	Single-phase mains power supply 230V~ ±10%
3-4-5	Connection to motor 1: 3 motor 1 cable 1 4 motor 1 cable 2 5 motor 1 cable 3 max. 20m
6-7-8	Connection to motor 2: 6 motor 2 cable 2 7 motor 2 cable 1 8 motor 2 cable 3 max. 20m
9-10	Connection to blinker (24V~ 25W max)
11-12	Output 24V~ 180mA max - supply to photocells or other devices. 11 motore 1-2 cable 5 12 motore 1-2 cable 6
13-14	Output 24V~V safe 180mA max - supply to photocell transmitters with checking function (Fig. J).
15-16	START pushbutton (N.O.).
15-17	STOP pushbutton (N.C.). If not used, leave the bridge 15-17 connected.
15-18	PHOTOCELL input (N.C.). If not used, leave the bridge 15-18 connected.
19	FAULT input (N.O.). Input for photocells provided with checking N.O. contact (Fig. J).
15-20	PEDESTRIAN pushbutton input (N.O.). Activation is carried out by motor 2; if the opening cycle has started (not from pedestrian function), the pedestrian command has no effect.
21-22	Output for gate-open warning light output (N.O. contact (24V~/1A max)) or alternatively 2nd radio channel (Fig. E rif. 1).
23	Not used
24	Limit switch common (Motors 1 and 2 cable 4)
15-25	OPEN button (N.O.).
15-26	CLOSE button (N.O.).
15-27	EDGE INPUT (N.C.) If not used, leave the bridge 15-27 connected.
28	EDGE FAULT (N.O.)

**8) MEMORIZING REMOTE CONTROLS Fig. G**

**9) LIMIT SWITCH SETTING MENU Fig. H**

If the leaf moves in the wrong direction, adjust the "motor reverse" logic accordingly (+ opening / - closing). **Run autosest after adjusting the limit switch.**

**NOTE:** these manoeuvres are carried out in hold-to-run mode at reduced speed and without safety device activation. If the "i f i o t e o n" logic is set, only the messages relating to motor 2 will be displayed ("o P f i z" e "c L f i z").

**10) AUTOSSET MENU Fig. I**

Allows you to automatically set the Motor torque.

**WARNING!!** The autosetting operation is only to be carried out after checking the exact leaf movement (opening/closing) and correct limit switch activation.

You are advised to run an autosest cycle whenever the slow-down distance or speed is edited or when limit switches are adjusted.

**WARNING!** During the autosest phase, the obstacle detection function is not active, therefore the installer must control the automation movement and prevent persons and things from approaching or standing within the automation working range. In the case where buffer batteries are used, autosetting must be carried out with the control panel supplied by mains power voltage.

**WARNING:** The torque values fixed by means of the autosest procedure refer to the slow-down speed fixed during the same procedure. If the slow-down speed or space is modified, a new autosetting manoeuvre must be carried out.

**WARNING:** Check that the impact force value measured at the points established by the EN 12445 standard is lower than that specified in the EN 12453 standard.

**⚠ Incorrect sensitivity setting can cause injuries to persons or animals, or damage to things.**

**11) SAFETY DEVICES**

**Note: only use receiving safety devices with free changeover contact.**

**11.1) TESTED DEVICES Fig. J**

**12) CLOSING LIMIT SWITCH PRESSURE Fig. K**

**13) CONNECTION WITH EXPANSION BOARDS AND UNIVERSAL HANDHELD PROGRAMMER Fig. L**

Refer to specific manual.

**ACCES TO MENU: Fig. 1**

**PARAMETERS MENU (PRr PFI)  
(TABLE "A" PARAMETERS)**

**LOGIC MENU (LoG ic)  
(TABLE "B" LOGIC)**

**RADIO MENU (rAd io)**

Logic	Description
<i>Rdd StArt</i>	<b>Add Start Key</b> associates the desired key with the Start command
<i>Rdd 2ch</i>	<b>Add 2ch Key</b> associates the desired key with the 2nd radio channel command
<i>rERd</i>	<b>Read</b> Checks a key of a receiver and, if memorized, returns the number of the receiver in the memory location (from 01 to 63) and number of the key (T1-T2-T3 or T4).
<i>ErASE 64</i>	<b>Erase List</b> <b>⚠ WARNING!</b> Erases all memorized remote controls from the receiver's memory.
<i>cod rH</i>	<b>Read receiver code</b> Displays receiver code required for cloning remote controls.
<i>wk</i>	<b>ON</b> = Enables remote programming of cards via a previously memorized W LINK transmitter. It remains enabled for 3 minutes from the time the W LINK remote control is last pressed. <b>OFF</b> =W LINK programming disabled.

**- IMPORTANT NOTE: THE FIRST TRANSMITTER MEMORIZED MUST BE IDENTIFIED BY ATTACHING THE KEY LABEL (MASTER).**

In the event of manual programming, the first transmitter assigns the RECEIVER'S KEY CODE: this code is required to subsequently clone the radio transmitters. The Clonix built-in on-board receiver also has a number of important advanced features:

- Cloning of master transmitter (rolling code or fixed code)
- Cloning to replace transmitters already entered in receiver
- Transmitter database management
- Receiver community management

To use these advanced features, refer to the universal handheld programmer's instructions and to the CLONIX Programming Guide, which come with the universal handheld programmer device.

**LANGUAGE MENU (LAnGUAGE)**

Used to set the programmer's language on the display.

**DEFAULT MENU (dEFault)**

Restores the controller's default factory settings.

**AUTOSET MENU (AutosEt)**

See Fig. I and "Autoset Men".

**LIMIT SWITCH SETTING MENU (rEE Fc)**

See Fig. H and "LIMIT SWITCH SETTING MENU"

**MONITORING**

The torque parameter defines the maximum acceptable difference between the instant torque and the expected instant torque, i.e. it indicates sensitivity to the obstruction. The lesser the torque parameter, the greater the sensitivity to the obstruction (Torque 1= maximum sensitivity).

**14) ADJUSTING PROCEDURE**

- Before switching on, check electrical connections.
- Set the following parameters: Automatic Closing Time, Opening and closing delay times, speed and Slow-down Distance.
- Set all the logics.
- Carry out the autoset procedure.

After completing the autoset procedure, the Motor fast time and the Torque can be manually adjusted.

**WARNING! Any incorrect setting can cause injuries to persons and animals or damage to things.**

**⚠ WARNING:check that the impact force value measured at the points established by the EN 12445 standard is lower than that specified in the EN 12453 standard.**

To obtain a better result, it is advisable to carry out the autoset procedure and the fast time setting with the motors at rest (i.e. not overheated by a considerable number of consecutive manoeuvres).

**TABLE "A" - PARAMETERS MENU - (PRr PFI)**

Logic	min.	max.	Default	Personal	Definition	Description
<i>t cR</i>	0	120	40		<b>Automatic Closing Time</b>	Set the numerical value of the automatic closing time from 0 to 120 seconds.
<i>oPEn dELAY t iNE</i>	0,0	10,0	3		<b>Opening delay time</b>	Set the opening delay time for motor 1 relative to motor 2, between 0,0 and 10,0 seconds. Adjust the time lag so that the minimum distance between the leaves, when both are moving, is 50 cm.
<i>cLS dELAY t iNE</i>	0,0	60,0	3		<b>Closing delay time</b>	Set the closing delay time for motor 2 relative to motor 1, between 0,0 and 60,0 seconds. Adjust the time lag so that the minimum distance between the leaves, when both are moving, is 50 cm.
<i>mot 1 torque</i>	1	99	50		<b>Motor 1 torque</b>	Set the numerical value of the motor 1 torque between 1% and 99%. This parameter denotes sensitivity to the obstacle (couple=1 maximum sensitivity).
<i>mot 2 torque</i>	1	99	50		<b>Motor 2 torque</b>	Set the numerical value of the motor 1 torque between 1% and 99%. This parameter denotes sensitivity to the obstacle (couple=1 maximum sensitivity).
<i>SLow SPEEd</i>	15	50	15		<b>Slow-down speed</b>	Sets the slow-down speed percentage between 15% and 50% of normal speed.
<i>oP SPEEd</i>	50	99	99		<b>Speed during opening</b>	Sets the running speed that the motor must reach during opening, as a percentage of the maximum speed the actuator can reach. If this parameter is edited, the autoset opening and closing cycle will need to be performed again.
<i>cL SPEEd</i>	50	99	99		<b>Speed during closing</b>	Sets the running speed that the motor must reach during closing, as a percentage of the maximum speed the actuator can reach. If this parameter is edited, the autoset opening and closing cycle will need to be performed again.
<i>d iSt. SLowd</i>	5	50	5		<b>Slow-down space</b>	Set the slow-down percentage between 5% and 59% with respect to the complete manoeuvre.
<i>AP. PRr2.</i>	10	99	40		<b>Pedestrian opening</b>	Set the partial opening percentage for motor 2.

TABLE "B" - LOGIC MENU - (LoG ic)

Logic	Default	Definition	Cross out setting used	Description																	
t c R	OFF	Automatic Closing Time	ON	Activates automatic closing																	
			OFF	Excludes automatic closing																	
i b l o P E n	OFF	Opening Impulse lock	ON	The Start impulse has no effect during the opening phase.																	
			OFF	The Start impulse becomes effective during the opening phase.																	
i b l t c R	OFF	Impulse lock TCA	ON	The Start impulse has no effect during the TCA dwell period.																	
			OFF	The Start impulse becomes effective during the TCA dwell period.																	
3 S t E P	OFF	3-step logic	ON	Enables 3-step logic.																	
			OFF	Disables 3-step logic activating the 4-step logic.																	
A start impulse has the following effects:																					
<table border="1"> <thead> <tr> <th></th> <th>3 steps</th> <th>4 steps</th> </tr> </thead> <tbody> <tr> <td>closed</td> <td rowspan="2">opens</td> <td>opens</td> </tr> <tr> <td>on closing</td> <td>stop</td> </tr> <tr> <td>open</td> <td>closes</td> <td>closes</td> </tr> <tr> <td>on opening</td> <td>stop + TCA</td> <td>stop + TCA</td> </tr> <tr> <td>after stop</td> <td>opens</td> <td>opens</td> </tr> </tbody> </table>						3 steps	4 steps	closed	opens	opens	on closing	stop	open	closes	closes	on opening	stop + TCA	stop + TCA	after stop	opens	opens
	3 steps	4 steps																			
closed	opens	opens																			
on closing		stop																			
open	closes	closes																			
on opening	stop + TCA	stop + TCA																			
after stop	opens	opens																			
P r E - R L A r n	OFF	Pre alarm	ON	The blinker comes on about 3 seconds before the motor starts.																	
			OFF	The blinker comes on at the same time as the motor starts.																	
P h o t c . o P E n	OFF	Photocells on opening	ON	In case of obscuring, this excludes photocell operation on opening. During the closing phase, it immediately reverses the motion.																	
			OFF	In case of obscuring, the photocells are active both on opening and on closing. When a photocell is obscured on closing, it reverses the motion only after the photocell is disengaged.																	
F R S t c L S	OFF	Rapid closing	ON	Closes 3s after the photocells are cleared before waiting for the set TCA to elapse.																	
			OFF	Command not entered.																	
t E S t P h o t	OFF	Photocell test	ON	Activates photocell check (Fig. J)																	
			OFF	Deactivates photocell check																	
t E S t b A r	OFF	Electric edge test	ON	Activates electric edge check (Fig. J)																	
			OFF	Deactivates electric edge check																	
F I X E d c o d E	OFF	Fixed code	ON	The receiver is configured for operation in fixed-code mode, see paragraph on "Radio Transmitter Cloning".																	
			OFF	The receiver is configured for operation in rolling-code mode, see paragraph on "Radio Transmitter Cloning".																	
r A d i o P r o G	ON	Radio transmitter programming	ON	This enables transmitter storage via radio: 1 – First press the hidden key and then the normal key (T1, T2, T3 or T4) of a transmitter already memorised in standard mode by means of the radio menu. 2 – Within 10s press the hidden key and the normal key (T1, T2, T3 or T4) of a transmitter to be memorised. The receiver exits the programming mode after 10s, other new transmitters can be entered before the end of this time. This mode does not require access to the control panel. <b>IMPORTANT: Enables the automatic addition of new transmitters, clones and replays.</b>																	
			OFF	This disables transmitter storage via radio. The transmitters can only be memorised using the appropriate Radio menu. <b>IMPORTANT: Disables the automatic addition of new transmitters, clones and replays..</b>																	
1 M o t . o n	OFF	1 Active Motor	ON	Only motor 2 activated (1 leaf).																	
			OFF	Both motors are activated (2 leaves).																	
S c R - 2 c h	OFF	Gate-open or 2nd radio channel warning light	ON	The output between terminals 21 and 22 is configured as Gate-open warning light, in this case the 2nd radio channel controls pedestrian opening.																	
			OFF	The output between terminals 21 and 22 is configured as 2nd radio channel.																	
c h A n G E M o t .	OFF	Reversing motion	ON	Opens in the other direction depending on how motors are installed. (Fig. M)																	
			OFF																		
P r E S S . S u c (special dip 1*)	ON	Closing limit switch pressure	ON	To be used when a closing backstop is present. This function activates leaf pressure on the backstop, without this being considered as an obstacle by the ampere-stop sensor. Therefore the rod continues its stroke for another 2s, after intercepting the closing limit switch or as far as the backstop. This way, by slightly anticipating closing limit switch activation, the leaves will come to a perfect halt against the end stop plates (Fig. K Rif. A).																	
			OFF	Movement is exclusively stopped by closing limit switch activation, in this case you must proceed to a precise setting of closing limit switch activation (Fig. K Rif. B).																	
b r A H E (special dip 4*)	OFF	Brake	ON	To be used for break kit connections .																	
			OFF	Leave the logic OFF if the brake kit is not connected.																	

\* Refer for universal handheld programmer.



# ACCES AUX MENUS Fig. 1

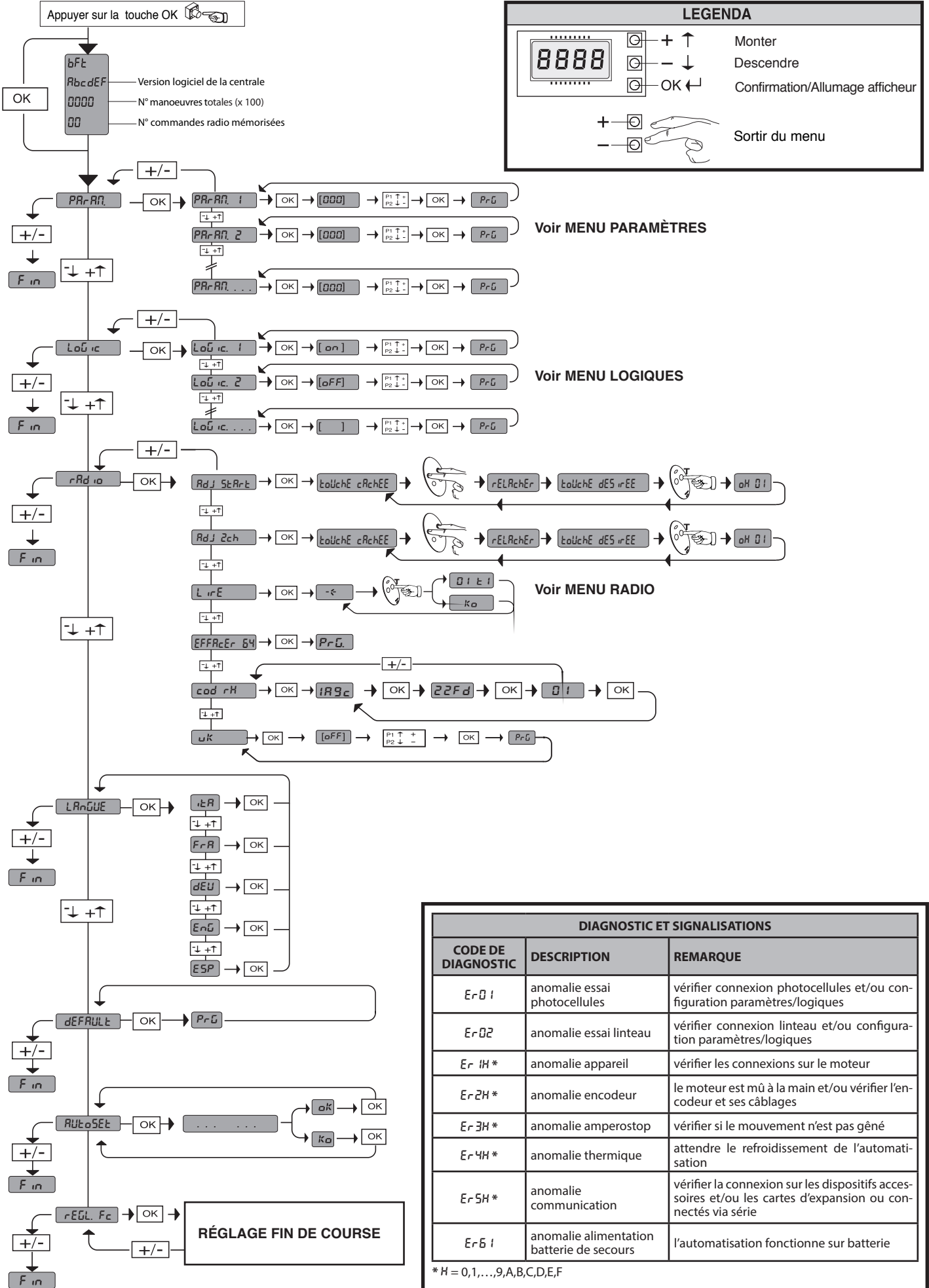

FRANÇAIS

**ATTENTION ! Instructions de sécurité importantes. Veuillez lire et suivre attentivement tous les avertissements et toutes les instructions fournis avec le produit sachant qu'une installation incorrecte peut provoquer des préjudices aux personnes, aux animaux ou aux biens. Les avertissements fournissent des indications importantes concernant la sécurité, l'installation, l'utilisation et l'entretien. Veuillez conserver les instructions pour les joindre au dossier technique et pour d'ultérieures consultations.**

## SECURITE GÉNÉRALE

Ce produit a été conçu et réalisé exclusivement pour l'usage indiqué dans cette documentation. Tout usage autre que celui indiqué risque d'endommager le produit et d'être une source de danger.

-Les éléments qui composent l'appareil et le montage doivent être conformes aux Directives Européennes suivantes : 2004/108/CE, 2006/95/CE, 2006/42/CE, 89/106/CE, 99/05/CE et leurs modifications successives. Pour les pays n'appartenant pas à la CEE, il est conseillé de respecter également les normes citées, outre les règlements nationaux en vigueur, afin de garantir un bon niveau de sécurité.

-Le Fabricant de ce produit (par la suite « le Fabricant ») décline toute responsabilité dérivant d'un usage incorrect ou différent de celui prévu et indiqué dans la présente documentation, de l'inobservation de la bonne technique de construction des huisseries (portes, portails, etc.) et des déformations pouvant apparaître à l'usage.

-Le montage doit être accompli par du personnel qualifié (monteur professionnel, conformément à EN12635), dans le respect de la bonne technique et des normes en vigueur.

-Avant d'installer le produit apportez toutes les modifications structurelles nécessaires pour réaliser les butées de sécurité et la protection ou ségrégation de toutes les zones présentant un risque d'écrasement, de cisaillement, d'entraînement ou autre, conformément aux normes EN 12604 et 12453 ou les éventuelles normes locales sur l'installation. - Vérifiez si la structure existante est suffisamment robuste et stable.

-Avant de commencer le montage, vérifiez l'intégrité du produit.

-Le fabricant décline toute responsabilité en cas d'inobservation de la bonne technique de construction et d'entretien des huisseries motorisées, ainsi que de déformations survenant en cours d'utilisation.

-Vérifier si l'intervalle de température déclaré est compatible avec le lieu destiné à l'installation de l'automatisation.

-Ne pas installer ce produit dans une atmosphère explosive: la présence de gaz ou de fumées inflammables constitue un grave danger pour la sécurité.

-Mettre hors tensions l'installation avant d'accomplir une quelconque intervention. Déconnecter également les batteries tampon éventuellement présentes.

-Avant de mettre hors tension, vérifier si les données de la plaque d'identification correspondent à celles du secteur et s'il y a en amont de l'installation électrique un disjoncteur et une protection adéquats contre la surintensité. Prévoyez sur le réseau d'alimentation de l'automatisation un interrupteur ou un magnétothermique omnipolaire permettant de procéder à une déconnexion totale dans les conditions de la catégorie de surtension III.

-Vérifier s'il y a en amont du réseau d'alimentation un disjoncteur dont le seuil ne dépasse pas 0,03A et les prescriptions des règlements en vigueur.

-Vérifier si l'installation de mise à la terre est réalisée correctement. Connecter toutes les parties métalliques de la fermeture (portes, portails, etc.) et tous les composants de l'installation munis de borne de terre.

-L'installation doit être équipée de dispositifs de sécurité et de commandes conformes aux normes EN 12978 et EN12453.

-Les forces de choc peuvent être réduites à l'aide de rebords déformables.

-Si les forces de choc dépassent les valeurs prévues par les normes, appliquer des dispositifs électrosensibles ou sensibles à la pression.

-Appliquer tous les dispositifs de sécurité (photocellules, linteaux sensibles, etc.) nécessaires pour protéger la zone contre les risques de choc, d'écrasement, d'entraînement ou de cisaillement. Tenir compte des règlements et des directives en vigueur, des critères de bonne technique, de l'utilisation, de l'environnement de l'installation, de la logique de fonctionnement du système et des forces développées par l'automatisation.

-Appliquer les signaux prévus par les règlements en vigueur pour indiquer les zones de danger (risques résiduels). Toutes les installations doivent être identifiées de façon visible conformément aux prescriptions de EN13241-1.

-Au terme de l'installation, appliquez une plaque d'identification de la porte/du portail.

-Ce produit ne peut pas être installé sur des vantaux munis de portes (à moins que le moteur ne puisse être actionné qu'avec la porte fermée).

bSi l'automatisation est installée à une hauteur inférieure à 2,5 m ou si elle est accessible, il est indispensable de garantir un degré de protection adapté aux parties électriques et mécaniques.

-Installer toutes commandes fixes en hauteur de façon à ce qu'elles ne représentent pas une source de danger et qu'elles soient éloignées des parties mobiles. En particulier les commandes à homme présent doivent être visibles directement de la partie guidée et - à moins qu'il n'y ait une clé, se trouver à 1,5 m minimum de hauteur de façon à être inaccessibles au public.

-Appliquer au moins un dispositif de signalation lumineuse (clignotant) visible, fixer également un panneau Attention sur la structure.

-Fixer, à proximité de l'organe de manœuvre et de façon permanente, une étiquette sur le fonctionnement du déverrouillage manuel de l'automatisation.

-S'assurer que soient évités pendant la manœuvre les risques mécaniques et, en particulier, l'écrasement, l'entraînement et le cisaillement par la partie guidée et les parties voisines.

-Une fois l'installation accomplie, s'assurer que le réglage du moteur est correct et que les systèmes de protection et de déverrouillage fonctionnent correctement.

-Utiliser exclusivement des pièces détachées originales pour les opérations d'entretien ou les réparations. Le Fabricant décline toute responsabilité quant à la sécurité et au bon fonctionnement de l'automatisation en cas d'utilisation de composants d'autres Fabricants.

-Ne modifier d'aucune façon les composants de l'automatisation sans l'autorisation expresse du Fabricant.

-Informez l'utilisateur de l'installation sur les risques résiduels éventuels, sur les systèmes de commande appliqués et sur la façon de procéder à l'ouverture manuelle en cas d'urgence: remettre le manuel d'utilisation à l'utilisateur final.

-Éliminer les matériaux d'emballage (plastique, carton, polystyrène, etc.) conformément aux normes en vigueur. Ne pas laisser les sachets en plastique et la mousse de polystyrène à la portée des enfants.

## CONNEXIONS

**ATTENTION !** Pour le branchement sur le secteur, utiliser un câble multipolaire ayant une section minimum de 5x1,5mm<sup>2</sup> ou de 4x1,5mm<sup>2</sup> pour alimentation triphasée ou de 3x1,5mm<sup>2</sup> pour alimentation monophasée (par exemple, le câble peut être du type H05 VV-F avec une section de 4x1,5mm<sup>2</sup>). Pour le branchement des auxiliaires, utiliser des conducteurs de 0,5 mm<sup>2</sup> de section minimum.

-Utiliser exclusivement des touches ayant une portée supérieure ou égale à 10A-250V.

-Immobiliser les conducteurs à l'aide d'une fixation supplémentaire à proximité des bornes (par exemple, à l'aide d'un collier) afin de séparer nettement les parties sous tension des parties sous très faible tension de sécurité.

-Pendant l'installation, dénuder le câble d'alimentation afin de pouvoir brancher le conducteur de terre sur la borne appropriée en laissant cependant les conducteurs actifs aussi courts que possibles. Le conducteur de terre doit être le dernier à se tendre en cas de desserrement du dispositif de fixation du câble.

**ATTENTION !** Les conducteurs à très faible tension de sécurité doivent être physiquement séparés des conducteurs à basse tension.

Seul le personnel qualifié (monteur professionnel) doit pouvoir accéder aux parties sous tension.

## VÉRIFICATION DE L'AUTOMATISATION ET ENTRETIEN

Vérifier scrupuleusement ce qui suit avant de rendre l'automatisation définitivement opérationnelle et pendant les interventions d'entretien:

-Vérifier si tous les composants sont solidement fixés.

-Vérifier le fonctionnement du démarrage et de l'arrêt en cas de commande manuelle.

-Vérifier la logique de fonctionnement normale ou personnalisée.

-Uniquement sur les portails coulissants: vérifier si l'engrenage crémaillère - pignon est correct, avec un jeu de 2 mm le long de toute la crémaillère; le rail de glissement doit être toujours propre et dépourvu de débris.

-Uniquement sur les portails coulissants: vérifier si le rail du portail est droit et horizontal et si les roues sont en mesure de supporter le poids du portail.

-Uniquement sur les portails coulissants suspendus en porte-à-faux: vérifier l'absence d'abaissement ou d'oscillation pendant la manœuvre.

-Uniquement sur les portails à battant: vérifier si l'axe de rotation des vantaux est parfaitement vertical.

-Uniquement pour les barrières: avant d'ouvrir le portillon le ressort doit être déchargé (barre verticale).

-Contrôler le bon fonctionnement de tous les dispositifs de sécurité (photocellules, linteaux sensibles etc.) et le bon réglage du dispositif de sécurité anti-écrasement, en vérifiant si la valeur de la force de choc mesurée aux endroits prévus par la norme EN12445 est inférieure à celle indiquée par la norme EN12453.

-Les forces de choc peuvent être réduites à l'aide de rebords déformables.

-Vérifier le bon fonctionnement de la manœuvre d'urgence s'il y en a une.

-Vérifier le bon fonctionnement à l'ouverture et à la fermeture avec les dispositifs de commande appliqués.

-Vérifier l'intégrité des connexions électriques et des câblages, en particulier l'état des gaines isolantes et des presse-câbles.

-Pendant les opérations d'entretien, nettoyer les lentilles des photocellules.

-Pendant la période de mise hors service de l'automatisation, activer le déverrouillage d'urgence (cf. paragraphe MANŒUVRE D'URGENCE) de façon à libérer la partie guidée et à pouvoir accomplir l'ouverture et la fermeture manuelles du portail.

-Si le câble d'alimentation est endommagé, il doit être remplacé par le constructeur ou par son service après-vente ou par une personne qualifiée, afin d'éviter tout risque.

-Si on installe des dispositifs du type D (tels que définis par la EN12453), branchés en mode non vérifié, prescrire un entretien obligatoire au moins tous les six mois.

-L'entretien décrit plus haut doit être répété au moins une fois par an ou plus fréquemment si les caractéristiques du site ou de l'installation le demandent.

## ATTENTION !

Ne pas oublier que la motorisation facilite l'utilisation du portail/de la porte mais qu'elle ne résout pas les problèmes imputables à des défauts ou à des erreurs de montage ou encore à l'absence d'entretien.



## DÉMOLITION

Éliminez les matériaux en respectant les normes en vigueur. Ne jetez ni les vieux appareils, ni les piles, ni les batteries usées avec les ordures domestiques. Vous devez confier tous vos déchets d'appareils électriques ou électroniques à un centre de collecte différenciée, préposé à leur recyclage.

## DÉMANTÈLEMENT

Si l'automatisation est démontée pour ensuite être remontée sur un autre site, il faut:

- Couper l'alimentation et débrancher toute l'installation électrique.

- Retirer l'actionneur de la base de fixation.

- Démontez tous les composants de l'installation.

- Remplacer les composants ne pouvant pas être retirés ou endommagés.

**LA DÉCLARATION DE CONFORMITÉ PEUT ÊTRE CONSULTÉE SUR LE SITE: WWW.BFT.IT DANS LA SECTION PRODUITS.**

**Tout ce qui n'est pas expressément prévu dans le manuel de montage est interdit. Le bon fonctionnement de l'appareil n'est garanti que si les données indiquées sont respectées. Le Fabricant ne répond pas des dommages provoqués par l'inobservation des indications données dans ce manuel.**

**En laissant inaltérées les caractéristiques essentielles de l'appareil, l'entreprise se réserve le droit d'apporter à tout moment les modifications qu'elle jugera opportunes pour améliorer le produit du point de vue technique, commercial et de sa construction, sans s'engager à mettre à jour la présente publication.**

**2) GENERALITES**

La centrale de commande **HIDESW** est fournie par le constructeur avec un réglage standard. Toute modification éventuelle doit être effectuée avec le programmeur à écran incorporé ou avec programmeur de poche universel. La centrale supporte complètement le protocole EELINK.

Les caractéristiques principales sont:

- Contrôle de deux moteurs HIDE SW
- Réglage électronique du couple avec détection des obstacles
- Entrée contrôle encodeur
- Entrées séparées pour les dispositifs de sécurité
- Récepteur radio incorporé rolling-code avec clonage des émetteurs.

La carte est dotée d'un bornier de type extractible pour faciliter l'entretien ou le remplacement. Elle est livrée avec une série de shunts précâblés pour faciliter l'installateur.

**Les shunts concernent les bornes: 15-17, 15-18 e 15-27. Si les bornes indiquées sont utilisées, éliminer les shunts correspondants.**

**ATTENTION: le moteur est fourni en position « FERMÉ ». NE MODIFIEZ PAS LA POSITION DU MOTEUR AVANT D'AVOIR ACHEVÉ L'INSTALLATION**  
**Installez le moteur avec le vantail fermé puis retirez le sceau.**

**VÉRIFICATION**

La centrale de commande **HIDESW** effectue le contrôle (vérification) des relais de marche et des dispositifs de sécurité (cellules photoélectriques), avant d'effectuer chaque cycle d'ouverture et fermeture.

En cas de dysfonctions, il faut vérifier le bon fonctionnement des dispositifs reliés et contrôler les câblages.

**3) DONNÉES TECHNIQUES**

MOTEUR	
Alimentation:	230V~ ±10% 50Hz*
Isolement réseau/basse tension:	> 2MΩ 500V ---
Puissance absorbée	40W
Vitesse	345Nm
Velocità	7.5°/s
Degré de protection	IP 45
Longueur maxi vantail	2m
Poids maxi vantail	150 Kg
Surface vantail	3 m <sup>2</sup> / 5 m <sup>2</sup>
Poids actionneur	8kg (≈80N)
Utilisation	résidentielle
Angle d'ouverture maxi	110°
Température de fonctionnement:	-20 / +60°C
Résistance au vent	classe 2 / classe 1
CENTRALE	
Protection thermique:	Software
Rigidité diélectrique:	réseau/bt 3750V~ pendant 1 minute
Courant sortie moteur:	7.5A+7.5A max
Courant de commutation relais moteur:	10A
Puissance maxi des moteurs:	200W + 200W (24V ---)
Alimentation des accessoires:	24V~ (180mA courant maxi absorbé) 24V~safe (180mA courant maxi absorbé)
Témoin de portail ouvert:	Contact N.O. (24V~/1A max)
Feu clignotant:	24V~ 25W max
Dimensions:	voir Fig. C
Fusibles:	voir Fig. E
N° de combinaisons	4 milliards
N° maxi de radiocommandes mémorisables	63

(\* autres tensions disponibles sur demande)

**ATTENTION:**

- l'actionneur a été conçu pour être intégré à la structure du portail.
- ne percez aucun trou dans la structure au niveau de l'espace occupé par l'actionneur afin de ne pas compromettre les caractéristiques de l'appareil.

Versions d'émetteurs utilisables:  
Tous les émetteurs ROLLING CODE compatibles

**4) PRÉDISPOSITION DES TUYAUX Fig. A****5) ASSEMBLAGE MOTEUR FIG. B****ATTENTION:**

- alignez le sceau avec le vantail en position de fermeture (Fig. B Réf. 1)
- Retirez le sceau (Fig. B Réf. 2)
- Alimenter le moteur uniquement lorsque le vantail est fixé sur les gonds.

**6) BRANCHEMENT D'1 PAIRE DE PHOTOCELLULES ET D'1 PAIRE DE LINTEAUX NON VÉRIFIÉES Fig. F****7) CONNEXIONS DU BORNIER Fig. E**

**ATTENTION** – Pour les opérations de câblage et d'installation, se référer aux normes en vigueur et aux principes de bonne technique.

Les conducteurs alimentés avec des tensions différentes doivent être physiquement séparés, ou bien il faut les isoler opportunément avec une isolation supplémentaire d'au moins 1mm.

Les conducteurs doivent être fixés par une fixation supplémentaire à proximité des bornes, par exemple avec des colliers.

Tous les câbles de connexion doivent être maintenus adéquatement éloignés du dissipateur.

TERMINAL	DESCRIPTION
L-N	Alimentation de réseau monophasée 230V~ ±10%
3-4-5	Connexion moteur 1: 3 moteur 1 câble 1 4 moteur 1 câble 2 5 moteur 1 câble 3 max. 20m
6-7-8	Connexion moteur 2: 6 moteur 2 câble 2 7 moteur 2 câble 1 8 moteur 2 câble 3 max. 20m
9-10	Connexion feu clignotant (24V~ 25W maxi)
11-12	Sortie 24V~ 180mA maxi – alimentation cellules photoélectriques ou autres dispositifs. 11 moteur 1-2 câble 5 12 moteur 1-2 câble 6
13-14	Sortie 24V~ V safe 180mA maxi – alimentation émetteurs cellules photoélectriques avec vérification (Fig. J).
15-16	Touche START (N.O.)
15-17	Touche STOP (N.C.). Si vous ne l'utilisez pas, laissez-le ponté (15-17)
15-18	PHOTOCELL input (N.C.). Si vous ne l'utilisez pas, laissez-le ponté (15-18)
19	Sortie 24V~ V safe 180mA maxi – alimentation émetteurs cellules photoélectriques avec vérification (Fig. J).
15-20	Entrée touche PIÉTONS (N.O.). L'actionnement se produit sur le moteur 2, si le cycle d'ouverture a commencé (non pas avec la commande piéton), la commande piéton a le même effet que la commande START.
21-22	Sortie témoin de portail ouvert (Contact N.O. (24V~/1A maxi)) ou en alternative 2e canal radio (Fig. E rif. 1).
23	Non utilisé
24	Commun fin de course (moteur 1 et 2 câble 4)
15-25	Touche OUVRIRE (N.O.).
15-26	Touche FERMER (N.O.)
15-27	Entrée BARRE (N.C.) Si vous ne l'utilisez pas, laissez-le ponté (15-27)
28	FAUTE BARRE (N.O.)

**8) MÉMORISATION RADIOCOMMANDE Fig. G****9) RÉGLAGE DE LA FIN DE COURSE Fig. H**

Si le mouvement du vantail se fait dans le sens opposé à celui prévu agissez sur la logique inversion moteurs (+ ouverture / - fermeture). **Après avoir réglé le fin de course, procédez à une autoconfiguration.**

**REMARQUE:** ces manœuvres sont réalisées en mode à action maintenue à vitesse réduite et sans l'intervention des sécurités. Si la logique "1 10E AC E IF" est programmée, seuls les messages relatifs au moteur ("OPF12" e "CL12") seront affichés.

**10) AUTOREGLAGE Fig. I**

Il permet d'effectuer le réglage automatique du Couple moteurs.

**ATTENTION !!** L'opération de réglage automatique s'effectue uniquement après avoir vérifié le mouvement exact de la porte (ouverture/fermeture) et l'intervention correcte des fins de course.

Nous conseillons de procéder à une autoconfiguration chaque fois que vous modifiez la vitesse ou l'espace de ralentissement ou que vous réglez le fin de course. **ATTENTION!** Pendant la phase d'autoréglage, la fonction de détection des obstacles n'est pas active, donc l'installateur doit contrôler le mouvement de l'automatisme et empêcher aux personnes et aux choses d'approcher ou de stationner dans le rayon d'action de la motorisation.

Si on utilise des batteries de secours, l'autoréglage doit être effectué avec la centrale de commande alimentée avec la tension de réseau.

**ATTENTION:** Les valeurs de couple programmées par le réglage automatique se réfèrent à la vitesse de ralentissement programmée pendant le réglage automatique. Il faut réaliser une nouvelle manœuvre d'autoset lorsque la vitesse ou l'espace de ralentissement sont modifiés.

**ATTENTION:** Vérifier que la valeur de la force d'impact mesurée aux endroits prévus par la norme EN 12445, est inférieure aux indications de la norme EN 12453.

**ATTENTION:** Une programmation erronée de la sensibilité peut créer des dommages aux personnes, aux animaux ou aux choses.

**11) DISPOSITIFS DE SÉCURITÉ**

**Remarque:** utiliser uniquement les dispositifs de sécurité récepteurs avec contact en libre échange.

**11.1) DISPOSITIFS VÉRIFIÉS Fig. J**

**12) PRESSION FIN DE COURSE DE FERMETURE Fig. K**

**13) CONNEXION AVEC CARTES D'EXPANSION ET PROGRAMMATEUR PALMAIRE UNIVERSEL Fig. L**

Consultez le manuel technique spécifique.

**ACCES AUX MENUS: Fig. 1**

**MENU PARAMÈTRES (PR-RF)**  
(TABLEAU "A" PARAMÈTRES)

**MENU LOGIQUES (L-ic)**  
(TABLEAU "B" LOGIQUES)

**MENU RADIO (r-Rd io)**

Logique	Description
RdJ StRrE	<b>Ajouter Touche Start</b> associe la touche voulue à la commande Start
RdJ 2ch	<b>Ajouter Touche 2ch</b> associe la touche voulue à la commande 2° canal radio
L IrE	<b>Lire</b> Vérifie une touche d'un récepteur, si elle est mémorisée, restitue le numéro du récepteur dans l'emplacement de la mémoire (de 01 à 63) et un numéro de touche (T1-T2-T3-T4)
EFFRcEr 64	<b>Eliminer Liste</b> <b>ATTENTION!</b> Elimine complètement de la mémoire du récepteur toutes les radiocommandes mémorisées.
cod rH	<b>Lecture code récepteur</b> Affiche le code récepteur nécessaire pour la radiocommande.
uK	<b>ON</b> = Active la programmation à distance des fiches à travers un transmetteur W LINK précédemment mémorisé. Cette activation reste active 3 minutes à compter de la dernière pression de la radiocommande W LINK. <b>OFF</b> = Programmation W LINK désactivée.

**REMARQUE IMPORTANTE: MARQUER LE PREMIER ÉMETTEUR MÉMORISÉ AVEC LE TIMBRE CLÉ (MASTER).**

En programmation manuelle, le premier émetteur attribue le CODE CLÉ DURÉCEPTEUR; ce code est nécessaire pour accomplir ensuite le clonage des émetteurs radio. Le récepteur de bord intégré Clonix dispose également de quelques fonctionnalités avancées importantes:

- Clonage du transmetteur master (rolling code ou code fixe)
- Clonage par substitution de transmetteurs déjà insérés dans le récepteur
- Gestion base de données transmetteurs
- Gestion communauté de récepteurs

Pour l'utilisation de ces fonctionnalités avancées, se référer aux instructions du programmeur palmain universel et au guide à la programmation CLONIX, fournies avec le dispositif du programmeur palmain universel.

**MENU LANGUE (L-RNGUE)**

Il permet de régler la langue du programmeur à afficher.

**MENU DEFAULT (dEFRAULt)**

Il reporte la centrale aux valeurs réglées par défaut.

**MENU AUTOSET (Rlt o5Et) (Fig. I)**

Voir paragraphe «AUTOREGLAGE»

**MENU FIN DE COURSE (rEg Fc) (Fig. H)**

Voir paragraphe «RÉGLAGE FIN DE COURSE»

**DIAGNOSTIC ET MONITORAGE**

Le paramètre couple établit la différence maximum tolérée entre le couple instantané et le couple instantané prévu, c'est-à-dire qu'il indique la sensibilité à l'obstacle. Plus le paramètre couple est petit plus la sensibilité à l'obstacle est grande (Couple 1= sensibilité maximum).

**14) PROCÉDURE DE RÉGLAGE**

- Avant l'allumage, vérifier les branchements électriques.
- Réaliser la programmation des paramètres suivants: Temps Fermeture Automatique, Temps de retard ouverture et fermeture, vitesse et espace de ralentissement.
- Réaliser la programmation de toutes les logiques.
- Réaliser la procédure de réglage automatique.

Lorsque la procédure de réglage automatique est conclue, il est possible d'intervenir manuellement sur le réglage du Temps rapide du moteur et du couple.

**ATTENTION! Une mauvaise programmation peut créer des dommages aux personnes, aux animaux ou aux choses.**

**ATTENTION:** Vérifier que la valeur de la force d'impact mesurée aux endroits prévus par la norme EN 12445, est inférieure aux indications de la norme EN 12453.

Pour obtenir un meilleur résultat, nous conseillons de réaliser le réglage automatique et la programmation des temps rapides avec les moteurs au repos (c'est-à-dire non surchauffés par un nombre considérable de manœuvres consécutives).

**TABLEAU "A" - MENU PARAMÈTRES - (PR-RF)**

Logique	min.	max.	Default	Personnelles	Définition	Description
tCR	0	120	40		<b>Temps de Fermeture Automatique</b>	Introduire numériquement la valeur du temps de fermeture automatique de 0 à 120 secondes.
t rEtRrd oUu	0,0	10,0	3		<b>Temps de retard ouverture</b>	Introduire le retard d'ouverture du moteur 1 par rapport au moteur 2, réglable de 0,0 à 10,0 secondes. Réglez le déphasage de façon à avoir 50 cm de distance minimum entre les vantaux, lorsqu'ils sont tous deux en mouvement.
t rEtRrd FEr	0,0	60,0	3		<b>Temps de retard fermeture</b>	Introduire le retard de fermeture du moteur 2 par rapport au moteur 1, réglable de 0,0 à 60,0 secondes. Réglez le déphasage de façon à avoir 50 cm de distance minimum entre les vantaux, lorsqu'ils sont tous deux en mouvement.
couPLE mot 1	1	99	50		<b>Couple moteur 1</b>	Introduire numériquement la valeur de couple du moteur 1 entre 1% et 99%. Ce paramètre indique la sensibilité à l'obstacle (couple = 1 sensibilité max.).
couPLE mot 2	1	99	50		<b>Couple moteur 2</b>	Impostare numericamente il valore di coppia del motore 2 tra 1% e 99%. Ce paramètre indique la sensibilité à l'obstacle (couple = 1 sensibilité maximum).
u It rALL	15	50	15		<b>Vitesse ralentissement</b>	Introduire la vitesse de ralentissement: Programme le pourcentage de la vitesse de ralentissement entre 15% et 50% par rapport à la vitesse normale.
u It oUu	50	99	99		<b>Vitesse à l'ouverture</b>	Configurer la vitesse que le moteur doit atteindre à régime lors de la fermeture, en pourcentage de la vitesse maximale atteignable par l'actuateur. Pour modifier éventuellement ce paramètre vous devez répéter la manœuvre d'auto-configuration.
u It FEr	50	99	99		<b>Vitesse en fermeture</b>	Configurer la vitesse que le moteur doit atteindre à régime lors de l'ouverture, en pourcentage de la vitesse maximale atteignable par l'actuateur. Pour modifier éventuellement ce paramètre vous devez répéter la manœuvre d'auto-configuration.
ESP,rALL	5	50	5		<b>Espace de ralentissement</b>	Programmer le pourcentage de ralentissement entre 5% et 50% par rapport à la manœuvre complète.
RP. PRr2.	10	99	40		<b>Ouverture piétonnière</b>	Programmer le pourcentage d'ouverture partielle du moteur 2.

TABLEAU "B" - MENU LOGIQUES - (LOGIC)

Logique	Default	Définition	Cochez réglage accompli	Description																	
tCR	OFF	Temps de Fermeture Automatique	ON	Active la fermeture automatique.																	
			OFF	Exclut la fermeture automatique.																	
bL. iNP. oUu	OFF	Blocage des Impulsions d'ouverture	ON	L'impulsion de start n'a aucun effet pendant la phase d'ouverture.																	
			OFF	L'impulsion de start a effet pendant la phase d'ouverture.																	
bL. iNP. tCR	OFF	Blocage des Impulsions TCA	ON	L'impulsion de start n'a aucun effet pendant la pause TCA.																	
			OFF	L'impulsion de start a effet pendant la pause TCA.																	
3 PAS	OFF	Logique 3 pas	ON	Active la logique 3 pas.																	
			OFF	Désactive la Logique à 3 pas d'activation des Logique à 4 pas.																	
				<p>Une impulsion de start a les effets suivants:</p> <table border="1"> <thead> <tr> <th></th> <th>3 pas</th> <th>4 pas</th> </tr> </thead> <tbody> <tr> <td>fermée</td> <td rowspan="2">ouvre</td> <td>ouvre</td> </tr> <tr> <td>En fermeture</td> <td>stop</td> </tr> <tr> <td>ouverte</td> <td>ferme</td> <td>ferme</td> </tr> <tr> <td>En ouverture</td> <td>stop + TCA</td> <td>stop + TCA</td> </tr> <tr> <td>après stop</td> <td>ouvre</td> <td>ouvre</td> </tr> </tbody> </table>		3 pas	4 pas	fermée	ouvre	ouvre	En fermeture	stop	ouverte	ferme	ferme	En ouverture	stop + TCA	stop + TCA	après stop	ouvre	ouvre
	3 pas	4 pas																			
fermée	ouvre	ouvre																			
En fermeture		stop																			
ouverte	ferme	ferme																			
En ouverture	stop + TCA	stop + TCA																			
après stop	ouvre	ouvre																			
PrEARL	OFF	Préalarme	ON	Le feu clignotant s'allume environ 3 secondes avant le démarrage du moteur.																	
			OFF	Le feu clignotant s'allume simultanément au démarrage du moteur.																	
hoMME portEE	OFF	Action Maintenu	ON	Fonctionnement à action maintenue: la manoeuvre continue tant que l'on maintient enfoncée la touche de commande. Il n'est pas possible d'utiliser la radio commande.																	
			OFF	Fonctionnement à impulsions: une impulsion ouvre le portail s'il était fermé, elle le ferme s'il était ouvert.																	
cELL. oUu	OFF	Cellules photoélectriques en ouverture	ON	En cas d'occultation, il exclut le fonctionnement de la cellule photoélectrique en ouverture. Dans la phase de fermeture, il inverse immédiatement le mouvement.																	
			OFF	En cas d'occultation, les cellules photoélectriques sont actives tant en ouverture qu'en fermeture. Une occultation de la cellule photoélectrique en fermeture ne provoque l'inversion du mouvement qu'après le dégagement de la cellule photoélectrique.																	
FE. rRP	OFF	Fermeture rapide	ON	Se ferme 3s après le dégagement des photocellules avant d'attendre la fin du TCA configuré.																	
			OFF	Commande non insérée.																	
tEST Phot	OFF	Test cellules photoélectriques	ON	Active la vérification des cellules photoélectriques (Fig. J).																	
			OFF	Désactive la vérification des cellules photoélectriques.																	
tEST bAr	OFF	Test barre palpeuse	ON	Active la vérification des barres palpeuses (Fig. J).																	
			OFF	Désactive la vérification des barres palpeuses.																	
codE F iHE	OFF	Code Fixe	ON	Le récepteur est configuré pour le fonctionnement en modalité code fixe, voir paragraphe "Clonage des Émetteurs radio".																	
			OFF	Le récepteur est configuré pour le fonctionnement en modalité rolling-code, voir paragraphe "Clonage des Émetteurs radio".																	
ProG. rAd io	ON	Programmation des radio commandes	ON	Active la mémorisation par radio des émetteurs: 1 - Appuyer en séquence sur la touche cachée (P1) et sur la touche normale (T1-T2-T3-T4) d'un émetteur déjà mémorisé en modalité standard au moyen du menu radio. 2 - Appuyer dans 10 s sur la touche cachée (P1) et sur la touche normale (T1-T2-T3-T4) d'un émetteur à mémoriser. Le récepteur quitte la modalité programmation après 10s, pendant lesquelles il est possible d'introduire de nouveaux émetteurs. Cette modalité n'exige par l'accès à l'unité de commande. <b>IMPORTANT: Activer l'engagement automatique de nouvelles radiocommandes, clones et replay.</b>																	
			OFF	Désactive la mémorisation par radio des émetteurs. Les émetteurs ne sont mémorisés qu'en utilisant le menu Radio spécialement prévu. <b>IMPORTANT: Désactiver l'engagement automatique de nouvelles radiocommandes, clones et replay.</b>																	
1 Mot. ActIF	OFF	1 moteur actif	ON	Moteur 2 uniquement actif (1 vantail).																	
			OFF	Les deux moteurs actifs (2 vantaux).																	
ScR-2ch	OFF	Témoin de portail ouvert ou II canal radio	ON	La sortie entre les bornes 21-22 est configurée comme Témoin de portail ouvert, le II canal radio commande, dans ce cas, l'ouverture piétons.																	
			OFF	La sortie entre les bornes 21-22 est configurée comme II canal radio.																	
Inu. Mot.	OFF	Inversion du mouvement	ON	Invertit le sens de l'ouverture en fonction de l'installation des moteurs (Fig. M)																	
			OFF																		
PrESS. SWc (interr.spé. 1*)	ON	Pression fin de course fermeture	ON	à utiliser en présence d'une butée mécanique de fermeture. Cette fonction active la pression des portes sur la butée mécanique, sans qu'elle ne soit considérée comme un obstacle par le capteur de l'ampèrestop. La tige continue sa course pendant 2 seconde après l'interception de la fin de course de fermeture ou jusqu'à la butée mécanique. Ainsi, en anticipant légèrement l'intervention des fins de course de fermeture, l'on obtiendra la zone de butée parfaite des portes sur la butée d'arrêt (Fig. K Rif. A).																	
			OFF	Le mouvement est arrêté exclusivement par l'intervention de la fin de course de fermeture. Il faut dans ce cas régler de façon précise l'intervention de la fin de course de fermeture (Fig. K Rif. B).																	
FrE in (interr.spé. 4*)	OFF	Frein	ON	A utiliser pour brancher le kit de freinage.																	
			OFF	Laissez la logique sur OFF si vous ne branchez pas le kit de freinage.																	

FRANÇAIS

\*=Référence pour le programmeur universel

# MENÜZUGRIFF Fig. 1

D811703 00100\_06

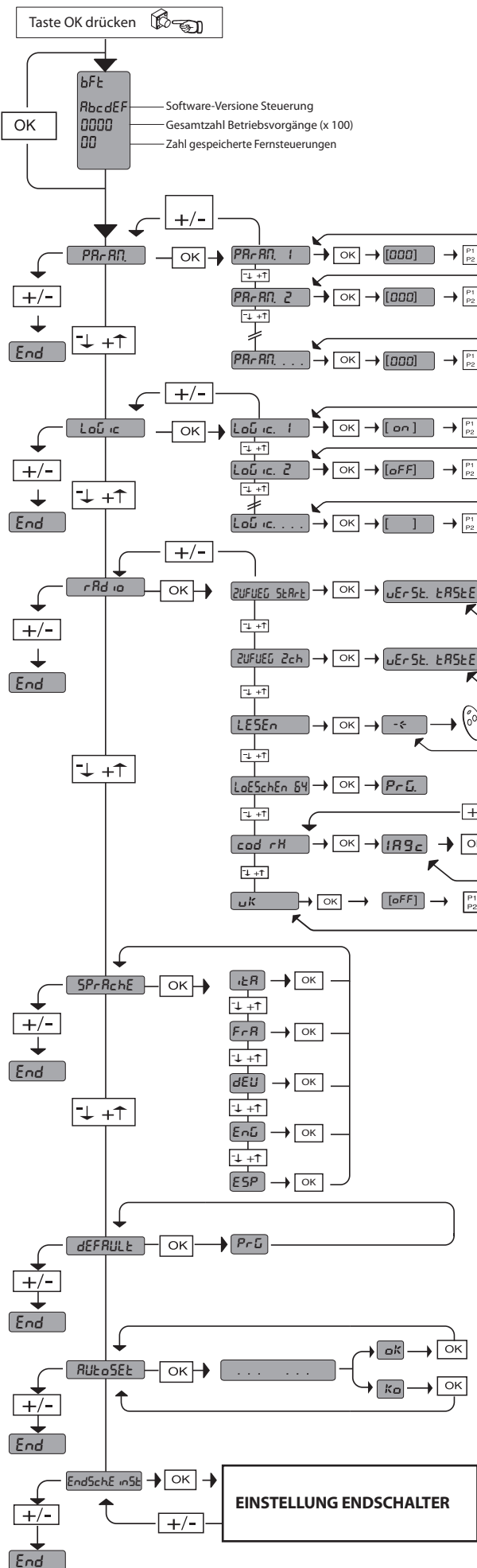

**Legende:**

+ ↑

- ↓

OK ←

Aufwärts

Abwärts

Bestätigung/Aufleuchten Display

+ ←

- ←

Zurück zum Hauptmenü

Siehe MENÜ PARAMETER

Siehe MENÜ LOGIKEN

Siehe MENÜ FUNK

DIAGNOSE und ANZEIGEN		
CODE DIAGNOSE	BESCHREIBUNG	ANMERKUNGEN
Er01	Anomalie Test Fotozellen	Überprüfen Sie den Schluss der Fotozellen und/oder die Einstellung der Parameter/Logiken.
Er02	Anomalie Test Leiste	Überprüfen Sie den Anschluss der Leiste und/oder die Einstellung der Parameter/Logiken.
Er1H*	Anomalie Hardware	Überprüfen Sie den Anschluss des Motors.
Er2H*	Anomalie Encoder	Der Motor wurde von Hand bewegt und/oder überprüfen Sie den Encoder und die entsprechenden Verkabelungen.
Er3H*	Anomalie Amperestop	Überprüfen Sie, ob die Bewegung behindert wird.
Er4H*	Anomalie Thermoschutzschalter	Warten Sie die Abkühlung der Automatisierung ab.
Er5H*	Anomalie Kommunikation	Überprüfen Sie den Anschluss der Zusatzgeräte und/oder der Erweiterungskarten oder der seriell angeschlossenen Geräte.
Er61	Anomalie Speisung Pufferbatterie	Die Automatisierung funktioniert mit Batterie.

\* H = 0,1,...,9,A,B,C,D,E,F

**ACHTUNG! Wichtige Hinweise zur Sicherheit. Bitte lesen und befolgen Sie aufmerksam die Hinweise sowie die Bedienungsanleitung, die das Produkt begleitet, denn eine falsche Installation des Produkts kann zu Verletzungen von Menschen und Tieren sowie zu Sachschäden führen. Sie liefern wichtige Hinweise zur Sicherheit, zur Installation, zur Benutzung und zur Wartung. Bewahren Sie die Anweisungen auf, um sie der technischen Dokumentation hinzuzufügen und sie später konsultieren zu können.**

### 1) ALLGEMEINE SICHERHEIT

Dieses Produkt wurde ausschließlich für die in der vorliegenden Dokumentation angegebene Verwendung konzipiert und gefertigt. Andere Verwendungen können zu Beschädigungen des Produkts sowie zu Gefahren führen.

- Die Konstruktionsmaterialien der Maschine und die Installation müssen wo anwendbar den folgenden EU-Richtlinien entsprechen: 2004/108, 2006/95, 2006/42, 89/106, 99/05 sowie den nachfolgenden Abänderungen. In allen Ländern außerhalb der Europäischen Union sollten außer den geltenden nationalen Bestimmungen auch die vorgenannten Normen zur Gewährleistung der Sicherheit befolgt werden.
- Die Firma, die dieses Produkt herstellt (im Folgenden die „Firma“) lehnt jegliche Haftung für Schäden ab, sind zurückzuführen sind auf eine unsachgemäße Benutzung, die von der in der vorliegenden Dokumentation verschieden ist, auf die Nichtbeachtung des Prinzips der sachgerechten Ausführung bei den Türen, Toren usw. oder Verformungen, die während der Benutzung auftreten können.
- Die Installation muss von Fachpersonal (professioneller Installateur gemäß EN12635) unter Beachtung der Regeln der guten Technik sowie der geltenden Normen vorgenommen werden.
- Nehmen Sie vor der Installation des Produkts allen strukturellen Änderungen der Sicherheitselemente sowie der Schutz- und Abtrennvorrichtungen aller Bereiche mit Quetschungs- und Abtrenngefahr sowie allgemeinen Gefahren gemäß den Bestimmungen der Normen EN 12604 und 12453 oder der eventuellen lokalen Installationsnormen vor. Stellen Sie sicher, dass die gesamte Struktur die Anforderungen an Robustheit und Stabilität erfüllt.
- Vor der Installation muss die Unversehrtheit des Produkts überprüft werden.
- Die Firma haftet nicht für die Folgen der Nichtbeachtung der Regeln der guten Technik bei der Konstruktion und der Wartung der zu motorisierenden Tür- und Fensterrahmen sowie für Verformungen, die sich während der Benutzung ergeben.
- Stellen Sie bei der Installation sicher, dass das angegebene Temperaturintervall mit dem Installationsort der Automatisierung kompatibel ist.
- Installieren Sie das Produkt nicht in einer explosionsgefährdeten Umgebung. Das Vorhandensein von entzündlichen Gasen stellt eine große Gefahr für die Sicherheit dar.
- Unterbrechen Sie vor sämtlichen Eingriffen an der Anlage die Stromversorgung. Klemmen Sie falls vorhanden auch die eventuellen Pufferbatterien ab.
- Stellen Sie vor der Ausführung des elektrischen Anschlusses sicher, dass die Daten auf dem Typenschild mit denen des Stromnetzes übereinstimmen und, dass der elektrische Anlage ein Differentialschalter sowie ein angemessener Schutz gegen Überstrom vorgeschaltet sind. Setzen Sie in die Stromversorgung der Automatisierung einen Schalter oder einen allpoligen thermomagnetischen Schalter ein, der unter Überspannungsbedingungen der Kategorie III die vollständige Trennung gestattet.
- Stellen Sie sicher, dass der Stromversorgung ein Differentialschalter mit einer Eingriffsschwelle von nicht mehr als 0,03 A vorgeschaltet ist, der den geltenden Normen entspricht.
- Stellen Sie sicher, dass die Anlage ordnungsgemäß geerdet wird: Schließen Sie alle Metallteile der Schließvorrichtung (Türen, Tore usw.) und alle Komponenten der Anlage an, die eine Erdungsklemme aufweisen.
- Die Installation muss unter Verwendung von Sicherheits- und Steuerungsvorrichtungen vorgenommen werden, die der Norm EN 12978 und EN 12453 entsprechen.
- Die Aufprallkräfte können durch die Verwendung von verformbaren Leisten reduziert werden.
- Verwenden Sie elektrosensible oder druckempfindliche Vorrichtungen, falls die Aufprallkräfte die von den Normen vorgesehenen Werte überschreiten.
- Wenden Sie alle Sicherheitsvorrichtungen (Fotozellen, Sensoren usw.) an, die zum Schutz des Gefahrenbereiches gegen Aufprall, Quetschung, Erfassung und Abtrennung von Gliedmaßen erforderlich sind. Berücksichtigen Sie die geltenden Normen und Richtlinien, die Regeln der guten Technik, die Einsatzweise, die Installationsumgebung, die Betriebsweise sowie die vom System entwickelten Kräfte.
- Bringen Sie die von den geltenden Normen zur Ausweisung von Gefahrenbereichen (die Restrisiken) die vorgesehene Signale an. Alle Installationen müssen wie von EN 13241-1 vorgeschrieben identifiziert werden.
- Bringen Sie nach Abschluss der Installation ein Typenschild an der Tür bzw. am Tor an.
- Dieses Produkt kann nicht an Toren installiert werden, in die Türen integriert sind (es sei denn, der Motor wird ausschließlich bei geschlossener Tür aktiviert).
- Falls die Automatisierung auf einer Höhe von weniger als 2,5 m installiert wird oder zugänglich ist, muss ein angemessener Schutz der elektrischen und mechanischen Bauteile gewährleistet werden.
- Installieren Sie alle feststehenden Bedienelemente so, dass sie keine Gefahren erzeugen und fern von beweglichen Bauteilen. Insbesondere die Totmannvorrichtungen müssen mit direkter Sicht auf den geführten Teil positioniert werden und falls sie keinen Schlüssel aufweisen, müssen sie in einer Höhe von mindestens 1,5 m installiert werden, sodass sie für das Publikum zugänglich sind.
- Bringen Sie zumindest eine optische Anzeigevorrichtung (Blinkleuchte) in gut sichtbarer Position an und befestigen Sie außerdem ein Schild Achtung an der Struktur.
- Bringen Sie einen Aufkleber, der die Funktionsweise der manuellen Entsperrung der Automatisierung angibt, in der Nähe des Manöverorgans an.
- Stellen Sie sicher, dass während des Manövers mechanische Risiken wie Quetschung, Abtrennung und Erfassung zwischen dem geführten Bauteil und dem feststehenden Bauteil vermieden werden.
- Stellen Sie nach der Installation sicher, dass der Motor die Automatisierung richtig eingestellt worden ist und, dass die Schutzsysteme den Betrieb ordnungsgemäß blockieren.
- Verwenden Sie bei allen Wartungs- und Reparaturarbeiten ausschließlich Originalersatzteile. Die Firma haftet nicht für die Sicherheit und den ordnungsgemäßen Betrieb der Automatik, falls Komponenten von anderen Herstellern verwendet werden.
- Nehmen Sie keine Änderungen an den Komponenten der Automatik vor, die von der Firma nicht ausdrücklich genehmigt werden.
- Unterweisen Sie die Benutzer der Anlage hinsichtlich der angewendeten Steuerungssysteme sowie des manuellen Manövers zur Öffnung im Notfall. Händigen Sie das Handbuch dem Endanwender aus.
- Entsorgen Sie die Verpackungsmaterialien (Plastik, Karton, Styropor usw.) unter Beachtung der geltenden Bestimmungen. Halten Sie Plastiktüten und Styropor von Kindern fern.

### ANSCHLÜSSE

**ACHTUNG!** Verwenden Sie für den Anschluss an das Stromnetz: ein mehradriges Kabel mit einem Mindestquerschnitt von 5 x 1,5 mm<sup>2</sup> oder 4 x 1,5 mm<sup>2</sup> für die Drehstromspeisung oder 3 x 1,5 mm<sup>2</sup> für die einphasige Speisung (das Kabel kann zum Beispiel dem Typ H05 VV-F mit Querschnitt von 4 x 1,5 mm<sup>2</sup> entsprechen). Verwenden Sie für den Anschluss der Zusatzanlage Leiter mit einem Mindestquerschnitt von 0,5 mm<sup>2</sup>.

-Verwenden Sie ausschließlich Tasten mit einer Schaltleistung von mindestens 10 A – 250 V. Die Leiter müssen in der Nähe der Klemmen zusätzlich befestigt werden (zum Beispiel mit Kabelbindern), um die spannungsführenden Bauteile von den Bauteilen mit niedriger Sicherheitsspannung zu trennen.

Das Netzkabel muss bei der Installation so abisoliert werden, dass der Erdungsleiter an die entsprechende Klemme angeschlossen werden kann. Dabei sollten die beiden anderen Leiter so kurz wie möglich gelassen werden. Der Erdungsleiter muss der letzte sein, der sich löst, falls das Kabel Zug ausgesetzt wird.

**ACHTUNG!** Die Leiter mit sehr niedriger Sicherheitsspannung müssen von den Leitern mit niedriger Spannung getrennt verlegt werden.

Der Zugang zu den spannungsführenden Bauteilen darf ausschließlich für Fachpersonal (professioneller Installateur) möglich sein.

### ÜBERPRÜFUNG UND WARTUNG DER AUTOMATISIERUNG

Nehmen Sie vor der Inbetriebnahme der Automatisierung sowie während der Wartungseingriffe eine sorgfältige Kontrolle der folgenden Punkte vor:

- Stellen Sie sicher, dass alle Komponenten sicher befestigt worden sind.
- Überprüfen Sie das Starten und das Anhalten mit manueller Steuerung.
- Überprüfen Sie die normale oder die individuell angepasste Funktionsweise.
- Nur für Schiebetore: stellen Sie sicher, dass die Zahnstange und das Ritzel mit einem Spiel von 2 mm auf der gesamten Länge der Zahnstange ineinander greifen; halten Sie die Gleitschiene immer sauber und frei von Schmutz.
- Nur für Schiebetore und Schiebetüren: Sicherstellen, dass die Gleitschiene des Tors gerade und horizontal ist und, dass die Räder dem Gewicht des Tors angemessen sind.
- Nur für hängende Schiebetore (Cantilever): Sicherstellen, dass während des Manövers keine Absenkung und keine Oszillationen vorhanden sind.
- Nur für angeschlagene Tore: Sicherstellen, dass die Rotationsachse des Torflügels vollkommen vertikal ist.
- Nur für Schranken: Vor dem Öffnen der Tür muss die Feder entspannt sein (vertikale Schranke).
- Überprüfen Sie den ordnungsgemäßen Betrieb aller Sicherheitsvorrichtungen (Fotozellen, Tastleisten usw.) sowie die richtige Einstellung der Quetschschutzeinrichtung; überprüfen Sie dazu, ob der Wert der Aufprallkraft, der von der Norm EN 12445 vorgeschrieben wird, unterhalb der Angaben in der Norm EN 12453 liegt.
- Die Aufprallkräfte können durch die Verwendung von verformbaren Leisten reduziert werden.
- Überprüfen Sie die Funktionsweise des Notfallmanövers, falls vorgesehen.
- Überprüfen Sie die Öffnung und die Schließung mit angeschlossenen Steuerungsvorrichtungen.
- Überprüfen Sie die elektrischen Anschlüsse und die Verkabelung sowie insbesondere den Zustand der Isolierungen und der Kabeldurchführungen.
- Nehmen Sie während der Wartung eine Reinigung der Linsen der Fotozellen vor.
- Aktivieren Sie während der Nichtbenutzung der Automatisierung der Notfallspernung (siehe Abschnitt „NOTFALLMANÖVER“), um den geführten Teil in Leerlauf zu setzen und so das Öffnen und Schließen von Hand zu ermöglichen.
- Falls das Netzkabel beschädigt ist, muss es vom Hersteller, von dessen Kundendienst oder von ähnlich qualifiziertem Personal ausgewechselt werden, um alle Risiken zu vermeiden.
- Bei Installation von Vorrichtungen vom Typ „D“ (wie definiert von EN 12453) mit nicht überprüfem Anschluss wird eine obligatorische Wartung mit zumindest halbjährlicher Frequenz vorgeschrieben.
- Die so wie oben beschriebene Wartung muss mit einer mindestens jährlichen Regelmäßigkeit oder kürzeren Zeitintervallen wiederholt werden, falls die Eigenschaften des Installationsortes dies verlangen sollten.

### ACHTUNG!

Die Motorisierung dient zur Vereinfachung der Benutzung des Tors bzw. der Tür und sie löst keine Installations- oder Wartungsmängel.



### VERSCHROTTUNG

Die Entsorgung der Materialien muss unter Beachtung der geltenden Normen erfolgen. Bitte werfen Sie Ihr Altgerät oder die leeren Batterien nicht in den Haushaltsabfall. Sie sind verantwortlich für die ordnungsgemäße Entsorgung Ihrer elektrischen oder elektronischen Altgeräte durch eine offizielle Sammelstelle.

### ENTSORGUNG

Falls die Automatisierung ausgebaut wird, um an einem anderen Ort wieder eingebaut zu werden, muss Folgendes beachtet werden:

- Unterbrechen Sie die Stromversorgung und klemmen Sie die gesamte elektrische Anlage ab.
- Entfernen Sie den Trieb von der Befestigungsbasis.
- Bauen Sie sämtliche Komponenten der Installation ab.
- Nehmen Sie die Ersetzung der Bauteile vor, die nicht ausgebaut werden können oder beschädigt sind.

**DIE KONFORMITÄTSEKRLÄRUNG KANN AUF DER FOLGENDEN WEBSEITEKONSULTIERT WERDEN: WWW.BFT.IT, IM BEREICH PRODUKTE**

**Alles, was im Installationshandbuch nicht ausdrücklich vorgesehen ist, ist untersagt. Der ordnungsgemäße Betrieb des Triebes kann nur garantiert werden, wenn alle angegebenen Daten eingehalten werden. Die Firma haftet nicht für Schäden, die auf die Nichtbeachtung der Hinweise im vorliegenden Handbuch zurückzuführen sind. Unter Beibehaltung der wesentlichen Eigenschaften des Produktes kann die Firma jederzeit und ohne Verpflichtung zur Aktualisierung des vorliegenden Handbuches Änderungen zur technischen, konstruktiven oder handelstechnischen Verbesserung vornehmen.**

**2) ÜBERSICHT**

Die Steuerung **HIDE SW** wird mit standardmäßigen Werkseinstellungen ausgeliefert. Jede Änderung ist direkt auf der Platine über das eingebaute Display oder mit Hilfe von universellen palmtop-programmierer vorzunehmen. Die Steuerung unterstützt vollständig das Protokoll **EELINK**.

Ihre Haupteigenschaften:

- Kontrolle von zwei Motoren HIDE SW
- Elektronische Regelung des Drehmoments mit Hinderniserkennung
- Eingänge Kontrolle Encoder
- Separate Eingänge für Sicherheitsvorrichtungen
- Eingebauter Rollcode-Funkempfänger mit Senderklonierung.

Die Platine ist mit einer Klemmleiste bestückt, die zur leichteren Wartung oder Ersetzung herausnehmbar ist. Sie wird mit einer Reihe von bereits verkabelten Drahtbrücken ausgeliefert und entlastet dadurch den Installateur bei seiner Arbeit.

**Die Brücken verdrahten folgende Klemmkontakte: 15-17, 15-18, 15-27. Werden die genannten Kontakte benötigt, so entfernen Sie die Brücken.**

**ACHTUNG: Der Motor wird in der Position GESCHLOSSEN geliefert. ÄNDERN SIE DIE POSITION DES MOTORS NICHT, BEVOR DIE INSTALLATION ABGESCHLOSSEN IST. Installieren Sie den Motor mit geschlossenem Flügel und entfernen Sie dann das Siegel.**

**PRÜFUNG**

Die Steuerung **HIDE SW** kontrolliert (prüft) die Betriebsrelais und die Sicherheitsvorrichtungen (Fotозellen) vor jedem Öffnungs- oder Schließvorgang. Bei Fehlfunktionen prüfen Sie bitte die Kabel und ob die angeschlossenen Vorrichtungen einwandfrei funktionieren.

**3) TECHNISCHE DATEN**

MOTOR	
Versorgungsspannung	230V~ ±10% 50Hz*
Netzisolierung / Niederspannung	> 2MΩhm 500V ---
Leistungsaufnahme	40 W
Max. Drehmoment	345Nm
Geschwindigkeit	7.5°/s
Schutzgrad	IP 45
Max. Länge Torflügel	2m
Max. Gewicht Torflügel	150 Kg
Fläche Torflügel	3 mq / 5 mq
Gewicht Trieb	8 kg (≈80 N)
Einsatz	Wohnungsbau
Max. Öffnungswinkel	110°
Betriebstemperatur	-20 / +60°C
Windwiderstand	Klasse 2 / Klasse 1
STEUERGERÄT	
Überhitzungsschutz	Software
Spannungsfestigkeit	Netz/bt 3750V~ für 1 Minute
Ausgangsstrom Motor	7.5A+7.5A max
Umschaltstrom Motorrelais	10A
Höchstleistung Motoren	200W + 200W (24V ---)
Zubehörspeisung	24V~ (180mA Aufnahme) 24V~safe (180mA Aufnahme)
Kontrollampe Tor offen	Kontakt N.O. (24V~/1A max)
Blinkleuchte	24V~ 25W max
Abmessungen	siehe <b>Fig. C</b>
Schmelzsicherungen	siehe <b>Fig. E</b>
Kombinationen	4 Milliarden
Max. Anzahl abspeicherbare Funkfernbedienungen	63

(\* weitere Spannungen auf Anfrage erhältlich)

**ACHTUNG:**

- **Der Trieb wurde für die Integration in die Struktur des Tors konzipiert.**
- **Bohren Sie keine Löcher in die Struktur an der Stelle, an der sich der Trieb befindet; dadurch könnten die Eigenschaften der Maschine beeinträchtigt werden.**

Verwendbare Sendertypen:

Alle kompatiblen Sender mit ROLLING CODE



**4) VORBEREITUNG DER LEITUNGEN (Fig. A)**

**5) MONTAGE DES MOTORS FIG.B**

**ACHTUNG:**

- das Siegel des Torflügels in Position Schließung ausrichten (Fig.B Rif. 1)
- das Siegel entfernen (Fig.B Rif. 2)
- den Motor erst nach dem Einhängen des Torflügels in die Lager speisen.

**6) ANSCHLUSS VON EINEM PAAR FOTOZELLEN UND EINEM PAAR LEISTEN, NICHT ÜBERPRÜFT (Fig. F)**

**7) KLEMMLEISTENANSCHLÜSSE (Fig. E)**

**HINWEIS - Verkabelung und Installation sind unter Einhaltung der geltenden Vorschriften fachgerecht vorzunehmen.**

Die mit verschiedenen Spannungen gespeisten Leiter müssen körperlich voneinander getrennt oder mit einer Zusatzisolierung von mindestens 1 mm auf geeignete Weise isoliert werden. Die Leiter müssen von einer zusätzlichen Fixierungsvorrichtung in Klemmennähe festgemacht werden, z. B. mit Kabelschellen. Alle Anschlußkabel müssen in einer angemessenen Entfernung vom Wärmeab-leiter gehalten werden.

KLEMME	BESCHREIBUNG
L-N	Einphasige Stromversorgung 230V*~ ±10%
3-4-5	Anschluß Motor 1: 3 Motor 1 Kabel 1 4 Motor 1 Kabel 2 5 Motor 1 Kabel 3 max. 20m
6-7-8	Anschluß Motor 2: 6 motor 2 kabel 2 7 motor 2 kabel 1 8 motor 2 kabel 3 max. 20m
9-10	Anschluß Blinkleuchte (24V~ 25W max)
11-12	Ausgang 24V~ 180mA max - Versorgung Lichtschrankenemp-fänger andere Vorrichtungen. 11 motor 1-2 kabel 5 12 motor 1-2 kabel 6
13-14	Ausgang 24V~Vsafe 180mA max - Versorgung Lichtschranken-sender mit Selbstüberwachung (Fig. J).
15-16	Eingang START (N.O.).
15-17	Eingang STOP(N.C.). Falls nicht genutzt, überbrückt 15-17 lassen.
15-18	Eingang LICHTSCHRANKE (N.C.). Falls nicht genutzt, überbrückt 15-18 lassen.
19	Eingang FAULT (N.O.). Eingang für Lichtschranken mit Prüfkon-takt N.O. (Fig. J).
15-20	Eingang KnopfFußgängerfunktion (N.O.). Die Betätigung erfolgt auf Motor 2, falls der Öffnungszyklus begonnen hat (nicht von Fußgänger), hat der Befehl Fußgänger die gleiche Auswirkung, wie der Befehl START.
21-22	Ausgang Kontrollampe "Tor offen" (Kontakt N.O. (24V~/1A max)) oder alternativ 2. Funkkanal (Fig. E rif. 1).
23	Nicht verwendet
24	Common Endschalter (Motoren 1 und 2 Kabel 4).
15-25	Knopf OPEN (NO).
15-26	Knopf CLOSE (NO)
15-27	EINGANG SICHERHEITSLAISTE (NC) Falls nicht genutzt, über-brückt 15-27 lassen.
28	FAULT SICHERHEITSLAISTE (NO)

**8) ABSPEICHERUNG DER FERNBEDIENUNG (Fig. G)**

**9) EINSTELLUNG DER ENDSCHALTER (Fig. H)**

Die Inversionslogik Motoren ändern, falls die Bewegung des Torflügels nicht in der gewünschten Richtung erfolgt (+ Öffnung // - Schließung). **Führen Sie nach der Einstellung des Endschalters einen Autoset durch.**

**ANMERKUNG:** Diese Vorgänge werden im Totmannbetrieb bei herabgesetzter Geschwindigkeit und/oder des Verlangsamungsraum vorgenommen wird oder eine Einstellung des Endschalters.

**10) EINSTELLUNG AUTOSSET (Fig. I)**

Gestattet die automatische Einstellung des Drehmoments der Motoren. **ACHTUNG!** Die automatische Einstellung wird nur nach der Überprüfung der ordnungsgemäßen Bewegung des Torflügels (Öffnung/Schließung) sowie des ordnungsgemäßen Eingreifens der Endschalter vorgenommen.

Wir empfehlen, jedes Mal einen Autoset vorzunehmen, wenn eine Änderung der Geschwindigkeit oder des Verlangsamungsraum vorgenommen wird oder eine Einstellung des Endschalters.

**VORSICHT!** Während der Selbstregistrierung funktioniert die Hinderniserfassung nicht, der Installateur muß also persönlich die Bewegung **der Anlage im Auge behalten**. Er hat sicherzustellen, daß sich keine Personen oder sonstigen Objekte dem Aktionsradius der automatischen Toranlage nähern oder sich dort aufhalten. Werden Pufferbatterien verwendet, muß die Steuerung bei der Selbstregistrierung mit Netzspannung gespeist werden.

**ACHTUNG:** Die beim Autoset vorgegebenen Drehmomentwerte be-ziehen sich auf die Verlangsamungsgeschwindigkeit, die während des Autoset eingestellt wird. Wenn die Verlangsamungsgeschwindigkeit geändert wird, muß auch ein neues Autoset vorgenommen werden.

**ACHTUNG:** Überprüfen, daß der Wert der Aufschlagkraft, der an den von der Norm EN 12445 vorgesehenen Stellen gemessen wurde, niedriger als der in der Bestimmung EN 12453 angegebene ist.

**ACHTUNG:** Eine falsche Einstellung der Empfindlichkeit kann zu Perso-nen- und Sachschäden führen.

**11) SICHERHEITSVORRICHTUNGEN**



**Anmerkung: Nur empfangende Sicherheitsvorrichtungen mit freiem Austauschkontakt verwenden.**

### 11.1) ÜBERPRÜFTE GERÄTE Fig. J

### 12) DRUCK ENDSCHALTER SCHLIESSUNG Fig. K

### 13) ANSCHLUSS AN ERWEITERUNGSKARTEN UNIVERSAL-HANDPROGRAMMIERGERÄT (Fig. L)

Bitte nehmen Sie auf das spezifische Handbuch Bezug.

#### MENÜZUGRIFF Fig. 1

#### MENÜ PARAMETER (PR-RF) (TABELLE "A" PARAMETER)

#### MENÜ LOGIKEN (LoG ic) (TABELLE "B" LOGIKEN)

#### MENÜ FUNK (rAd ia)

Logik	Beschreibung
ZUFUEG Start	<b>Hinzufügen Taste Start</b> Ordnet die gewünschte Taste dem Befehl Start zu
ZUFUEG 2ch	<b>Hinzufügen Taste 2ch</b> Ordnet die gewünschte Taste dem Befehl 2. Funkkanal zu
LESEN	<b>Lesen</b> Nimmt die Überprüfung einer Taste eines Empfängers vor und gibt falls abgespeichert die Nummer des Empfängers im Speicherplatz (von 01 bis 63) und die Nummer der Taste (T1-T2-T3 oder T4) zurück.
LoESchen 64	<b>Liste löschen</b>  <b>ACHTUNG!</b> Entfernt alle abgespeicherten Fernbedienungen aus dem Speicher des Empfängers
cod rH	<b>Lesen Code Empfänger</b> Zeigt den Code des Empfängers an, der für das Clonen der Fernbedienungen erforderlich ist.
uk	<b>ON</b> =Befähigt die Fernprogrammierung der Karten über einen zuvor abgespeicherten Sender W LINK. Dieser Befähigung bleibt nach dem letzten Drücken der Fernbedienung W LINK drei Minuten aktiv. <b>OFF</b> =Programmierung W LINK deaktiviert.

#### - WICHTIGERHINWEIS:KENNZEICHNENSIEDERNESTENABGESPEICHERTEN SENDER MIT DER SCHLÜSSEL-MARKE (MASTER).

Bei der manuellen Programmierung vergibt der erste Sender den SCHLÜSSEL-CODE DES EMPFÄNGERS; dieser Code ist für das anschließende Clonen der Funkbedienungen erforderlich.

Der eingebaute Empfänger Clonix weist außerdem einige wichtige erweiterte Funktionen auf:

- Clonen des Master-Senders (Rolling-Code oder fester Code)
- Clonen zur Ersetzung von bereits in den Empfänger eingegebenen Sendern
- Verwaltung der Datenbank der Sender
- Verwaltung Empfängergruppe

Bitte nehmen Sie für die Benutzung dieser erweiterten Funktionen auf die Anweisungen des Universal-Handprogrammiergerät und die Programmierungsanleitung CLONIX Bezug, die zusammen mit den Universal-Handprogrammiergerät geliefert werden.

#### MENÜ SPRACHE (SPRACHE)

Gestattet die Einstellung der Displaysprache der Programmiereinheit.

#### MENÜ DEFAULT (dEFAULT)

Stellt die Steuereinheit auf die Defaultwerte zurück.

#### MENÜ AUTOM. EINSTELLUNG (AutoSET) (Fig. I)

Siehe „EINSTELLUNG AUTOSET“

#### MENÜ EINSTELLUNG ENDSCHALTER (rEG Fc) (Fig. H)

Siehe „EINSTELLUNG DER ENDSCHALTER“

#### DIAGNOSTIK UND ÜBERWACHUNG

Der Parameter Drehmoment definiert die max. akzeptierbare Differenz zwischen dem momentanen Drehmoment und dem vorgesehenen momentanen Drehmoment, das heißt er gibt die Hindernisempfindlichkeit an. Je kleiner der Parameter Drehmoment, desto größer ist die Hindernisempfindlichkeit (Drehmoment = 1 max. Empfindlichkeit).

#### 14) EINSTELLUNGSVORGANG

- Vor dem Einschalten die elektrischen Anschlüsse prüfen.
- Die folgenden Parameter einstellen: Zeit Schließautomatik, Verzögerungszeiten Öffnung und Schließung, geschwindigkeit und Verlangsamungsstrecke.
- Alle Betriebslogiken vorgeben.
- Das Autoset vornehmen.

Nach dem Autoset können die Eilgangdauer des Motors und das Drehmoment von Hand eingestellt werden.

**ACHTUNG! Eine fehlerhafte Einstellung kann Personen- oder Sachschäden nach sich ziehen.**

 **ACHTUNG: Überprüfen, daß der Wert der Aufschlagkraft, der an den von der Norm EN 12445 vorgesehenen Stellen gemessen wurde, niedriger als der in der Bestimmung EN 12453 angegebene ist.**

Für ein optimales Ergebnis wird empfohlen, das Autoset und die Einstellung der Eilgangdauern bei stillstehendem Motor vorzunehmen (der also nicht von einer erheblichen Anzahl von Vorgängen hintereinander überhitzt sein darf).

TABLE "A" - PARAMETERS MENU - (PR-RF)

Logik	min.	max.	Default	Persönlich	Definition	Beschreibung
t cR	0	120	40		<b>Zeit Schließautomatik</b>	Hier wird die Zeit für die Schließautomatik mit einem numerischen Wert von 0 bis 120 Sekunden vorgegeben.
t uEr2 iGern RUF	0,0	10,0	3		<b>Verzögerungszeit Öffnung</b>	Hier wird die verzögerte Toröffnung von Motor 1 im Verhältnis zu Motor 2 eingestellt. Die Verzögerungsdauer kann 0,0 bis 10,0 Sekunden betragen. Stellen Sie die Phasenverschiebung so ein, dass der Mindestabstand zwischen den Flügeln 50 cm beträgt, wenn beide in Bewegung sind.
t uEr2 iGern zu	0,0	60,0	3		<b>Verzögerungszeit Schließung</b>	Hier wird die verzögerte Torschließung von Motor 2 im Verhältnis zu Motor 1 eingestellt. Die Verzögerungsdauer kann 0,0 bis 60,0 Sekunden betragen. Stellen Sie die Phasenverschiebung so ein, dass der Mindestabstand zwischen den Flügeln 50 cm beträgt, wenn beide in Bewegung sind.
drEhnmomnt n not 1	1	99	50		<b>Drehmoment Motor 1</b>	Hier wird das Drehmoment der Motor 1 mit einem numerischen Wert zwischen 1% und 99% eingestellt. Dieser Parameter zeigt die Hindernisempfindlichkeit an (Drehmoment = 1 max. Empfindlichkeit).
drEhnmomnt n not 2	1	99	50		<b>Drehmoment Motor 2</b>	Hier wird das Drehmoment der Motor 2 mit einem numerischen Wert zwischen 1% und 99% eingestellt. Dieser Parameter zeigt die Hindernisempfindlichkeit an (Drehmoment = 1 max. Empfindlichkeit).
uErL. GESh	15	50	15		<b>Verlangsamte Geschwindigkeit</b>	Die Verlangsamungsgeschwindigkeit einstellen: Die Verlangsamungsgeschwindigkeit als prozentualen Anteil zwischen 15% und 50% der Normalgeschwindigkeit wird vorgegeben.
oFFnUnGSGESchL	50	99	99		<b>Geschwindigkeit Öffnung</b>	Stellt die Geschwindigkeit als Prozentsatz der max. Geschwindigkeit des Triebes ein, die der Motor beim Schließen erreichen muss. Die eventuelle Änderung dieses Parameters macht die Wiederholung des Autoset-Manövers erforderlich.
SchL iEbGESchL	50	99	99		<b>Geschwindigkeit Schließung</b>	Stellt die Geschwindigkeit als Prozentsatz der max. Geschwindigkeit des Triebes ein, die der Motor beim Öffnen erreichen muss. Die eventuelle Änderung dieses Parameters macht die Wiederholung des Autoset-Manövers erforderlich.
SPR2 io-rALL.	5	50	5		<b>Verlangsamungsweg</b>	Vorzugeben ist die prozentuale Verlangsamung von 5% bis 50% im Vergleich zum vollständig ungebremsten Vorgang.
RP. PRr2.	10	99	40		<b>Fußgängeröffnung</b>	Vorzugeben ist die prozentuale Teilöffnung von Motor 2.

# MONTAGEANLEITUNG

D811703 00100\_06

TABLE "B" - LOGIC MENU - (LoG ic)

Logik	Default	Definition	Die vorgenommene Einstellung markieren	Beschreibung																	
tca	OFF	Zeit Schließautomatik	ON	Aktivierung der Schließautomatik																	
			OFF	Ausschalten der Schließautomatik.																	
INPULSbL. AUF	OFF	Impulssperre bei der Öffnung	ON	Der Startimpuls hat in der Öffnungsphase keine Wirkung.																	
			OFF	Der Startimpuls hat in der Öffnungsphase Wirkung.																	
INPULSbL. tca	OFF	Impulssperre TCA	ON	Ein Startimpuls während der Pause TCA hat keine Wirkung.																	
			OFF	Ein Startimpuls während der Pause TCA hat Wirkung.																	
3 Schrittk	OFF	3-Schritt-Logik	ON	Einschalten der 3-Schritt-Logik.																	
			OFF	Deaktiviert der 3-Schritt-Logik aktivierung des 4-Schritt-Logik.																	
				Ein Startimpuls hat folgende Wirkungen:																	
				<table border="1" style="width: 100%; border-collapse: collapse;"> <thead> <tr> <th></th> <th>3-Schritt</th> <th>4-Schritt</th> </tr> </thead> <tbody> <tr> <td>geschlossen</td> <td rowspan="2" style="text-align: center;">Öffnung</td> <td style="text-align: center;">Öffnung</td> </tr> <tr> <td>bei Schließung</td> <td style="text-align: center;">stopp</td> </tr> <tr> <td>offen</td> <td style="text-align: center;">Schließung</td> <td style="text-align: center;">Schließung</td> </tr> <tr> <td>bei Öffnung</td> <td style="text-align: center;">stopp + TCA</td> <td style="text-align: center;">stopp + TCA</td> </tr> <tr> <td>nach Stopp</td> <td style="text-align: center;">Öffnung</td> <td style="text-align: center;">Öffnung</td> </tr> </tbody> </table>		3-Schritt	4-Schritt	geschlossen	Öffnung	Öffnung	bei Schließung	stopp	offen	Schließung	Schließung	bei Öffnung	stopp + TCA	stopp + TCA	nach Stopp	Öffnung	Öffnung
	3-Schritt	4-Schritt																			
geschlossen	Öffnung	Öffnung																			
bei Schließung		stopp																			
offen	Schließung	Schließung																			
bei Öffnung	stopp + TCA	stopp + TCA																			
nach Stopp	Öffnung	Öffnung																			
uolRLArR	OFF	Voralarm	ON	Die Blinkleuchte geht etwa 3 Sekunden vor dem Anspringen des Motors an.																	
			OFF	Die Blinkleuchte geht gleichzeitig mit dem anspringenden Motor an.																	
totPAnn	OFF	Totmann-Funktion	ON	Anwesenheitssteuerung: Der Betriebsvorgang wird solange fortgesetzt, wie die Steuertaste gedrückt wird. Die Verwendung der Fernbedienung ist nicht möglich.																	
			OFF	Impulsbetrieb: Ein Impuls öffnet ein geschlossenes Tor, er schließt es, falls es geöffnet ist.																	
Fotoz. AUF	OFF	Fotозellen bei Öffnung	ON	Wird die Lichtschranke beim Öffnen verdunkelt, so ist sie nicht in Betrieb. Beim Schließen wird die Bewegungsrichtung sofort umgekehrt.																	
			OFF	Wird die Lichtschranke verdunkelt, so wird sie während der Öffnung und Schließung aktiviert. Beim Schließen führt die Verdunkelung erst dann zur Bewegungsumkehr, wenn die Lichtschranke geräumt wurde.																	
SchnELLSchLIES.	OFF	Schnellschließung	ON	Schließt drei Sekunden nach der Freigabe der Fotозellen, ohne das Ende der eingestellten TCA abzuwarten.																	
			OFF	Parameter ausgeschaltet.																	
tEst Phot	OFF	Test Lichtschranken	ON	Aktiviert die Prüfung der Lichtschranken. (Fig. J)																	
			OFF	Deaktiviert die Prüfung der Lichtschranken.																	
tEst bAr	OFF	Test Sicherheitsleiste	ON	Aktiviert die Prüfung der Sicherheitsleisten (Fig. J)																	
			OFF	Deaktiviert die Prüfung der Sicherheitsleisten.																	
FESt code	OFF	Festcode	ON	Der Empfänger ist für den Betrieb im Festcodemodus eingerichtet, siehe Abschnitt "Klonierung der Funksender".																	
			OFF	Der Empfänger ist für den Betrieb im Rollcodemodus eingerichtet, siehe Abschnitt "Klonierung der Funksender".																	
ProG. FÜnc	ON	Fernbedienungsprogrammierung	ON	Aktiviert die drahtlose Speicherung der Sendeeinrichtungen: 1- Nacheinander die verborgene Taste und die normale Taste (T1-T2-T3-T4) eines Senders drücken, der bereits über das Fernbedienungs-menü im Standardmodus gespeichert wurde. 2- Nun innerhalb von 10s die verborgene Taste und die normale Taste (T1-T2-T3-T4) eines zu speichernden Senders betätigen. Der Empfänger verläßt den Programmiermodus nach 10s, innerhalb dieser Zeitspanne können weitere neue Sender eingefügt werden. In diesem Modus muß nicht auf die Steuertafel zugegriffen werden. <b>WICHTIG: Aktiviert die automatische Aufnahme von neuen Funksteuerungen, Klonen und Replay.</b>																	
			OFF	Deaktiviert die drahtlose Speicherung der Sendeeinrichtungen. Die Sender werden nur mit dem entsprechenden Fernbedienungs-menü gespeichert. <b>WICHTIG: Deaktiviert die automatische Aufnahme von neuen Funksteuerungen, Klonen und Replay</b>																	
1 FLÜGEL	OFF	1 Motor aktiv	ON	Nur Motor 2 aktiv (1 Flügel).																	
			OFF	Beide Motoren aktiv (2 Flügel).																	
ScR-2ch	OFF	Kontrollampe "Tor offen" oder 2. Funkkanal	ON	Der Ausgang zwischen den Klemmkontakten 21-22 wird als Kontrollampe zur Anzeige der Toröffnung konfiguriert, der 2. Funkkanal steuert in diesem Fall die Fußgängeröffnung.																	
			OFF	Der Ausgang zwischen den Klemmkontakten 21-22 wird als 2. Funkkanal konfiguriert.																	
Invert. AUSH	OFF	Umkehrung der Bewegung	ON	Invertieren Sie die Öffnungsrichtung in Abhängigkeit von der Installation der Motoren. (Fig. M)																	
			OFF																		
PrESS. SLc (spez. Dip 1*)	ON	Betätigung des Endlagentasters beim Schließen	ON	Zu verwenden, wenn ein mechanischer Schließanschlag vorhanden ist. Diese Funktion aktiviert den Druck der Flügel auf den mechanischen Anschlag, ohne dass dieser vom Sensor "Amperestop" als Hindernis betrachtet wird. Die Kolbenstange setzt ihren Hub nach der Betätigung des für die Schließung vorgesehenen Endlagentasters somit für weitere 2 Sekunden oder bis zum Erreichen des mechanischen Anschlages fort. Auf diese Weise wird das Ansprechen des Schließend-tasters leicht vorverlegt, damit die Flügel einwandfrei auf den Endanschlag auftreffen (Fig. K Rif. A).																	
			OFF	Die Bewegung wird ausschließlich bei Betätigung des Schließend-schalters angehalten. In diesem Fall muss genau eingestellt werden, wo der für die Schließung zuständige Endlagentaster angesprochen wird (Fig. K Rif. B).																	
brENSE (spez. Dip 4*)	OFF	Bremsе	ON	Zu verwenden bei Anschluss des Brems-Kits.																	
			OFF	Die Logik OFF lassen, falls der Brems-Kit nicht angeschlossen wird.																	

\* = Universal-Handprogrammiergerät

## ACCESO A LOS MENUS Fig. 1

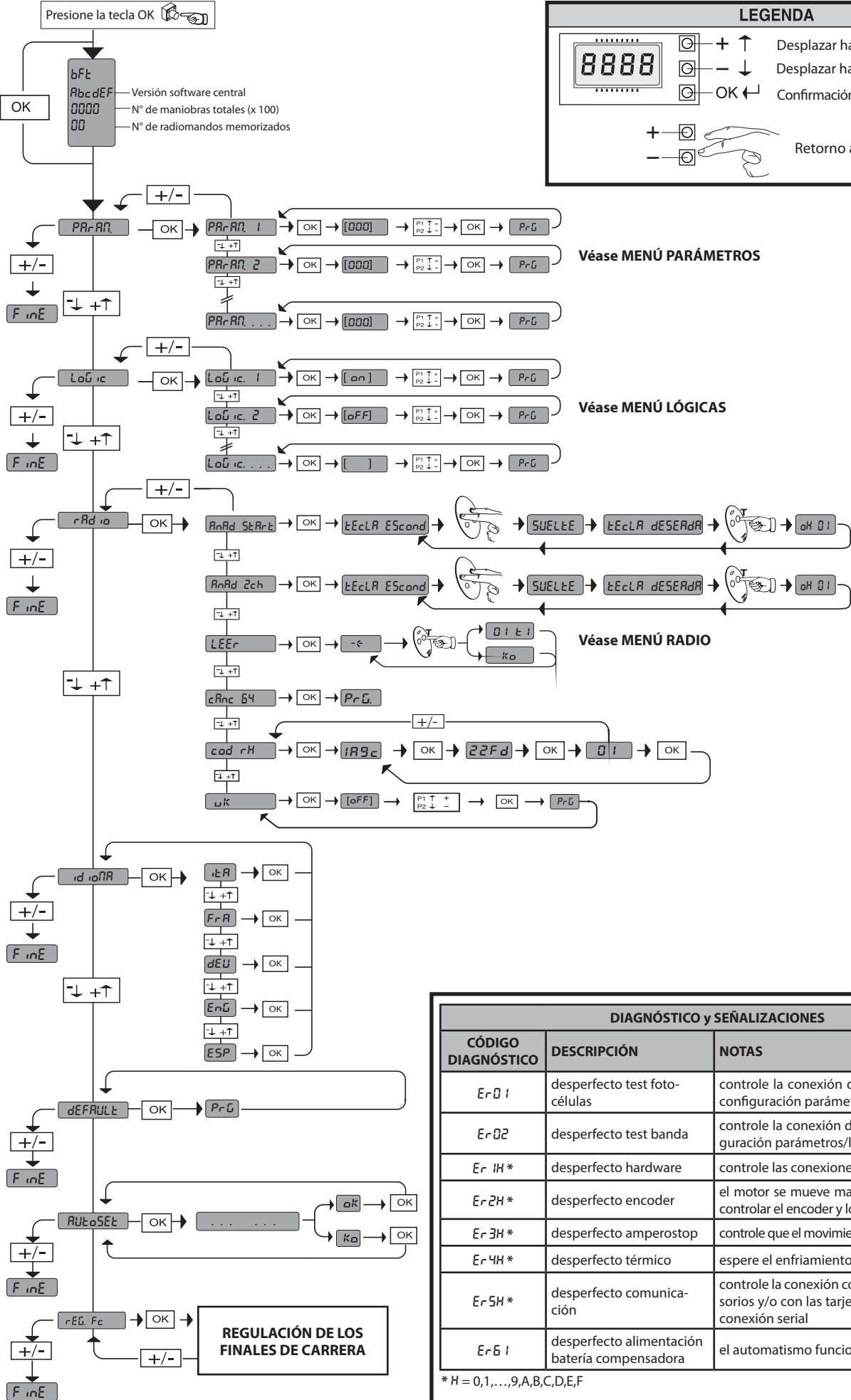

**LEGENDA**

⬆ + ⬆ Desplazar hacia arriba

⬇ - ⬇ Desplazar hacia abajo

⬅ OK ⬅ Confirmación/Encendido pantalla

+ [ ] ← Retorno al menú principal

- [ ] ← Retorno al menú principal

DIAGNÓSTICO y SEÑALIZACIONES		
CÓDIGO DIAGNÓSTICO	DESCRIPCIÓN	NOTAS
Er01	desperfecto test fotocélulas	controle la conexión de las fotocélulas y/o la configuración parámetros/lógicas
Er02	desperfecto test banda	controle la conexión de la banda y/o la configuración parámetros/lógicas
Er1H*	desperfecto hardware	controle las conexiones al motor
Er2H*	desperfecto encoder	el motor se mueve manualmente y/o hay que controlar el encoder y los cableados respectivos
Er3H*	desperfecto amperostop	controle que el movimiento no sea obstaculizado
Er4H*	desperfecto térmico	espere el enfriamiento del automatismo
Er5H*	desperfecto comunicación	controle la conexión con los dispositivos accesorios y/o con las tarjetas de expansión o con conexión serial
Er61	desperfecto alimentación batería compensadora	el automatismo funciona con batería

\* H = 0,1,...,9,A,B,C,D,E,F

**¡ATENCIÓN! Instrucciones de seguridad importantes. Leer y seguir con atención todas las advertencias y las instrucciones que acompañan el producto, ya que la instalación incorrecta puede causar daños a personas, animales o cosas. Las advertencias y las instrucciones brindan importantes indicaciones concernientes a la seguridad, la instalación, el uso y el mantenimiento. Conservar las instrucciones para adjuntarlas a la documentación técnica y para consultas futuras.**

## SEGURIDAD GENERAL

Este producto ha sido diseñado y fabricado exclusivamente para el uso indicado en la presente documentación. Otros usos diferentes a lo indicado podrían ocasionar daños al producto y ser causa de peligro.

- Los elementos de fabricación de la máquina y la instalación deben presentar conformidad con las siguientes Directivas Europeas, donde se puedan aplicar: 2004/108/CE, 2006/95/CE, 2006/42/CE, 89/106/CE, 99/05/CE y sus posteriores modificaciones. Para todos los países extra CEE, además de las normas nacionales vigentes, para lograr un nivel de seguridad apropiado se deben respetar también las normas antes citadas.

- La Empresa fabricante de este producto (en adelante "empresa") no se responsabiliza por todo aquello que pudiera derivar del uso incorrecto o diferente a aquel para el cual está destinado e indicado en la presente documentación, como tampoco por el incumplimiento de la Buena Técnica en la fabricación de los cierres (puertas, cancelas, etc.), así como por las deformaciones que pudieran producirse durante su uso.

- La instalación debe ser realizada por personal cualificado (instalador profesional, conforme a EN12635), en cumplimiento de la Buena Técnica y de las normas vigentes.

- Antes de instalar el producto, realizar todas las modificaciones estructurales de modo tal que se respeten las distancias de seguridad y para la protección o aislamiento de todas las zonas de aplastamiento, corte, arrastre y de peligro en general, según lo previsto por las normas EN 12604 y 12453 o eventuales normas locales de instalación. Comprobar que la estructura existente cumpla con los requisitos necesarios de resistencia y estabilidad.

- Antes de comenzar la instalación, comprobar la integridad del producto.

- La Empresa no es responsable del cumplimiento de la Buena Técnica en la realización y mantenimiento de los cerramientos por motorizar, como tampoco de las deformaciones que surgieran durante el uso.

- Comprobar que el intervalo de temperatura declarado sea compatible con el lugar destinado para instalar la automatización.

- No instalar este producto en atmósfera explosiva. La presencia de gases o humos inflamables constituye un grave peligro para la seguridad.

- Antes de realizar cualquier intervención en la instalación, interrumpir la alimentación eléctrica. Desconectar también eventuales baterías compensadoras si estuvieran presentes.

- Antes de conectar la alimentación eléctrica, asegurarse de que los datos de placa correspondan a los de la red de distribución eléctrica y que en el origen de la instalación eléctrica haya un interruptor diferencial y una protección de sobrecarga adecuados. En la red de alimentación de la automatización, se debe prever un interruptor o un magnetotérmico omnipolar que permita la desconexión completa en las condiciones de la categoría de sobretensión III.

- Comprobar que en el origen de la red de alimentación, haya un interruptor diferencial con umbral no superior a 0.03A y conforme a lo previsto por las normas vigentes.

- Comprobar que la instalación de puesta a tierra esté realizada correctamente: conectar a tierra todas las piezas metálicas del cierre (puertas, cancelas, etc.) y todos los componentes de la instalación con borne de tierra.

- La instalación se debe realizar utilizando dispositivos de seguridad y de mandos conformes a la EN 12978 y EN12453.

- Las fuerzas de impacto pueden ser reducidas utilizando cantos deformables.

- Si las fuerzas de impacto superan los valores previstos por las normas, aplicar dispositivos electrosensibles o sensibles a la presión.

- Aplicar todos los dispositivos de seguridad (fotocélulas, cantos sensibles, etc.) necesarios para proteger el área de peligros de impacto, aplastamiento, arrastre, corte. Tener en cuenta las normativas y las directivas vigentes, los criterios de la Buena Técnica, el uso, el entorno de instalación, la lógica de funcionamiento del sistema y las fuerzas desarrolladas por la automatización.

- Aplicar las señales previstas por las normativas vigentes para identificar las zonas peligrosas (los riesgos residuales). Toda instalación debe estar identificada de manera visible según lo prescrito por la EN13241-1.

- Una vez completada la instalación, colocar una placa de identificación de la puerta/cancela.

- Este producto no se puede instalar en hojas que incorporan puertas (salvo que el motor se active sólo cuando la puerta está cerrada)

- Si la automatización es instalada a una altura inferior a 2,5 m o está al alcance, es necesario garantizar un grado de protección adecuado de las piezas eléctricas y mecánicas.

- Instalar cualquier mando fijo en una posición que no cause peligros y alejado de las piezas móviles. En particular los mandos con hombre presente estén colocados a la vista directa de la parte guiada y, salvo que no sean con llave, se deben instalar a una altura mínima de 1,5 m y de manera tal de que no sean accesibles para el público.

- Aplicar al menos un dispositivo de señalización luminosa (parpadeante) en posición vertical, además fijar a la estructura un cartel de Atención.

- Fijar de manera permanente una etiqueta correspondiente al funcionamiento del desbloqueo manual de la automatización y colocarla cerca del órgano de maniobra.

- Asegurarse de que durante la maniobra se eviten y se proteja de los riesgos mecánicos y en particular el impacto, el aplastamiento, arrastre, corte entre la parte guiada y las partes fijas alrededor.

- Una vez realizada la instalación, asegurarse de que el ajuste de la automatización del motor esté configurado de manera correcta y que los sistemas de protección y de desbloqueo funcionen correctamente.

- Usar exclusivamente piezas originales para todas las operaciones de mantenimiento y reparación. La Empresa no se responsabiliza de la seguridad y el buen funcionamiento de la automatización, en caso que se utilicen componentes de otros fabricantes.

- No realizar ninguna modificación a los componentes de la automatización si no se cuenta con autorización expresa por parte de la Empresa.

- Instruir al usuario de la instalación sobre los eventuales riesgos residuales, los sistemas de mando aplicados y la ejecución de la maniobra de apertura manual en caso de emergencia: entregar el manual de uso al usuario final.

- Eliminar los materiales de embalaje (plástico, cartón, poliestireno, etc.) según lo previsto por las normas vigentes. No dejar sobres de nylon o poliestireno al alcance de los niños.

## CONEXIONES

**¡ATENCIÓN!** Para la conexión a la red utilizar: cable multipolar de sección mínima de 5x1,5mm<sup>2</sup> ó 4x1,5mm<sup>2</sup> para alimentaciones trifásicas o bien 3x1,5mm<sup>2</sup> para alimentaciones monofásicas (a modo de ejemplo, el cable puede ser del tipo H05 VV-F con sección de 4x1,5mm<sup>2</sup>). Para la conexión de los dispositivos auxiliares utilizar conductores con sección mínima de 0,5 mm<sup>2</sup>.

- Utilizar exclusivamente pulsadores con capacidad no inferior a 10A-250V.  
- Los conductores deben estar unidos por una fijación suplementaria cerca de los bornes (por ejemplo mediante abrazaderas) para mantener bien separadas las partes bajo tensión de las partes con muy baja tensión de seguridad.

- Durante la instalación se debe quitar la funda del cable de alimentación para permitir la conexión del conductor de tierra al borne específico, dejando los conductores activos lo más cortos posible. El conductor de tierra debe ser el último a tensarse en caso de aflojamiento del dispositivo de fijación del cable.

**¡ATENCIÓN!** los conductores a muy baja tensión de seguridad se deben mantener físicamente separados de los circuitos a baja tensión.

La accesibilidad a las partes bajo tensión debe ser posible exclusivamente para el personal cualificado (instalador profesional).

## CONTROL DE LA AUTOMATIZACIÓN Y MANTENIMIENTO

Antes de que la automatización quede definitivamente operativa, y durante las intervenciones de mantenimiento, controlar estrictamente lo siguiente:

- Comprobar que todos los componentes estén fijados firmemente.  
- Controlar la operación de arranque y parada en el caso de mando manual.

- Controlar la lógica de funcionamiento normal o personalizada.  
- Sólo para cancelas correderas: comprobar el correcto engranaje de la cremallera - piñón con un juego de 2 mm a lo largo de toda la cremallera; mantener el carril de desplazamiento siempre limpio y libre de desechos.

- Sólo para cancelas y puertas correderas: comprobar que la vía de desplazamiento de la cancela sea lineal, horizontal y las ruedas sean aptas para soportar el peso de la cancela.  
- Sólo para cancelas correderas suspendidas (Cantilever!): comprobar que no se produzca ninguna bajada u oscilación durante la maniobra.

- Sólo para cancelas batientes: comprobar que el eje de rotación de las hojas esté en posición perfectamente vertical.

- Sólo para barreras: antes de abrir la portezuela el muelle debe estar descargado (mástil vertical).

- Controlar el correcto funcionamiento de todos los dispositivos de seguridad (fotocélulas, cantos sensibles, etc.) y el correcto ajuste de los dispositivos de seguridad antiaplastamiento, comprobando que el valor de la fuerza de impacto, medido en los puntos previstos por la norma EN 12445, sea inferior a lo indicado en la norma EN 12453.

- Las fuerzas de impacto pueden ser reducidas utilizando cantos deformables.

- Controlar el buen funcionamiento de la maniobra de emergencia donde esté presente.

- Controlar la operación de apertura y cierre con los dispositivos de mando aplicados.

- Comprobar la integridad de las conexiones eléctricas y de los cableados, en particular el estado de las cubiertas aislantes y de los sujetables.

- Durante el mantenimiento limpiar las ópticas de las fotocélulas.

- Durante el periodo en que la automatización está fuera de servicio, activar el desbloqueo de emergencia (véase apartado "MANIOBRA DE EMERGENCIA"), de manera tal de dejar libre la parte guiada y permitir la apertura y el cierre manual de la cancela.

- Si el cable de alimentación está dañado, el mismo debe ser sustituido por el fabricante o por el servicio de asistencia técnica de éste o por una persona con una capacitación similar, de manera tal de prevenir cualquier riesgo.

- Si se instalan dispositivos de tipo "D" (tal como los define la EN12453), conectados en modo no comprobado, establecer un mantenimiento obligatorio con frecuencia al menos semestral.

- El mantenimiento, como se ha descrito anteriormente, se debe repetir por lo menos anualmente o con intervalos menores si las características del lugar o de la instalación lo requirieran.

- Si el cable de alimentación está dañado, el mismo debe ser sustituido por el fabricante o por el servicio de asistencia técnica de éste o por una persona con una capacitación similar, de manera tal de prevenir cualquier riesgo.

- Si se instalan dispositivos de tipo "D" (tal como los define la EN12453), conectados en modo no comprobado, establecer un mantenimiento obligatorio con frecuencia al menos semestral.

- El mantenimiento, como se ha descrito anteriormente, se debe repetir por lo menos anualmente o con intervalos menores si las características del lugar o de la instalación lo requirieran.

## ¡ATENCIÓN!

Recordar que la motorización sirve para facilitar el uso de la cancela/puerta pero no resuelve problema de defectos o carencias de instalación o de falta de mantenimiento.



## DESGUACE

La eliminación de los materiales se debe realizar respetando las normas vigentes. No desechos su equipo descartado, las pilas o las baterías usadas con los residuos domésticos. Usted tiene la responsabilidad de desechar todos sus residuos de equipos eléctricos o electrónicos, entregándolos a un punto de recogida dedicado al reciclaje de los mismos.

## DESMANTELAMIENTO

Si la automatización es desmontada para luego ser montada nuevamente en otro sitio hay que:

Interrumpir la alimentación y desconectar toda la instalación eléctrica.

- Quitar el accionador de la base de fijación.

- Desmontar todos los componentes de la instalación.

- Si algunos componentes no pudieran ser quitados o estuvieran dañados, sustituirlos.

## LA DECLARACIÓN DE CONFORMIDAD ESTÁ DISPONIBLE PARA SU CONSULTA EN EL SITIO: WWW.BFT.IT EN LA SECCIÓN PRODUCTOS

**Todo aquello que no expresamente previsto en el manual de instalación, no está permitido. El buen funcionamiento del operador es garantizado sólo si se respetan los datos indicados. La Empresa no se responsabiliza por los daños causados por el incumplimiento de las indicaciones dadas en el presente manual. Dejando inalteradas las características esenciales del producto, la Empresa se reserva el derecho de realizar, en cualquier momento, modificaciones que considere convenientes para mejorar la técnica, la fabricación y la comercialización del producto, sin comprometerse a actualizar la presente publicación.**

**2) DATOS GENERALES**

El cuadro de mandos **HIDE SW** es suministrado por el constructor con configuración estándar. Cualquier variación debe configurarse mediante el programador con display incorporado o mediante programador de bolsillo universal. La Central soporta completamente el protocolo EELINK.

Las características principales son:

- Control de dos motores HIDE SW.
- Regulación electrónica del par con detección de obstáculos.
- Entradas control encoder
- Entradas separadas para los mecanismos de seguridad
- Receptor radio incorporado rolling-code con clonación de transmisores.

La placa está dotada de un tablero de bornes de tipo extraíble, para hacer más fácil el mantenimiento o la sustitución. Se suministra con una serie de puentes precableados, para facilitar la instalación.

**Los puentes se refieren a los bornes: 15-17, 15-18 e 15-27. Si los bornes mencionados son utilizados, hay que quitar los respectivos puentes.**

**ATENCIÓN: el motor es suministrado en posición CERRADO. NO MODIFICAR LA POSICIÓN DEL MOTOR SIN ANTES HABER COMPLETADO LA INSTALACIÓN.**

**Instalar el motor con hoja cerrada., luego retirar el sello.**

**CONTROL**

El cuadro **HIDE SW** efectúa el control de los relés de marcha y de los dispositivos de seguridad (fotocélulas) antes de ejecutar cada ciclo de apertura y cierre. En caso de mal funcionamiento, es preciso verificar el correcto funcionamiento de los dispositivos conectados y controlar los cableados.

**3) DATOS TÉCNICOS**

MOTOR	
Alimentación	230V~ ±10% 50Hz*
Aislamiento red/baja tensión	> 2MOhm 500V ---
Potencia absorbida	40W
Par máx.	345Nm
Velocidad	7.5°/s
Grado de protección	IP 45
Longitud máx. hoja	2m
Peso máx. hoja	150 Kg
Superficie hoja	3 mq / 5 mq
Peso operador	8kg (≈80N)
Uso	residencial
Ángulo máx. apertura	110°
Temperatura de funcionamiento	-20 / +60°C
Resistencia al viento	clase 2 / clase 1
CENTRAL	
Protección térmica	Software
Rigidez dieléctrica	red/bt 3750 V~ por 1 minuto
Corriente de salida motor	7.5A+7.5A max
Corriente de conmutación relé motor	10A
Potencia máxima motores	200W + 200W (24V ---)
Alimentación accesorios	24 V~ (180 mA absorción máx.) 24 V~ Vsafe (180 mA absorción máx.)
Luz de aviso de cancela abierta	Contact N.O. (24V~/1A max)
Luz intermitente	24V~ 25W max
Dimensiones	Véase la Fig. C
Fusibles	Véase la Fig. E
Nº de combinaciones	4 mil millones
Nº máx. de radiomandos memorizables	63

(\* Otras tensiones disponibles a petición)

**ATENCIÓN:**

- el accionado ha sido diseñado para ser incorporado dentro de la estructura de la cancela.
- no realizar orificios en la estructura a la altura del espacio ocupado por el accionador, esto podría comprometer las características de la máquina.

Versiones de transmisores que se pueden utilizar:

Todos los transmisores ROLLING CODE compatibles con  ((ER-Ready))

**4) DISPOSICIÓN DE TUBOS (Fig. A)**

**5) ENSAMBLAJE MOTOR FIG. B**

**ATENCIÓN:**

- Alinear el sello de la hoja en posición de cierre (Fig. B Ref. 1)
- Quitar el sello (Fig. B Ref. 2)
- Alimentar el motor sólo una vez que se haya enganchado a la hoja y a los goznes.

**6) CONEXIÓN DE 1 PAR DE FOTOCÉLULAS Y 1 PAR DE CANTOS, NO COMPROBADOS (Fig. F)**

**7) CONEXIONES DEL TABLERO DE BORNES (Fig. E)**

**ADVERTENCIAS** - En las operaciones de cableado e instalación, hay que observar las normas vigentes y, en cualquier caso, los principios de buena técnica. Los conductores alimentados con tensiones diferentes, se deben separar físicamente, o se deben aislar adecuadamente mediante un aislamiento adicional de por lo menos 1mm. Los conductores se deben bloquear mediante una fijación adicional en proximidad de los bornes; esta fijación se puede efectuar utilizando por ejemplo unas abrazaderas. Todos los cables de conexión deben mantenerse adecuadamente lejos del disipador.

BORNE	DESCRIPCIÓN
L-N	Alimentación de red monofásica 230V~ ±10%
3-4-5	Conexión motor 1: 3 motor 1 cable 1 4 motor 1 cable 2 5 motor 1 cable 3  max. 20m
6-7-8	Conexión motor 2: 6 motor 2 cable 2 7 motor 2 cable 1 8 motor 2 cable 3  max. 20m
9-10	Conexión luz intermitente (24 V~ 25 W máx.)
11-12	Salida 24 V~, 180 mA máx. - alimentación fotocélulas u otros dispositivos. 11 motor 1-2 cable 5 12 motor 1-2 cable 6
13-14	Salida 24 V~, 180 mA máx. - alimentación transmisores fotocélulas con control (Fig. J).
15-16	Botón START (N.O.).
15-17	Botón STOP (N.C.). Si no se utiliza, déjese puenteado 15-17.
15-18	Entrada FOTOCÉLULA (N.C.). Si no se utiliza, déjese puenteado 15-18.
19	Entrada FAULT (N.O.).Entrada para fotocélulas dotadas de contacto N.O. de control (Fig. J).
15-20	Entrada botón PEATONAL (N.O.). El accionamiento se produce en el motor 2, si el ciclo de apertura ha comenzado (no peatonal), el mando peatonal tiene el mismo efecto que el mando START.
21-22	Salida luz de aviso de cancela abierta (Contacto N.O. (24V~/1 A máx.) o, en alternativa, 2º canal radio (Fig. E rif. 1).
23	No utilizado
24	Común final de carrera (motores 1 y 2 cable 4)
15-25	Botón OPEN (N.O.).
15-26	Botón CLOSE (N.O.).
15-27	ENTRADA BARRA SENSIBLE (N.C.) Si no se utiliza, déjese puenteado 15-27.
28	FAULT BARRA SENSIBLE (N.O.)

**8) MEMORIZACIÓN DEL RADIOMANDO Fig. G**

**9) REGULACIÓN DE LOS FINALES DE CARRERA Fig. H**

Si el movimiento de la hoja es contrario al que debería ser, intervenir en la lógica inversión motores (+ apertura // - cierre). **Después de ajustar el final de carrera realizar un autosest.**

**NOTA:** Estas maniobras se realizan con la modalidad de hombre presente a velocidad reducida y sin la intervención de los dispositivos de seguridad. Si la lógica "i f i a b. R c t l u" está configurada, se visualizarán únicamente los mensajes relativos al motor 2 ("o P f i z" e "c L f i z").

**10) REGULACIÓN AUTOSET Fig. I**

Permite efectuar la configuración automática del Par motores.

**¡ATENCIÓN!** La operación de configuración automática debe efectuarse únicamente después de haber controlado el exacto movimiento de la hoja (apertura/cierre) y la correcta intervención de los finales de carrera.

Se recomienda realizar un autosest cada vez que se modifique la velocidad y el espacio de deceleración, o cuando se realice el ajuste del final de carrera.

**¡ATENCIÓN!** Durante la fase de configuración automática, la función de detección de obstáculos no resulta activada, por lo que el instalador debe controlar el movimiento del automatismo y vigilar que personas y cosas se mantengan fuera del radio de acción del mismo.

En caso de utilización de baterías tampón, la configuración automática debe efectuarse con el cuadro de mandos alimentado con tensión de red.

**¡ATENCIÓN:** Los valores de par establecidos por la configuración automática se refieren a la velocidad de deceleración establecida durante la configuración automática. Si se modifica la velocidad o el espacio de la deceleración, hay que realizar una nueva maniobra de configuración automática.

**¡ATENCIÓN:** Hay que controlar que el valor de la fuerza de impacto medido en los puntos previstos por la norma EN 12445 sea inferior al indicado en la norma EN 12453.

**⚠ Una configuración equivocada de la sensibilidad puede crear daños a personas, animales o cosas emergencia (véase el apartado "Maniobra de emergencia") para dejar suelto el piñón y permitir, así, la apertura y el cierre manuales de la cancela.**

**11) DISPOSITIVOS DE SEGURIDAD**

**Nota: utilizar solamente dispositivos de seguridad receptores con contacto en intercambio libre.**

**11.1) DISPOSITIVOS COMPROBADOS Fig. J**

**12) PRESIÓN FINAL DE CARRERA DE CIERRE Fig. K**

**13) CONEXIÓN CON TARJETAS DE EXPANSIÓN Y PROGRAMADOR PORTÁTIL UNIVERSAL (Fig. L) Consultar el manual específico.**

**ACCESO A LOS MENU: Fig. 1**

**MENÚ PARÁMETROS (PR-RM) (TABLA "A" PARÁMETROS)**

**MENÚ LÓGICAS (LoG ic) (TABLA "B" LÓGICAS)**

**MENU RADIO (rRd io)**

Lógica	Descripción
RnRd StRt	<b>Añadir Tecla start</b> asocia la tecla deseada al mando Start
RnRd 2ch	<b>Añadir Tecla 2ch</b> asocia la tecla deseada al mando 2º canal radio
LEEr	<b>Leer</b> Realiza un control de una tecla de un receptor. En caso de memorización, pantalla visualiza la posición de la memoria ha sido memorizado el radiomando (de 01 a 63) y el número de la tecla (T1-T2-T3 ó T4).
cRnc 64	<b>Eliminar Lista</b> <b>⚠ ¡ATENCIÓN!</b> Elimina completamente de la memoria del receptor todos los radiomandos memorizados.
cod rH	<b>Lectura del código receptor</b> Visualiza el código receptor necesario para clonar los radiomandos.
uk	<b>ON</b> = Habilita la programación a distancia de las tarjetas mediante un transmisor W LINK previamente memorizado. Esta habilitación permanece activa 3 minutos desde presión del radiomando W LINK. <b>OFF</b> =Programación W LINK deshabilitada

**- NOTA IMPORTANTE: MARCAR EL PRIMER TRANSMISOR MEMORIZADO CON LA ETIQUETA CLAVE (MASTER).**

El primer transmisor, en el caso de programación manual, asigna el CÓDIGO CLAVE DEL RECEPTOR; este código es necesario para poder realizar la sucesiva clonación de los radiotransmisores.

El receptor de a bordo incorporado Clonix cuenta con algunas funciones avanzadas importantes:

- Clonación del transmisor master (rolling-code o código fijo)
- Clonación para sustitución de transmisores ya introducidos en el receptor
- Gestión de la base de datos de transmisores
- Gestión de comunidad de receptores

Para el uso de estas funciones avanzadas, consultar las instrucciones del programador portátil universal y la Guía de Programación CLONIX, suministradas con el dispositivo del programador portátil universal.

**MENÚ IDIOMA (L inGUR)**

Permite configurar el idioma del programador con pantalla.

**MENÚ DE VALORES PREDETERMINADOS (dEFRUlt)**

Lleva nuevamente la central a los valores predeterminados.

**MENÚ DE CONFIGURACIÓN AUTOMÁTICA (RUtoSEt) (Fig. I)**

Véase "REGULACIÓN AUTOSSET"

**MENÚ DE REGULACIÓN DE LOS FINALES DE CARRERA (rEG Fc) (Fig. H)**

Véase "REGULACIÓN DE LOS FINALES DE CARRERA"

**DIAGNOSTICO Y MONITORIZACION**

El parámetro par determina la diferencia máxima admitida entre el par instantáneo y el par instantáneo previsto, es decir indica la sensibilidad al obstáculo. Mientras menor sea el parámetro par, mayor será la sensibilidad al obstáculo (Par = 1 sensibilidad máxima)".

**14) PROCEDIMIENTO DE REGULACION**

- Antes del encendido, controle las conexiones eléctricas.
- Configure los siguientes parámetros: Tiempo de Cierre Automático, Tiempos de retardo en las fases de apertura y cierre, velocidad y espacio deceleración.
- Configure toda las lógicas.
- Ejecute el procedimiento de configuración automática.

Una vez terminado el procedimiento de configuración automática, se puede intervenir manualmente sobre la regulación del Tiempo rápido motor y del par.

**¡ATENCIÓN! Una configuración incorrecta puede crear daños a personas, animales o cosas.**

**⚠ ATENCIÓN: Hay que controlar que el valor de la fuerza de impacto medido en los puntos previstos por la norma EN 12445 sea inferior al indicado en la norma EN 12453.**

Para obtener un resultado mejor, se aconseja realizar la configuración automática y la configuración de los tiempos rápidos con motores en reposo (es decir, no recalentados por un número considerable de maniobras consecutivas).

**TABLE "A" - PARAMETERS MENU - (PR-RM)**

Lógica	min.	máx	Default	Personales	Definición	Descripción
tCR	0	120	40		<b>Tiempo de Cierre Automático</b>	Hay que configurar numéricamente el valor del tiempo de cierre automático de 0 a 120 segundos.
rEt RP	0,0	10,0	3		<b>Tiempo de retardo de apertura</b>	Hay que configurar el retardo de apertura del motor 1 respecto al motor 2, regulable de 0,0 a 10,0 segundos. Regular el desfase de manera tal que la distancia mínima entre las hojas, cuando ambas están en movimiento, sea de 50 cm.
rEt c iErrE	0,0	60,0	3		<b>Tiempo de retardo de cierre</b>	Hay que configurar el retardo de cierre del motor 2 respecto al motor 1, regulable de 0,0 a 60,0 segundos. Regular el desfase de manera tal que la distancia mínima entre las hojas, cuando ambas están en movimiento, sea de 50 cm.
PN1	1	99	50		<b>Par motor 1</b>	Hay que configurar numéricamente el valor de par del motor 1 entre 1% y 99%. Este parámetro indica la sensibilidad al obstáculo (par=1 sensibilidad máxima).
PN2	1	99	50		<b>Par motor 2</b>	Hay que configurar numéricamente el valor de par del motor 2 entre 1% y 99%. Este parámetro indica la sensibilidad al obstáculo (par=1 sensibilidad máxima).
uEL. dEcELEr	15	50	15		<b>Velocidad de deceleración</b>	Establece el porcentaje de la velocidad de deceleración fijándolo entre el 15% y el 50% de la velocidad normal.
uEL. RP	50	99	99		<b>Velocidad en fase de apertura</b>	Configura la velocidad que el motor debe alcanzar a régimen en fase de cierre, en porcentaje a la velocidad máxima que puede alcanzar el accionador. La eventual modificación de este parámetro requiere repetir la maniobra de autoset.
uEL. c iE	50	99	99		<b>Velocidad en fase de cierre</b>	Configura la velocidad que el motor debe alcanzar a régimen en fase de cierre, en porcentaje a la velocidad máxima que puede alcanzar el accionador. La eventual modificación de este parámetro requiere repetir la maniobra de autoset.
ESP. dEcEL.	5	50	5		<b>Espacio deceleración</b>	Configure el porcentaje de deceleración entre 5% y 50% respecto a la maniobra completa.
RP. PR-2	10	99	40		<b>Apertura peatonal</b>	Configure el porcentaje de apertura parcial del motor 2.

# MANUAL DE INSTALACIÓN

TABLE "B" - LOGIC MENU - (Lógica)

Lógica	Default	Definición	Marcar la configuración realizada	Descripción																	
t c R	OFF	Tiempo de Cierre Automático	ON	Activa el cierre automático.																	
			OFF	Excluye el cierre automático.																	
b L. i n P. A P	OFF	Bloquea impulsos en fase de apertura	ON	El impulso de start no tiene ningún efecto durante la fase de apertura.																	
			OFF	El impulso de start tiene efecto durante la fase de apertura.																	
b L. i n P. t c R	OFF	Bloquea Impulsos TCA	ON	El impulso de start no tiene ningún efecto durante la pausa TCA.																	
			OFF	El impulso de start tiene efecto durante la pausa TCA.																	
3 P A S O S	OFF	Lógica de 3 pasos	ON	Habilita la lógica de 3 pasos.																	
			OFF	Deshabilita la Lógica de 3 pasos que activa la Lógica de 4.																	
Respuesta al impulso de START																					
<table border="1" style="width: 100%; border-collapse: collapse;"> <thead> <tr> <th style="width: 33%;">Barrera</th> <th style="width: 33%;">3 pasos</th> <th style="width: 33%;">4 pasos</th> </tr> </thead> <tbody> <tr> <td>cerrada</td> <td rowspan="2">abre</td> <td>abre</td> </tr> <tr> <td>en fase de cierre</td> <td>stop</td> </tr> <tr> <td>abierta</td> <td>cierra</td> <td>cierra</td> </tr> <tr> <td>en fase de apertura</td> <td>stop + TCA</td> <td>stop + TCA</td> </tr> <tr> <td>después de stop</td> <td>abre</td> <td>abre</td> </tr> </tbody> </table>					Barrera	3 pasos	4 pasos	cerrada	abre	abre	en fase de cierre	stop	abierta	cierra	cierra	en fase de apertura	stop + TCA	stop + TCA	después de stop	abre	abre
Barrera	3 pasos	4 pasos																			
cerrada	abre	abre																			
en fase de cierre		stop																			
abierta	cierra	cierra																			
en fase de apertura	stop + TCA	stop + TCA																			
después de stop	abre	abre																			
P r E A L A R M A	OFF	Pre alarma	ON	La luz intermitente se enciende unos 3 segundos antes de que el motor se ponga en marcha.																	
			OFF	La luz intermitente se enciende en el mismo momento en que el motor se pone en marcha.																	
h o m b r e P r E S	OFF	Hombre Presente	ON	Funcionamiento con hombre presente: la maniobra prosigue mientras se mantenga presionada la tecla de mando. No es posible utilizar el radiomando.																	
			OFF	Funcionamiento a impulsos: un impulso abre la cancela, si está cerrada; cierra, si está abierta.																	
F o t o c. A P	OFF	Fotocélulas en fase de apertura	ON	En caso de oscurecimiento, excluye el funcionamiento de las fotocélulas en fase de apertura. En fase de cierre, invierte inmediatamente.																	
			OFF	En caso de oscurecimiento, las fotocélulas resultan activadas tanto en fase de apertura como de cierre. Un oscurecimiento de las fotocélulas en fase de cierre invierte el movimiento únicamente después de que las fotocélulas queden libres.																	
c i e r r e r á p i d o	OFF	Cierre rápido	ON	Cierra la cancela una vez que las fotocélulas queden libres, sin esperar a que termine el TCA configurado.																	
			OFF	Comando no activado.																	
t e s t F o t o c	OFF	Test fotocélulas	ON	Activa el control de las fotocélulas. (Fig. J)																	
			OFF	Desactiva el control de las fotocélulas.																	
t e s t b a r r a	OFF	Test barra sensible	ON	Activa el control de las barras sensibles. (Fig. J)																	
			OFF	Desactiva el control de las barras sensibles.																	
c o d F i j o	OFF	Código Fijo	ON	El receptor resulta configurado para el funcionamiento en la modalidad de código fijo; véase el apartado "Clonación de los Radiotransmisores".																	
			OFF	El receptor resulta configurado para el funcionamiento en la modalidad de rolling-code; véase el apartado "Clonación de los Radiotransmisores".																	
r A d i o P r o g	ON	Programación de los radiomandos	ON	Habilita la memorización por radio de los transmisores: Hay que realizar lo siguiente: 1 - Presionar, en secuencia, la tecla escondida (P1) y la tecla normal (T1-T2-T3-T4) de un transmisor ya memorizado en la modalidad estándar a través del menú radio. 2 - Presionar, antes de 10 s, la tecla escondida (P1) y la tecla normal (T1-T2-T3-T4) de un transmisor que se tenga que memorizar. El receptor sale de la modalidad de programación al cabo de 10 s; dentro de este tiempo, es posible introducir otros nuevos transmisores. Esta modalidad no requiere el acceso al cuadro de mandos. <b>IMPORTANTE: Habilita la activación automática de nuevos radiomandos, clones y replay.</b>																	
			OFF	Inhabilita la memorización por radio de los transmisores. Los transmisores se memorizan únicamente utilizando el menú Radio específico. <b>IMPORTANTE: Deshabilita la activación automática de nuevos radiomandos, clones y replay.</b>																	
1 M o t o r A c t i v a d o	OFF	1 Motor activado	ON	Activa únicamente el motor 2 (1 hoja).																	
			OFF	Activa los dos motores (2 hojas).																	
L u z d e a v i s o d e c a n c e l a a b i e r t a o I I º c a n a l r a d i o	OFF	Luz de aviso de cancela abierta o IIº canal radio	ON	La salida entre los bornes 21-22 se configura como Luz de aviso de cancela abierta; en este caso, el IIº canal radio controla la apertura peatonal.																	
			OFF	La salida entre los bornes 21-22 se configura como IIº canal radio.																	
I n v. M o t.	OFF	Inversión del movimiento	ON	Invierte la dirección de apertura en base a la instalación de los motores. (Fig. M)																	
			OFF																		
P r E S S. S u c (dip especial 1*)	ON	Presión en el final de carrera de cierre	ON	Debe utilizarse en presencia de tope mecánico de cierre. Esta función activa la presión de las hojas en el tope mecánico, sin que éste sea considerado como un obstáculo por el sensor amperio-stop. Así pues, el vástago continúa su carrera durante otros 2 s, después de la interceptación del final de carrera de cierre, o hasta el tope mecánico. De este modo, anticipando ligeramente la interceptación de los finales de carrera de cierre, se obtendrá una presión perfecta de las hojas en el tope (Fig. K Rif. A).																	
			OFF	El movimiento se detiene exclusivamente por la intervención del final de carrera de cierre; en este caso, es necesario efectuar una regulación precisa de la intervención del final de carrera de cierre (Fig. K Rif. B).																	
F r e n o (dip especial 4*)	OFF	Freno	ON	Para utilizar en caso de conexión del Kit de frenado.																	
			OFF	Dejar la lógica en OFF si no se conecta el Kit de frenado.																	

\* Programador portátil universal.

# TOEGANG NAAR DE MENU'S Fig. 1

D811703 00100\_06

Drukken op de toets OK

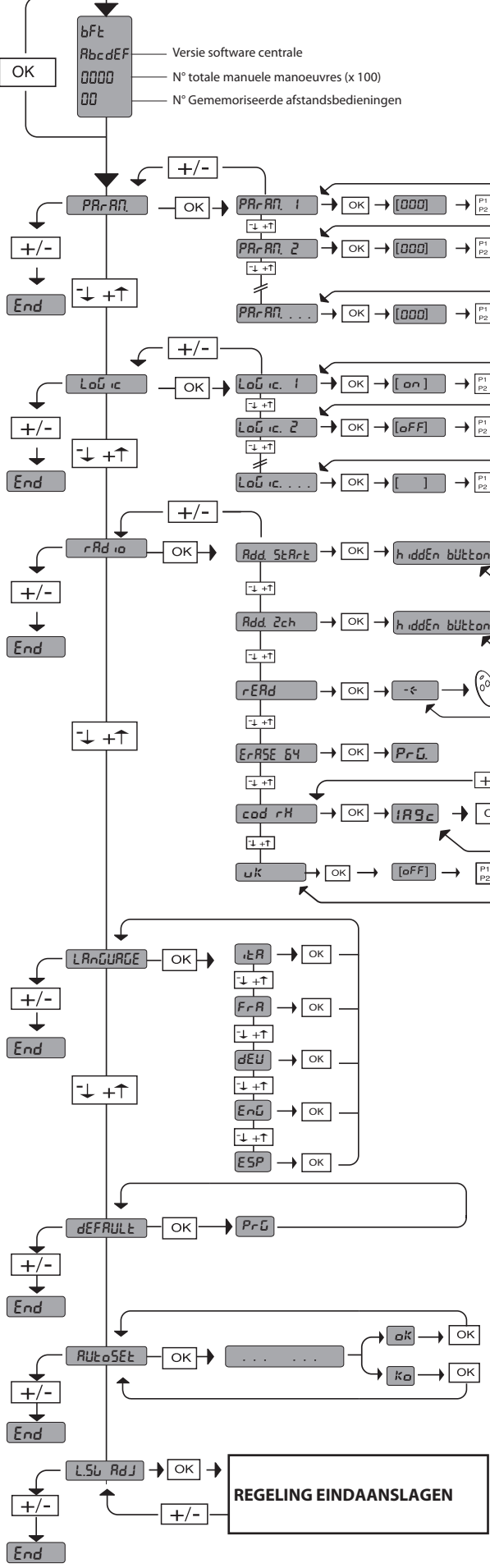

**LEGENDA**

+ ↑

- ↓

OK ←

Doorloop op

Doorloop naar

Bevestig/Aanschakeling display

+

-

Terugkeer naar het hoofdmenu

Zie MENU PARAMETERS

Zie MENU LOGICA'S

Zie MENU RADIO

**REGELING EINDAANSLAGEN**

DIAGNOSE en SIGNALERINGEN		
CODE DIAGNOSE	BESCHRIJVING	OPMERKINGEN
Er01	werkingsstoring test fotocellen	verbinding fotocellen en/of instelling parameters/logica verifiëren
Er02	werkingsstoring test rand	verbinding rand en/of instelling parameters/logica verifiëren
Er1H*	werkingsstoring hardware	verbindingen met de motor verifiëren
Er2H*	werkingsstoringen coder	de motor wordt handmatig bewogen en/of de encoder en de bijhorende bekabelingen verifiëren
Er3H*	werkingsstoring amperestop	verifiëren of de beweging niet verhinderd wordt
Er4H*	werkingsstoring termische beveiliging	wachten op de koeling van het automatiseringssysteem
Er5H*	werkingsstoring communicatie	de verbinding met de bijkomende inrichtingen en/of expansiekaarten of seriegewijs verbonden kaarten verifiëren
Er61	werkingsstoring voeding bufferbatterij	het automatiseringssysteem werkt met batterij

\* H = 0,1,...,9,A,B,C,D,E,F



**LET OP! Belangrijke veiligheidsinstructies. De waarschuwingen en de instructies die met het product meegeleverd worden zorgvuldig lezen en volgen, aangezien verkeerde installaties schade aan personen, dieren of voorwerpen kan veroorzaken. De waarschuwingen en de instructies geven belangrijke aanwijzingen over de veiligheid, de installatie, het gebruik en het onderhoud. De instructies bewaren om ze aan de technische folder toe te voegen voor toekomstige raadpleging.**

## ALGEMENE VEILIGHEID

**Dit product is uitsluitend ontworpen en gebouwd voor het gebruik aangegeven in deze documentatie. Soorten gebruik anders dan hetgeen aangegeven, zouden schade aan het product en gevaar kunnen veroorzaken.**

- De constructie-elementen van de machine en de installatie moeten overeenkomstig de volgende Europese Richtlijnen zijn, indien toepasbaar: 2004/108/CE, 2006/95/CE, 2006/42/CE, 89/106/CE, 99/05/CE en daaropvolgende wijzigingen. Voor alle landen buiten de EEG is het voor een goed veiligheidsniveau nuttig om naast de nationaal geldende normen, ook de genoemde normen in acht te nemen.
- Het Bedrijf wijst iedere willekeurige verantwoordelijkheid af voortkomende uit een verkeerd gebruik of een ander gebruik dan het voorbestemde gebruik en dat aangegeven in deze documentatie, evenals uit het niet in acht nemen van het Goed Gebruik bij de constructie van de sluitingen (deuren, hekken, etc.) en uit de vervormingen die tijdens het gebruik zouden kunnen optreden.
- De installatie moet worden uitgevoerd door gekwalificeerd personeel (professionele installateur, volgens EN12635), met inachtneming van het Goed Gebruik en de geldende normen.
- Alvorens het product te installeren, alle structurele wijzigingen aanbrengen betreffende de verwezenlijking van de vrijboorden en de beveiliging of afscheiding van alle zones met gevaar voor pletting, snijden, meeslepen en algemeen gevaar, volgens hetgeen voorgeschreven wordt door de normen EN 12604 en 12453 of eventuele plaatselijke installatienormen. Controleuren of de bestaande structuur over de noodzakelijke vereisten beschikt wat betreft stevigheid en stabiliteit.
- Alvorens te beginnen met de installatie, de goede toestand van het product controleren.
- Het bedrijf is niet verantwoordelijk voor het niet naleven van het Goed Gebruik bij de constructie en het onderhoud van de te motoriseren kozijnen, en van de vervormingen die zich tijdens het gebruik kunnen voordoen.
- Controleuren of het opgegeven temperatuurinterval compatibel is met de plek bestemd voor de installatie van het automatiseringssysteem.
- Dit product niet in een explosieve omgeving installeren: de aanwezigheid van gas of ontvlambare rookgassen vormt een ernstig gevaar voor de veiligheid.
- De stroomvoorziening uitschakelen vóór wat voor werkzaamheden dan ook aan de installatie. Ook eventuele bufferbatterijen loskoppelen, indien aanwezig.
- Voordat men de elektrische voeding aansluit, moet men controleren of de gegevens op de plaat overeenstemmen met die van het elektriciteitsnet en of er stroomopwaarts de elektrische installatie een geschikte differentiële drukschakelaar en een geschikte bescherming tegen overstroom staat. Op het voedingsnet van het automatiseringssysteem een omnipoilaire (magneet)schakelaar voorzien waarmee een volledige uitschakeling mogelijk is in de omstandigheden van overspanningscategorie III.
- Controleuren of er zich aan het begin van het voedingsnet een aardlekschakelaar bevindt die de drempel van max. 0,03A en de geldende normen niet overschrijft.
- Controleuren of het aardingsstelsel correct is uitgevoerd: alle metalen delen van de sluiting (deuren, hekken, etc.) en alle onderdelen van de installatie voorzien van aardingsklemmen aarden.
- De installatie moet worden uitgevoerd met gebruik van veiligheidsinrichtingen en bedieningen overeenkomstig EN 12978 en EN12453.
- De botsingskrachten kunnen verminderd worden door middel van het gebruik van vervormbare randen.
- In het geval dat de botsingskrachten de door de normen voorziene waarden overschrijden, inrichtingen aanbrengen die gevoelig zijn voor elektriciteit of druk.
- Alle veiligheidsinrichtingen (fotocellen, gevoelige randen, etc.) aanbrengen die noodzakelijk zijn om het gebied te beschermen tegen gevaren voor botsing, pletting, meeslepen en snijden. Rekening houden met de geldende normen en richtlijnen, de criteria van het Goed Gebruik, het gebruik, de installatieomgeving, de werking van het systeem en de door het automatiseringssysteem ontwikkelde krachten.
- De door de geldende normen voorziene signalen aanbrengen om de gevaarlijke zones aan te duiden (de restrisco's). Iedere installatie moet op zichtbare wijze worden geïdentificeerd volgens hetgeen voorgeschreven door de EN13241-1.
- Na de installatie voltooid te hebben, een identificatieplaat van de deur / het hek aanbrengen.
- Dit product mag niet worden geïnstalleerd op vleugels waarin deuren zijn opgenomen (tenzij de motor uitsluitend kan worden geactiveerd wanneer de deur dicht is).
- Als het automatiseringssysteem is geïnstalleerd op een hoogte van minder dan 2,5 m of als het toegankelijk is, is het noodzakelijk een passende beschermingsgraad van de elektrische en mechanische delen te garanderen.
- Iedere willekeurige vaste bediening zo installeren, dat deze geen gevaar vormt en ver van beweegbare delen is. In het bijzonder de bedieningen bij aanwezig persoon moeten direct zichtbaar zijn vanaf het geleide deel, en, tenzij het gaat om bedieningen met sleutel, moeten deze worden geïnstalleerd op een hoogte van minstens 1,5 m en zodanig dat ze niet toegankelijk zijn voor het publiek.
- Minstens één signaleringsinrichting (knipperend) aanbrengen in een zichtbare positie, en daarnaast een bordje "Let op" aan de structuur bevestigen.
- Op permanente wijze een etiket aanbrengen met betrekking tot de werking van de handmatige deblokkering van het automatiseringssysteem en dit in de buurt van de manoeuvreeringsinrichting aanbrengen.
- Zorg ervoor dat tijdens de manoeuvre de mechanische risico's vermeden en beveiligd worden en dan met name de botsing, de pletting, het meeslepen, het snijden tussen geleide deel en omliggende delen.
- Na de installatie te hebben uitgevoerd, zich ervan verzekeren dat de instelling van het automatiseringssysteem van de motor juist is uitgevoerd en dat de beveiligings- en deblokkeringssystemen juist functioneren.
- Uitsluitend originele reserveonderdelen gebruiken voor alle onderhouds- of reparatiewerkzaamheden. Het Bedrijf wijst iedere willekeurige verantwoordelijkheid af uit veiligheidsredenen en vanwege de goede werking van het automatiseringssysteem, als er onderdelen van andere fabrikanten gebruikt worden.
- Geen enkele wijziging uitvoeren aan de componenten van het automatiseringssysteem, indien niet uitdrukkelijk door het Bedrijf geautoriseerd.
- De gebruiker van de installatie instructies geven wat betreft de restrisco's, de toegepaste bedieningsystemen en de uitvoering van de handmatige openingsmanoeuvre in geval van nood: de gebruikershandleiding aan de eindgebruiker overhandigen.
- Verpakkingsmaterialen (plastic, karton, polystyrol, etc.) verwerken volgens hetgeen voorzien is door de geldende normen. Nylon zakjes en polystyrol buiten bereik van kinderen bewaren.

## AANSLUITINGEN

**LET OP!** Gebruik voor de aansluiting op het netwerk: meeraderige kabel met een doorsnede van min. 5x1,5 mm<sup>2</sup> of 4x1,5 mm<sup>2</sup> voor driefase voeding of 3x1,5 mm<sup>2</sup> voor eenfase voeding (de kabel moet bijvoorbeeld van het type H05 VV-F met doorsnede 4x1,5 mm<sup>2</sup> zijn). Voor de aansluiting van de hulpapparatuur geleiders gebruiken met een doorsnede van min. 0,5 mm<sup>2</sup>.

- Uitsluitend drukknooppotten gebruiken met een werkbelasting van min. 10A-250V.
- De geleiders moeten verbonden worden door een extra bevestiging in de buurt van de klemmen (bijvoorbeeld met behulp van bandjes) om de delen onder spanning duidelijk gescheiden te houden van de delen met zeer lage veiligheids spanning.
- Tijdens de installatie moet de stroomtoevoerkabel van zijn bekleding ontdaan worden, zodat de aansluiting van de aardgeleider op de geschikte klem mogelijk wordt, terwijl de actieve geleiders echter zo kort mogelijk gelaten worden. De aardgeleider moet de laatste zijn die gerekt wordt in geval van losraken van de bevestigingsinrichting van de kabel.

**OPGELET!** de geleiders met zeer lage veiligheidsspanning moeten fysiek gescheiden worden van de geleiders met lage spanning. De toegang tot de delen onder spanning mag uitsluitend mogelijk zijn voor het gekwalificeerde personeel (professionele installateur)

## CONTROLE VAN HET AUTOMATISERINGSSYSTEEM EN ONDERHOUD

Alvorens het automatiseringssysteem in werking te stellen, en tijdens de onderhoudswerkzaamheden, nauwgezet het volgende nagaan:

- controleuren of alle onderdelen stevig zijn bevestigd;
- de opstart- en stophandelingen in het geval van de handmatige besturing controleren;
- de normale of gepersonaliseerde werking controleren.
- Alleen voor schuifhekken: de correcte ineengrijping tandheugel-rondsels met een speling van 2 mm over de hele tandheugel controleren; de looprail altijd schoon houden en vrij van afval.
- Alleen voor schuifhekken en -deuren: controleuren of de glijrail recht en horizontaal is en of de wielen geschikt zijn voor het gewicht van het hek.
- Alleen voor hangende schuifhekken (Cantilever): controleuren of het hek niet zakt of trilt tijdens de manoeuvre.
- Alleen voor vleugelpoorten: controleuren of de rotatie-as van de vleugels perfect verticaal is.
- Alleen voor slagbomen: alvorens het deurtje te openen, moet de veer ontladen zijn (slagboom verticaal).
- De juiste werking van alle veiligheidsinrichtingen controleren (fotocellen, gevoelige randen, etc.) en de correcte afstelling van de antibeklemmings-veiligheidsinrichting door te controleren of de waarde van de botsingskracht gemeten in de punten voorzien door de norm EN12445, lager is dan hetgeen aangegeven in de norm EN 12453.
- De botsingskrachten kunnen verminderd worden door middel van het gebruik van vervormbare randen.
- De functionaliteit van de noodmanoeuvre controleren, indien aanwezig.
- De openings- of sluitingshandeling met de aangebrachte bedieningsinrichtingen controleren.
- De goede toestand van de elektrische aansluitingen en van de bekabelingen controleren, met name de status van de isolatiekousen en de kabelliders.
- Tijdens het onderhoud de reiniging van de optieken van de fotocellen uitvoeren.
- Voor de periode waarin het automatiseringssysteem buiten bedrijf is, de nood-deblokkering activeren (zie paragraaf "NOODMANOEUVRE") om het geleide deel los te maken en zo de handmatige opening en sluiting van het hek mogelijk te maken.
- Indien de voedingskabel beschadigd is, moet deze vervangen worden door de fabrikant of door diens technische assistentiedienst of alleszins door een persoon met een soortgelijke kwalificatie, teneinde alle risico's te voorkomen.
- Als er inrichtingen type "D" geïnstalleerd worden (zoals gedefinieerd door EN12453), die anders dan trusted aangesloten zijn, verplicht halfjaarlijks onderhoud voorschrijven.
- Het onderhoud dat hierboven is beschreven moet minstens eenmaal per jaar of vaker als de plaats of de installatie dit vereist, worden verricht.

## LET OP!

Vergeet niet dat de motoraandrijving een gemak is bij het gebruik van het hek / de poort en geen oplossing biedt voor problemen door defecten en installatiegebreken of gebrek aan onderhoud.



## SLOOP

De materialen moeten verwijderd worden met inachtneming van de geldende normen. Uw niet meer gebruikte apparaat, de lege batterijen of accu's niet bij het huisvuil weggooiën. U bent er verantwoordelijk voor al uw afval van elektrische of elektronische apparatuur weg te brengen naar een inzamelpunt voor de recycling ervan.

## ONTMANTELING

In het geval dat het automatiseringssysteem gedemonteerd wordt om op een andere plek opnieuw gemonteerd te worden, is het nodig:

- De stroomvoorziening uit te schakelen en de hele elektrische installatie los te koppelen.
- De actuator van de bevestigingsbasis te verwijderen.
- Alle onderdelen van de installatie te demonteren.
- In het geval dat enkele onderdelen niet verwijderd kunnen worden of beschadigd blijken te zijn, deze vervangen.

## DE VERKLARING VAN OVEREENSTEMMING KUNT U RAADPLEGEN OP DE WEBSITE: WWW.BFT.IT IN HET DEEL PRODUCTEN

**Al hetgeen niet uitdrukkelijk voorzien is in de installatiehandleiding, is niet toegestaan. De goede werking van de controller is alleen gegarandeerd, als de vermelde gegevens in acht worden genomen. Het bedrijf is niet gehouden zich te verantwoorden voor de schade veroorzaakt door het niet in acht nemen van de aanwijzingen vermeld in deze handleiding. Terwijl de hoofdkenmerken van het product ongewijzigd blijven, behoudt het Bedrijf zich het recht voor om op ieder willekeurig moment die wijzigingen aan te brengen die zij geschikt acht om het product technisch, constructief en commercieel gezien te verbeteren, zonder deze publicatie te hoeven bijwerken.**

**2) ALGEMEEN**

Het bedieningspaneel **HIDESW** wordt door de fabrikant met standaard instellingen geleverd. Iedere willekeurige verandering moet worden ingesteld door middel van de geïntegreerde programmabesturing op het display of door middel van een universeel programmeerbare palmtoep. Het bedieningspaneel ondersteunt het EELINK-protocol volledig.

De hoofdkenmerken zijn de volgende:

- besturing van twee motoren HIDE SW
- elektronische afstelling van het koppel met obstakeldetectie
- ingangen besturing encoder
- aparte ingangen voor de veiligheden
- geïntegreerde radio-ontvanger rolling-code met klonering ontvangers

De kaart is voorzien van een verbindingsstrip van het verwijderbare type om het onderhoud of de vervanging eenvoudiger te maken. De kaart wordt geleverd met een serie voorbedrade bruggen om het werk van de installateur te vergemakkelijken.

**De bruggen hebben betrekking op de klemmen: 15-17, 15-18, 15-27. Als de hierboven aangegeven klemmen gebruikt worden, de desbetreffende bruggen verwijderen.**

**LET OP: de motor wordt geleverd in GESLOTEN positie.**

**DE POSITIE VAN DE MOTOR NIET WIJZIGEN, VOORDAT DE INSTALLATIE VOLTOOID IS. De motor installeren bij gesloten vleugel en vervolgens de verzegeling verwijderen.**

**CONTROLE**

Het bedieningspaneel **HIDE SW** voert de controle uit van de bedrijfsrelais en van de veiligheidsinrichtingen (fotocellen), alvorens iedere openings- en sluitingscyclus uit te voeren.

In geval van storingen de normale werking van de aangesloten inrichtingen controleren en de bekabelingen.

**3) TECHNISCHE GEGEVENS**

MOTOR	
Voeding	230V~ ±10% 50Hz*
Netwerkisolatie/laagspanning	> 2MΩ 500V
Potencia absorbida	40W
Max. koppel	345Nm
Snelheid	7.5°/s
Beschermingsgraad	IP 45
Max lengte vleugel	2m
Max gewicht vleugel	150 Kg
Oppervlakte vleugel	3 m <sup>2</sup> / 5 m <sup>2</sup>
Peso operador	8kg (≈80N)
Gebruik	woningbouw
Max. openingshoek	110°
Bedrijfstemperatuur	-20 / +60°C
Windweerstand	klasse 2 / klasse 1
CENTRALE	
Thermische beveiliging	Software
Diëlektrische sterkte	netwerk/bt 3750V~ per 1 minuut
Stroom uitgang motor	7,5A+7,5A max
Commutatietroom motorrelais	10A
Max. vermogen motoren	200W + 200W (24V ---)
Voeding accessoires	24V~(180mA absorptie max.) 24V~safe (180mA absorptie max.)
Verklikkerlichtsignaal hek open	Contact N.O. (24V~/1A max.)
Zwaailicht	24V~ 25W max.
Afmetingen	<b>zie Fig. C</b>
Zekeringen	<b>zie Fig. E</b>
Aantal combinaties	4 miljard
Max. aantal afstandsbedieningen die kunnen worden opgeslagen	63

(\*andere spanningen op aanvraag beschikbaar)

**LET OP:**

- **de actuator is ontworpen om in de structuur van het hek ingebouwd te worden.**
- **door geen gaten in de structuur op de plaats waar de actuator zit, dit zou de eigenschappen van het apparaat kunnen schaden.**

**Bruikbare versies zenders:**

**Alle zenders ROLLING CODE compatibel met**



**4) VOORBEREIDING LEIDINGEN Fig. A**

**5) MONTAGE MOTOR FIG.B**



**LET OP:**

- **De verzegeling uitlijnen met de vleugel in gesloten stand (Fig. B Ref. 1)**
- **De verzegeling verwijderen (Fig. B Ref. 2)**
- **De motor pas voeden nadat hij aan de vleugel en de scharnieren gekoppeld is.**

**6) AANSLUITING VAN 1 PAAR FOTOCELLEN ANDERS DAN "TRUSTED DEVICE" Fig. F**

**7) AANSLUITINGEN AANSLUITKAST Fig. E**

**WAARSCHUWINGEN** – Bij de bekabelings- en installatiewerkzaamheden de geldende normen en hoe dan ook de principes van goed gebruik raadplegen.

De met andere spanningen gevoede geleiders moeten fysiek gescheiden zijn of op adequate wijze geïsoleerd met minstens 1 mm extra isolatie.

De geleiders moeten verbonden worden door een extra bevestiging in de buurt van de klemmen, bijvoorbeeld door middel van strips.

Alle verbindingskabels moeten op passende wijze onderhouden worden, ver van de energievernietiger.

KLEM	BESCHRIJVING
L-N	Eenfasige netvoeding 230V~ ±10%
3-4-5	Aansluiting motor 1: 3 motor 1 kabel 1 4 motor 1 kabel 2 5 motor 1 kabel 3 max. 20m
6-7-8	Aansluiting motor 2: 6 motor 2 kabel 2 7 motor 2 kabel 1 8 motor 2 kabel 3 max. 20m
9-10	Aansluiting zwaailicht (24V~ 25W max)
11-12	Uitgang 24V~ 180mA max. - voeding fotocellen of andere inrichtingen 11 motor 1-2 kabel 5 12 motor 1-2 kabel 6
13-14	Uitgang 24V~ Vsafe 180mA max. - voeding zenders fotocellen met controle (Fig. J)
15-16	Knop START (N.O.)
15-17	Knop STOP (N.C.). Indien niet gebruikt, de brug 15-17 niet verwijderen.
15-18	Ingang FOTOCEL (N.C.). Indien niet gebruikt, de brug 15-18 niet verwijderen
19	Ingang FAULT (N.O.). Ingang voor fotocellen uitgerust met contact N.O. voor controle (Fig. J)
15-20	Ingang VOETGANGERSKNOP (N.O.). De activering vindt plaats op motor 2, als de openingscyclus begonnen is (niet voetgangers); het voetgangerscommando heeft hetzelfde effect als het commando START
21-22	Uitgang verklikkerlichtsignaal hek open (Contact N.O. (24V~/1A max.) of als alternatief 2e radiokanaal (Fig. E rif. 1).
23	Niet gebruikt
24	Enkele aanslag (COM FC)
15-25	Knop OPEN (N.O.).
15-26	Knop CLOSE (N.O.).
15-27	Ingang rand (N.C.). Indien niet gebruikt, de brug 15-27 niet verwijderen.
28	FAULT RAND (N.O.)

**8) GEHEUGENOPSLAG AFSTANDSBEDIENING Fig. G**

**9) AFSTELLING AANSLAG Fig. H**

Als de beweging van de vleugel tegengesteld is aan hoe hij zou moeten zijn, gebruik dan de logica omkering motoren (+ openen // - sluiten). **Na het afstellen van de eindaanslag een autaset verrichten.**

**N.B.:** deze manoeuvres worden uitgevoerd als gebruik met aanwezige persoon bij beperkte snelheid en zonder de activering van de veiligheden. Als de logica "1. 10. 11. 12." is ingesteld, worden alleen de meldingen weergegeven met betrekking tot motor 2 ("αP12" en "εL12").

**10) AFSTELLING AUTASET Fig. I**

Hiermee kan de automatische instelling van het Motorkoppel worden uitgevoerd. **OPGELET!!** De autaset-handeling mag alleen worden uitgevoerd na de precieze beweging van de vleugel (opening/sluiting) en de juiste activering van de aanslagen gecontroleerd te hebben.

Er wordt aanbevolen een autaset uit te voeren telkens wanneer de vertragingssnelheid of -ruimte gewijzigd wordt of als u de eindaanslag afstelt. **OPGELET!** Tijdens de autaset-fase is de functie obstakeldetectie niet actief, dus moet de installateur de beweging van het automatiseringssysteem onder controle houden en verhinderen dat personen en voorwerpen in (de buurt van) de actieradius van het automatiseringssysteem komen.

Bij gebruik van bufferbatterijen moet de autaset worden uitgevoerd met bedieningspaneel gevoed door netspanning.

**⚠ OPGELET: de door autaset ingestelde koppelwaarden hebben betrekking op de vertragingssnelheid ingesteld tijdens de autaset. Als de snelheid of de ruimte van vertraging gewijzigd wordt, dient er een nieuwe autaset-manoeuvere te worden uitgevoerd.**

**OPGELET: controleren of de waarde van de slagkracht gemeten op de punten voorzien door de norm EN12445 lager is dan hetgeen aangegeven in de norm EN 12453.**  
**Een verkeerde instelling van de gevoeligheid kan leiden tot schade aan personen, dieren of voorwerpen.**

**11) VEILIGHEIDSRICHTINGEN**

**Opmerking: alleen ontvangende veiligheidsinrichtingen gebruiken met vrij uitwisselbaar contact.**

**11.1) "TRUSTED DEVICES" FIG. J**

**12) DRUK AANSLAG SLUITING Fig. K**

**13) AANSLUITING MET UITBREIDINGSKAARTEN EN UNIVERSELE PROGRAMMEERBARE PALMTOP (Fig. L)**

Raadpleeg de specifieke handleiding.

**TOEGANG TOT DE MENU'S: Fig. 1**

**Menu Parameters (PR-RFN) (Tabel "A" PARAMETERS)**

**Menu Logica's (LOGIC) (Tabel "B" LOGICA'S)**

**MENU RADIO (RADIO)**

Logica	Beschrijving
REG Start	<b>Toets start toevoegen</b> associeert de gewenste toets met het commando Start
REG 2ch	<b>Toets 2ch toevoegen</b> associeert de gewenste toets met het commando 2e radiokanaal
LEES	<b>Lees</b> Voert een controle uit van een toets van een ontvanger; indien in het geheugen opgeslagen, wordt hiermee het nummer van de ontvanger teruggeplaatst in de geheugenlocatie (van 01 tot 63) en het nummer van de toets (T1-T2-T3 of T4).
EL in 64	<b>Verwijder Lijst</b> <b>OPGELET:</b> Verwijdert alle in het geheugen van de ontvanger opgeslagen afstandsbedieningen volledig.
cod rH	<b>Aflesen code ontvanger</b> Geeft de ontvangercode weer, noodzakelijk voor het klonen van de afstandsbedieningen.

WIK	<b>ON</b> = Activeert de programmering op afstand van de kaarten door middel van een eerder in het geheugen opgeslagen W LINK-zender. Deze activering blijft 3 minuten actief na op de afstandsbediening W LINK gedrukt te hebben. <b>OFF</b> = Programmering W LINK gedeactiveerd.
-----	--

**- BELANGRIJKE OPMERKING: DE EERSTE IN HET GEHEUGEN OPGESLAGEN ZENDER MARKEREN MET HET SLEUTELTJE (MASTER).**

Bij handmatige programmering wordt door de eerste zender de SLEUTELCODE VAN DE ONTVANGER toegewezen; deze code is noodzakelijk om de daaropvolgende klonering van de radiozenders te kunnen uitvoeren.

De geïntegreerde ontvanger Clonix beschikt bovendien over enkele belangrijke geavanceerde functionaliteiten:

- Klonering van de master-zender (rolling-code of vaste code)
- Klonering voor vervanging van de reeds in de ontvanger opgenomen zenders
- Beheer database zenders
- Beheer groep ontvangers

Raadpleeg voor het gebruik van deze functionaliteiten de instructies van de universeel programmeerbare palmtop en de Programmeringshandleiding CLONIX, geleverd samen met het apparaat van de universeel programmeerbare palmtop.

**MENU TAAL (LANGUAGE)**

Hiermee kan de taal van de programmabesturing op het display worden ingesteld.

**MENU DEFAULT (DEFAULT)**

Brengt de centrale terug naar de vooraf ingestelde default-waarden.

**MENU AUTASET (AUTOSET)**

Zie Fig. I en de paragraaf "Instelling Autoset".

**MENU AFSTELLING AANSLAG (REG FC)**

Zie Fig. H en de paragraaf "Afstelling Fotocellen".

**DIAGNOSE EN MONITORING**

De parameter koppel definieert de maximale restkracht (bijvoorbeeld slagkracht). Hoe lager de parameter koppel is, des te hoger is de gevoeligheid voor het obstakel (bv.:koppel 1= maximum gevoeligheid).

**14) AFSTELPROCEDURE**

- Vóór het aanzetten de elektrische aansluitingen controleren.
- De instelling van onderstaande parameters uitvoeren: Tijd Automatische Sluiting, Vertragingstijden opening en sluiting, snelheid en vertragingruimte.
- De instelling van alle logica's uitvoeren.
- De afstelling van de aanslagen uitvoeren.
- De autoset-procedure uitvoeren.

Na voltooiing van de autoset-procedure, kan de afstelling van het koppel handmatig plaatsvinden.

**OPGELET! Een verkeerde instelling kan leiden tot schade aan personen, dieren of voorwerpen.**

**OPGELET: Controleren of de waarde van de slagkracht gemeten op de punten voorzien door de norm EN12445 lager is dan hetgeen aangegeven in de norm EN 12453.**

Om een beter resultaat te behalen, wordt het aanbevolen de autoset met stilstaande motoren uit te voeren (dat wil zeggen niet oververhit door een groot aantal manoeuvres achter elkaar).

**TABEL "A" - MENU PARAMETERS - (PR-RFN)**

Logic	min.	max.	Default	Persoonlijk	Definitie	Beschrijving
t c R	0	120	40		<b>Tijd Automatische Sluiting</b>	Tijd automatische sluiting [s] Numeriek de waarde instellen van de automatische sluitingstijd van 0 tot 120 seconden.
o P E n d E L A Y t i m e	0,0	10,0	3		<b>Vertragingstijd opening</b>	De openingsvertraging van motor 1 ten opzichte van motor 2 instellen, afstelbaar van 0,0 tot 10,0 seconden. De faseverschuiving zodanig afstellen dat de minimumafstand tussen de vleugels, wanneer deze beide in beweging zijn, 50 cm is.
c L S d E L A Y t i m e	0,0	60,0	3		<b>Vertragingstijd sluiting</b>	De sluitingsvertraging van motor 2 ten opzichte van motor 1 instellen, afstelbaar van 0,0 tot 60,0 seconden. De faseverschuiving zodanig afstellen dat de minimumafstand tussen de vleugels, wanneer deze beide in beweging zijn, 50 cm is.
h o t 1 t o r q u e	1	99	50		<b>Motorkoppel 1</b>	Numeriek de koppelwaarde van motor 1 instellen tussen 1% en 99%. Deze parameter geeft de gevoeligheid voor het obstakel aan (koppel=1 maximum gevoeligheid).
h o t 2 t o r q u e	1	99	50		<b>Motorkoppel 2</b>	Numeriek de koppelwaarde van motor 2 instellen tussen 1% en 99%. Deze parameter geeft de gevoeligheid voor het obstakel aan (koppel=1 maximum gevoeligheid).
S L o W S P E E d	15	50	15		<b>Vertragingssnelheid</b>	Hiermee wordt het percentage van de vertragingssnelheid ingesteld tussen 15% en 50% van de normale snelheid.
o P S P E E d	50	99	99		<b>Snelheid in opening</b>	Voor het instellen van de snelheid die de motor standaard moet bereiken bij sluiting, in percentage van de maximaal haalbare snelheid door de actuator. Voor de eventuele wijziging van deze parameter is de herhaling van de autoset-manoeuvre vereist.
c L S P E E d	50	99	99		<b>Snelheid in sluiting</b>	Voor het instellen van de snelheid die de motor standaard moet bereiken bij opening, in percentage van de maximaal haalbare snelheid door de actuator. Voor de eventuele wijziging van deze parameter is de herhaling van de autoset-manoeuvre vereist.
d I S t. S L o u d	5	50	5		<b>Vertragingruimte</b>	Het percentage van vertraging instellen tussen 5% en 50% van de complete manoeuvre.
R P. P R. 2.	10	99	40		<b>Voetgangers-opening</b>	Het percentage van gedeeltelijke opening van motor 2 instellen.

TABEL "B" - MENU LOGICA'S - (L00 ic)

Logic	Default	Definitie	Uitgevoerde instelling aanvinken	Beschrijving																	
tCR	OFF	Tijd Automatische Sluiting	ON	Activeert de automatische sluiting																	
			OFF	Sluit de automatische sluiting uit.																	
ibl oPEn	OFF	Blokkeer impulsen	ON	De impuls van start heeft geen enkel effect tijdens de fase van opening.																	
			OFF	De impuls van start heeft effect tijdens de fase van opening.																	
ibl tCR	OFF	Blokkeer Impulsen TCA	ON	De startimpuls heeft geen effect tijdens de TCA-pauze.																	
			OFF	De startimpuls heeft effect tijdens de TCA-pauze.																	
3 StEP	OFF	3 Stappen	ON	Activeert de 3-staps logica.																	
			OFF	Deactiveert de 3-staps logica door het activeren van de 4-staps logica.																	
Antwoord op de START-impuls																					
<table border="1" style="margin-left: auto; margin-right: auto;"> <thead> <tr> <th></th> <th>3-staps</th> <th>4-staps</th> </tr> </thead> <tbody> <tr> <td>Gesloten</td> <td rowspan="2">opent</td> <td>opent</td> </tr> <tr> <td>bij sluiting</td> <td>stop</td> </tr> <tr> <td>Open</td> <td>stop + TCA</td> <td>sluit</td> </tr> <tr> <td>bij opening</td> <td>opent</td> <td>stop + TCA</td> </tr> <tr> <td>na stop</td> <td>apre</td> <td>opent</td> </tr> </tbody> </table>						3-staps	4-staps	Gesloten	opent	opent	bij sluiting	stop	Open	stop + TCA	sluit	bij opening	opent	stop + TCA	na stop	apre	opent
	3-staps	4-staps																			
Gesloten	opent	opent																			
bij sluiting		stop																			
Open	stop + TCA	sluit																			
bij opening	opent	stop + TCA																			
na stop	apre	opent																			
PRE-ALARn	OFF	Prealarm	ON	Het knipperlicht gaat aan gedurende circa 3 seconden vóór het vertrek van de motoren.																	
			OFF	Het knipperlicht gaat aan gelijktijdig met het vertrek van de motoren.																	
hold-to-run	OFF	Persoon Aanwezig	ON	Werking met aanwezige persoon: de manoeuvre gaat verder zolang de bedieningstoetsen OPEN en CLOSE ingedrukt blijven. Het is niet mogelijk de afstandsbediening te gebruiken.																	
			OFF	Normale impulswerking.																	
Photc. oPEn	OFF	Fotocellen bij opening	ON	In geval van verduistering, sluit deze de werking van de fotocel uit in opening. In de fase van sluiting inverteert ze onmiddellijk.																	
			OFF	In geval van verduistering, zijn de fotocellen actief zowel in opening als in sluiting. Een verduistering van de fotocel in sluiting inverteert de beweging alleen in sluiting na de vrijstelling van de fotocel.																	
FRSt cLS	OFF	Snelle sluiting	ON	Hiermee wordt 3 sec. na de vrijmaking van de fotocellen gesloten, alvorens op het einde van de ingestelde TCA te wachten.																	
			OFF	Commando niet ingevoerd.																	
tESt Phot	OFF	Test fotocel	ON	Activeert het nazicht van de fotocellen (Fig. J)																	
			OFF	Desactiveert het nazicht van de fotocellen Indien gedesactiveerd (OFF) wordt de functie van nazicht van de fotocellen belemmerd, waarbij de verbinding mogelijk is van inrichtingen niet uitgerust met een supplementair contact nazicht.																	
tESt bAr	OFF	Test gevoelige rand	ON	Activeert het nazicht van de boord (Fig. J)																	
			OFF	Desactiveert het nazicht van de boord Indien gedesactiveerd (OFF) wordt de functie van nazicht van de boord belemmerd, waarbij de verbinding mogelijk is van inrichtingen niet uitgerust met een supplementair contact nazicht.																	
F iHEd codE	OFF	Vaste Code	ON	De ontvanger blijkt geconfigureerd te zijn voor de werking in modaliteit vaste code.																	
			OFF	De ontvanger blijkt geconfigureerd te zijn voor de werking in modaliteit rolling-code.																	
rAd io PrOg	ON	Programmering afstandsbedieningen	ON	Activeert het memoriseren via radio van de transmitters: 1- In sequens drukken op de verborgen toets en de normale toets (T1-T2-T3-T4) van een transmitter reeds gememoriseerd in standaard modaliteit middels het menu radio. 2- Binnen 10s drukken op de verborgen toets en de normale toets (T1-T2-T3-T4) van een te memoriseren transmitter. De ontvanger verlaat de modaliteit van programmering na 10s, binnen deze tijd is het mogelijk bijkomende nieuwe transmitters in te voeren. Deze modaliteit vereist geen toegang naar het schakelbord. <b>BELANGRIJK: Voor de activering van de automatische invoer van nieuwe afstandsbedieningen, cloni en replay.</b>																	
			OFF	Desactiveert het memoriseren via radio van de transmitters. De transmitters worden alleen gememoriseerd gebruikmakend van het. <b>BELANGRIJK: Voor de deactivering van de automatische invoer van nieuwe afstandsbedieningen, cloni en replay.</b>																	
i Mot. on	OFF	1 Motor actief	ON	Alleen motor 2 actief (1 vleugel).																	
			OFF	Beide motoren actief (2 vleugels).																	
ScR-2ch	OFF	Seinlamp hek open of II° radiokanaal	ON	De uitgang tussen de klemmen 21-22 van de optional module SCS-10 wordt geconfigureerd als Seinlamp Hek open, het II° radiokanaal in dit geval bedient de voetgangers-opening.																	
			OFF	De uitgang tussen de klemmen 21-22 van de optional module SCS-10 wordt geconfigureerd als II° radiokanaal																	
chRnGE Mot.	OFF	Omkering van de beweging.	ON	Keert de richting van opening om op basis van de installatie van de motoren-. (Fig. M)																	
			OFF																		
PRESS. Suc (special dip 1*)	ON	Druk aanslag sluiting	ON	Te gebruiken bij aanwezigheid van mechanische sluitingsaanslag. Met deze functie wordt de druk van de vleugels op de mechanische aanslag geactiveerd, zonder dat dit door de amperestop-sensor als obstakel wordt beschouwd. De slag van de stang wordt dus nog 2 sec. voortgezet na de onderschepping van de sluitingsaanslag of tot de mechanische aanslag. Op deze wijze, door de activering van de sluitingsaanslagen iets eerder uit te voeren, wordt de perfecte aanslag van de vleugels op de stopaanslag verkregen (Fig. K Ref. A).																	
			OFF	De beweging wordt uitsluitend stopgezet door de activering van de sluitingsaanslag; in dit geval is het noodzakelijk te zorgen voor een precieze afstelling van de sluitingsaanslag (Fig. K Ref. B).																	
FREnO (special dip 4*)	OFF	Freno	ON	Te gebruiken in geval van verbinding van de remkit.																	
			OFF	Laat de logica op OFF als u de remkit niet aansluit.																	

\*Universele programmeerbare palmtop

FIG.2

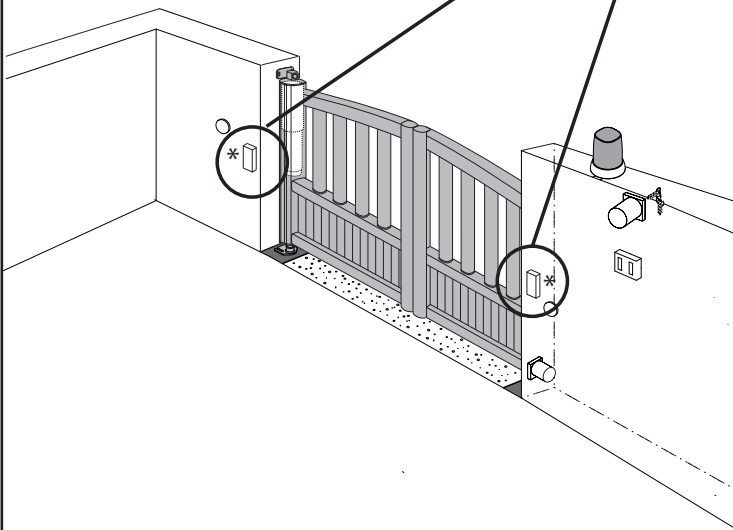
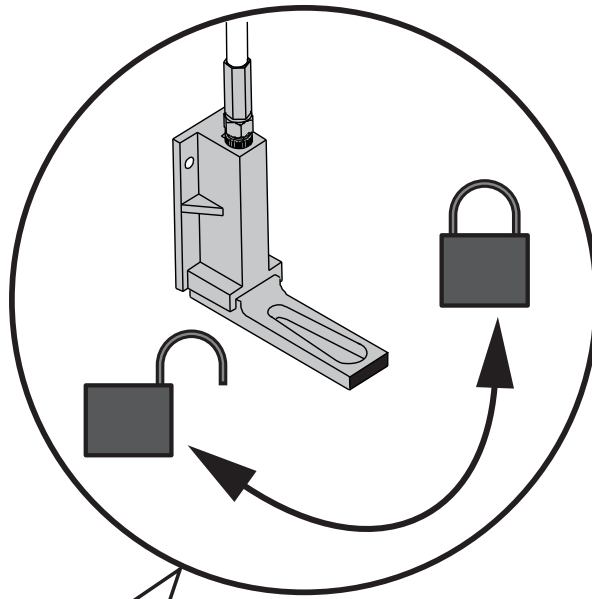

- \* Non in dotazione
- Not supplied
- Ne sont pas fournis
- Nicht im lieferumfang
- No asignadas en el equipamiento base
- Niet meegeleverd

## AVVERTENZE PER L'UTILIZZATORE ( I )

**ATTENZIONE! Importanti istruzioni di sicurezza. Leggere e seguire attentamente le Avvertenze e le Istruzioni che accompagnano il prodotto poiché un uso improprio può causare danni a persone, animali o cose. Conservare le istruzioni per consultazioni future e trasmetterle ad eventuali subentranti nell'uso dell'impianto.**

**Questo prodotto dovrà essere destinato solo all'uso per il quale è stato espressamente installato. Ogni altro uso è da considerarsi improprio e quindi pericoloso. Il costruttore non può essere considerato responsabile per eventuali danni causati da usi impropri, erronei e irragionevoli.**

### SICUREZZA GENERALE

Nel ringraziarVi per la preferenza accordata a questo prodotto, la Ditta è certa che da esso otterrete le prestazioni necessarie al Vostro uso.

Questo prodotto risponde alle norme riconosciute della tecnica e della disposizioni relative alla sicurezza se correttamente installato da personale qualificato ed esperto (installatore professionale). L'automazione, se installata ed utilizzata correttamente, soddisfa gli standard di sicurezza nell'uso. Tuttavia è opportuno osservare alcune regole di comportamento per evitare inconvenienti accidentali:

- Tenere bambini, persone e cose fuori dal raggio d'azione dell'automazione, in particolare durante il movimento.
- Non permettere a bambini di giocare o sostare nel raggio di azione dell'automazione.
- Questa automazione non è destinata all'uso da parte di bambini o da parte di persone con ridotte capacità mentali, fisiche e sensoriali, o persone che mancano di conoscenze adeguate a meno che esse non abbiano potuto beneficiare, attraverso l'intermediazione di una persona responsabile della loro sicurezza, di una sorveglianza o di istruzioni riguardanti l'uso dell'apparecchio.
- I bambini devono essere sorvegliati per sincerarsi che non giochino con l'apparecchio. Non permettere ai bambini di giocare con i controlli fissi. Tenere i telecomandi lontani dai bambini.
- Evitare di operare in prossimità delle cerniere o organi meccanici in movimento.
- Non contrastare il movimento dell'anta e non tentare di aprire manualmente la porta se non è stato sbloccato l'attuatore con l'apposita manopola di sblocco.
- Non entrare nel raggio di azione della porta o cancello motorizzati durante il loro movimento.
- Non lasciare radiocomandi o altri dispositivi di comando alla portata dei bambini onde evitare azionamenti involontari.
- L'attivazione dello sblocco manuale potrebbe causare movimenti incontrollati della porta se in presenza di guasti meccanici o di condizioni di squilibrio.
- In caso di apritapparelle: sorvegliare la tapparella in movimento e tenere lontano le persone finché non è completamente chiusa. Porre cura quando si aziona lo sblocco se presente, poiché una tapparella aperta potrebbe cadere rapidamente in presenza di usura o rotture.
- La rottura o l'usura di organi meccanici della porta (parte guidata), quali ad esempio cavi, molle, supporti, cardini, guide.. potrebbe generare pericoli. Far controllare periodicamente l'impianto da personale

qualificato ed esperto (installatore professionale) secondo quanto indicato dall'installatore o dal costruttore della porta.

- Per ogni operazione di pulizia esterna, togliere l'alimentazione di rete.
- Tenere pulite le ottiche delle fotocellule ed i dispositivi di segnalazione luminosa. Controllare che rami ed arbusti non disturbino i dispositivi di sicurezza.
- Non utilizzare l'automatismo se necessita di interventi di riparazione. In caso di guasto o di malfunzionamento dell'automazione, togliere l'alimentazione di rete sull'automazione, astenersi da qualsiasi tentativo di riparazione o intervento diretto e rivolgersi solo a personale qualificato ed esperto (installatore professionale) per la necessaria riparazione o manutenzione. Per consentire l'accesso, attivare lo sblocco di emergenza (se presente).
- Per qualsiasi intervento diretto sull'automazione o sull'impianto non previsto dal presente manuale, avvalersi di personale qualificato ed esperto (installatore professionale).
- Con frequenza almeno annuale far verificare l'integrità e il corretto funzionamento dell'automazione da personale qualificato ed esperto (installatore professionale), in particolare di tutti i dispositivi di sicurezza.
- Gli interventi d'installazione, manutenzione e riparazione devono essere documentati e la relativa documentazione tenuta a disposizione dell'utilizzatore.
- Il mancato rispetto di quanto sopra può creare situazioni di pericolo.



### DEMOLIZIONE

L'eliminazione dei materiali va fatta rispettando le norme vigenti. Non gettate il vostro apparecchio scartato, le pile o le batterie usate nei rifiuti domestici. Avete la responsabilità di restituire tutti i vostri rifiuti da apparecchiature elettriche o elettroniche lasciandoli in un punto di raccolta dedicato al loro riciclo.

**Tutto quello che non è espressamente previsto nel manuale d'uso, non è permesso. Il buon funzionamento dell'operatore è garantito solo se vengono rispettate le prescrizioni riportate in questo manuale. La Ditta non risponde dei danni causati dall'inosservanza delle indicazioni riportate in questo manuale.**

**Lasciando inalterate le caratteristiche essenziali del prodotto, la Ditta si riserva di apportare in qualunque momento le modifiche che essa ritiene convenienti per migliorare tecnicamente, costruttivamente e commercialmente il prodotto, senza impegnarsi ad aggiornare la presente pubblicazione.**

## USER WARNINGS (GB)

**WARNING! Important safety instructions. Carefully read and comply with the Warnings and Instructions that come with the product as improper use can cause injury to people and animals and damage to property. Keep the instructions for future reference and hand them on to any new users.**

**This product is meant to be used only for the purpose for which it was explicitly installed. Any other use constitutes improper use and, consequently, is hazardous. The manufacturer**

## cannot be held liable for any damage as a result of improper, incorrect or unreasonable use.

### GENERAL SAFETY

Thank you for choosing this product. The Firm is confident that its performance will meet your operating needs.

This product meets recognized technical standards and complies with safety provisions when installed correctly by qualified, expert personnel (professional installer).

If installed and used correctly, the automated system will meet operating safety standards. Nonetheless, it is advisable to observe certain rules of behaviour so that accidental problems can be avoided:

- Keep adults, children and property out of range of the automated system, especially while it is moving.
- Do not allow children to play or stand within range of the automated system.
- This automated system is not meant for use by children or by people with impaired mental, physical or sensory capacities, or people who do not have suitable knowledge, unless a person who is responsible for their safety provides them with necessary supervision or instructions on how to use the device.
- Children must be supervised to ensure they do not play with the device. Do not allow children to play with the fixed controls. Keep remote controls out of reach of children.
- Do not work near hinges or moving mechanical parts.
- Do not hinder the leaf's movement and do not attempt to open the door manually unless the actuator has been released with the relevant release knob.
- Keep out of range of the motorized door or gate while they are moving.
- Keep remote controls or other control devices out of reach of children in order to avoid the automated system being operated inadvertently.
- The manual release's activation could result in uncontrolled door movements if there are mechanical faults or loss of balance.
- When using roller shutter openers: keep an eye on the roller shutter while it is moving and keep people away until it has closed completely. Exercise care when activating the release, if such a device is fitted, as an open shutter could drop quickly in the event of wear or breakage.
- The breakage or wear of any mechanical parts of the door (operated part), such as cables, springs, supports, hinges, guides..., may generate a hazard. Have the system checked by qualified, expert personnel (professional installer) at regular intervals according to the instructions issued by the installer or manufacturer of the door.
- When cleaning the outside, always cut off mains power.
- Keep the photocells' optics and illuminating indicator devices clean. Check that no branches or shrubs interfere with the safety devices.
- Do not use the automated system if it is in need of repair. In the event the automated system breaks down or malfunctions, cut off mains power to the system; do not attempt to repair or perform any other work to rectify the fault yourself and instead call in qualified, expert personnel (professional installer) to perform the necessary repairs or maintenance. To allow access, activate the emergency release (where fitted).
- If any part of the automated system requires direct

work of any kind that is not contemplated herein, employ the services of qualified, expert personnel (professional installer).

- At least once a year, have the automated system, and especially all safety devices, checked by qualified, expert personnel (professional installer) to make sure that it is undamaged and working properly.
- A record must be made of any installation, maintenance and repair work and the relevant documentation kept and made available to the user on request.
- Failure to comply with the above may result in hazardous situations.



### SCRAPPING

Materials must be disposed of in accordance with the regulations in force. Do not throw away your discarded equipment or used batteries with household waste. You are responsible for taking all your waste electrical and electronic equipment to a suitable recycling centre.

**Anything that is not explicitly provided for in the user guide is not allowed. The operator's proper operation can only be guaranteed if the instructions given herein are complied with. The Firm shall not be answerable for damage caused by failure to comply with the instructions featured herein.**

**While we will not alter the product's essential features, the Firm reserves the right, at any time, to make those changes deemed opportune to improve the product from a technical, design or commercial point of view, and will not be required to update this publication accordingly.**

### AVERTISSEMENTS POUR L'UTILISATEUR (F)

**ATTENTION ! Instructions de sécurité importantes. Veuillez lire et suivre attentivement tous les avertissements et toutes les instructions fournis avec le produit sachant qu'un usage incorrect peut provoquer des préjudices aux personnes, aux animaux ou aux biens. Veuillez conserver les instructions pour d'ultérieures consultations et pour les transmettre aux propriétaires futurs éventuels.**

**Cet appareil ne peut être destiné qu'à l'usage pour lequel il a été expressément installé. Tout autre usage sera considéré comme impropre et donc dangereux. Le fabricant ne sera en aucun cas considéré comme responsable des préjudices dus à un usage impropre, erroné ou déraisonné.**

### SECURITE GÉNÉRALE

Nous vous remercions d'avoir choisi ce produit qui, nous n'en doutons pas, saura vous garantir les performances attendues.

Ce produit, correctement installé par du personnel qualifié et expérimenté (monteur professionnel) est conforme aux normes reconnues de la technique et des prescriptions de sécurité.

Si l'automatisation est montée et utilisée correctement, elle garantit la sécurité d'utilisation prescrite. Il est cependant nécessaire de respecter certaines règles de comportement pour éviter tout inconvénient accidentel.

- Tenir les enfants, les personnes et les objets à l'écart du rayon d'action de l'automatisation, en particulier pendant son fonctionnement.
- Empêcher les enfants de jouer ou de stationner dans le rayon d'action de l'automatisation.

- Cette automatisation n'est pas destinée à être utilisée par des enfants, des personnes ayant des capacités mentales, physiques et sensorielles réduites ou des personnes ne disposant pas des connaissances nécessaires à moins de disposer, par l'entremise d'une personne responsable de leur sécurité, d'une surveillance ou d'instructions sur l'usage de l'appareil.
- Les enfants doivent être surveillés afin de s'assurer qu'ils ne jouent pas avec l'appareil. Interdire aux enfants de jouer avec les contrôles fixes. Ranger les télécommandes hors de portée des enfants.
- Éviter d'opérer à proximité des charnières ou des organes mécaniques en mouvement.
- Ne pas s'opposer volontairement au mouvement du vantail et ne pas tenter d'ouvrir la porte à la main si le déclencheur n'est pas déverrouillé avec le levier de déverrouillage prévu à cet effet.
- Ne pas entrer dans le rayon d'action du portail/de la porte motorisé/e pendant son mouvement.
- Ranger les radiocommandes ou les autres dispositifs de commande hors de portée des enfants afin d'éviter tout actionnement involontaire.
- L'activation du déverrouillage manuel risque de provoquer des mouvements incontrôlés de la porte en présence de pannes mécaniques ou de conditions de déséquilibre.
- Avec les ouvre-stores: surveiller le store en mouvement et veiller à ce que les personnes restent à l'écart tant qu'il n'est pas complètement fermé. Actionner l'éventuel déverrouillage avec prudence car si un store reste ouvert il peut tomber brutalement s'il est usé ou cassé.
- La rupture ou l'usure des organes mécaniques de la porte (partie guidée), tels que les câbles, les ressorts, les supports et les gonds peuvent générer des risques. Faire contrôler périodiquement l'installation par du personnel qualifié et expérimenté (monteur professionnel), conformément aux indications du monteur ou du fabricant de la porte.
- Mettre hors tension avant d'accomplir les opérations de nettoyage extérieur.
- Veiller à la propreté des lentilles des photocellules et des lampes de signalisation. Veiller à ce que les dispositifs de sécurité ne soient pas gênés par des branches ou des arbustes.
- Ne pas utiliser l'automatisation si elle a besoin d'être réparée. En cas de panne ou de mauvais fonctionnement de l'automatisation, mettre l'automatisation hors tension, éviter toute tentative de réparation ou d'intervention directe et s'adresser uniquement à du personnel qualifié et expérimenté (monteur professionnel) pour la réparation ou les opérations d'entretien nécessaires. Pour permettre l'accès, activer le déverrouillage d'urgence (s'il y en a un).
- Pour toutes les interventions directes sur l'automatisation ou sur l'installation non prévues dans le présent manuel, s'adresser uniquement à du personnel qualifié et expérimenté (monteur professionnel).
- Une fois par an au moins, faire vérifier le bon état et le bon fonctionnement de l'automatisation par du personnel qualifié et expérimenté (monteur professionnel) et en particulier tous les dispositifs de sécurité.
- Les interventions de montage, d'entretien et de réparation doivent être documentées et cette documentation doit être tenue à la disposition de l'utilisateur.
- Le non respect des prescriptions ci-dessus peut être à l'origine de dangers.



## DÉMOLITION

Eliminez les matériaux en respectant les normes en vigueur. Ne jetez ni les vieux appareils, ni les piles, ni les batteries usées avec les ordures domestiques. Vous devez confier tous vos déchets d'appareils électriques ou électroniques à un centre de collecte différenciée, préposé à leur recyclage.

**dit. Le bon fonctionnement de l'appareil n'est garanti que si les données indiquées sont Tout ce qui n'est pas expressément prévu dans le manuel de montage est interdit. Le bon fonctionnement de l'appareil n'est garanti que si les données indiquées sont respectées. Le Fabricant ne répond pas des dommages provoqués par l'inobservation des indications données dans ce manuel.**

**En laissant inaltérées les caractéristiques essentielles de l'appareil, l'entreprise se réserve le droit d'apporter à tout moment les modifications qu'elle jugera opportunes pour améliorer le produit du point de vue technique, commercial et de sa construction, sans s'engager à mettre à jour la présente publication.**

## HINWEISE FÜR DEN BENUTZER (D)

**ACHTUNG! Wichtige Hinweise zur Sicherheit. Bitte lesen und befolgen Sie aufmerksam die Hinweise sowie die Bedienungsanleitung, die das Produkt begleiten, denn eine falsche Benutzung des Produkts kann zu Verletzungen von Menschen und Tieren sowie zu Sachschäden führen. Bitte bewahren Sie die Anweisungen für die zukünftige Konsultation sowie für eventuelle zukünftige Benutzer der Anlage auf. Dieses Produkt ist ausschließlich für den Einsatz bestimmt, für den es ausdrücklich installiert worden ist. Alle sonstigen Einsatzweisen gelten als Zweckentfremdung und somit als gefährlich. Der Hersteller kann nicht für eventuelle Schäden haftbar gemacht werden, die auf Zweckentfremdung oder unsachgemäße Verwendung zurückzuführen sind.**

### ALLGEMEINE SICHERHEIT

Wir danken Ihnen dafür, dass Sie diesem Produkt den Vorzug gegeben haben, und sind sicher, dass Sie mit ihm die für Ihre Anwendung erforderlichen Leistungen erzielen werden.

Dieses Produkt entspricht den anerkannten Normen der Technik sowie den Sicherheitsbestimmungen, falls es von qualifiziertem Fachpersonal (professioneller Installateur) ordnungsgemäß installiert wird. Bei ordnungsgemäßer Installation und Benutzung erfüllt die Automatisierung die geforderten Sicherheitsstandards. Dennoch sollten einige Verhaltensregeln beachtet werden, um Zwischenfälle zu vermeiden:

- Halten Sie Kinder, Personen und Sachen aus dem Wirkungsbereich der Automatisierung fern, vor allem während der Bewegung.
- Verhindern Sie, dass sich Kindern im Aktionsradius der Automatisierung aufhalten oder dort spielen.
- Diese Automatisierung ist nicht für die Benutzung durch Kinder, Personen mit eingeschränkten geistigen, körperlichen oder sensorischen Fähigkeiten oder Personen ohne angemessene Kenntnisse vorgesehen, es sei denn, sie werden durch ihren Sicherheitsbeauftragten überwacht oder in die Benutzung der Vorrichtung eingewiesen.



- Kinder müssen überwacht werden, um sicherzustellen, dass sie nicht mit der Vorrichtung spielen. Stellen Sie sicher, dass die Kinder nicht mit den festen Bedienelementen spielen. Halten Sie die Fernbedienungen von Kindern fern.
- Vermeiden Sie Arbeiten in der Nähe der Scharniere oder der beweglichen Bauteile.
- Halten Sie die Bewegung der Tür nicht auf und versuchen Sie nicht, die Tür von Hand zu öffnen, wenn der Trieb nicht mit dem entsprechenden Entsperrhebel entsperrt worden ist.
- Halten Sie sich während der Bewegung aus dem Aktionsradius der Tür oder des motorisierten Tors fern.
- Halten Sie die Funkfernbedienung oder sonstige Steuerungsvorrichtungen von Kindern fern, um unbeabsichtigte Betätigungen der Automatisierung zu vermeiden.
- Die Aktivierung der manuellen Entsperrung könnte bei mechanischen Defekten oder Ungleichgewichtssituationen zu unkontrollierten Bewegungen der Tür führen.
- Bei Rollladenautomatisierungen: Überwachen Sie den Rollladen während der Bewegung und halten Sie Personen fern, bis er vollständig geschlossen ist. Gehen Sie bei der Betätigung der eventuellen Entsperrung mit Vorsicht vor, da der offene Rollladen bei Brüchen oder Abnutzung herunterfallen könnte.
- Das Brechen oder die Abnutzung der mechanischen Organe der Tür (geführter Teil) wie zum Beispiel Kabel, Federn, Aufhängungen, Führungen usw. könnte zu Gefahren führen. Lassen Sie die Anlage in regelmäßigen Abständen von qualifiziertem Fachpersonal (professioneller Installateur) unter Beachtung der Angaben des Installateurs oder des Herstellers der Tür überprüfen.
- Unterbrechen Sie vor allen externen Reinigungsarbeiten die Stromversorgung.
- Halten Sie die Linsen der Fotozellen und die Anzeigevorrichtungen sauber. Stellen Sie sicher, dass die Sicherheitsvorrichtungen nicht durch Zweige oder Sträucher beeinträchtigt werden.
- Benutzen Sie die Automatisierung nicht, falls sie Reparaturingriffe erforderlich macht. Unterbrechen Sie bei Beschädigungen oder Funktionsstörungen die Stromversorgung der Automatisierung, unternehmen Sie keine Reparaturversuche oder direkte Eingriffe und wenden Sie sich für die erforderliche Reparatur oder Wartung an qualifiziertes Fachpersonal (professioneller Installateur). Aktivieren Sie für den Zugang die Notfallentsperrung (falls vorhanden).
- Wenden Sie sich für alle im vorliegenden Handbuch nicht vorgesehenen direkten Eingriffe an der Automatisierung oder der Anlage an qualifiziertes Fachpersonal (professioneller Installateur).
- Lassen Sie die Unversehrtheit und den ordnungsgemäßen Betrieb der Automatisierung sowie insbesondere der Sicherheitsvorrichtungen zumindest einmal jährlich von qualifiziertem Fachpersonal (professioneller Installateur) überprüfen.
- Die Installations-, Wartungs- und Reparaturingriffe müssen dokumentiert werden und die Dokumentation muss dem Benutzer zur Verfügung gehalten werden.
- Die Nichtbeachtung dieser Anweisung kann zu Gefahrensituationen führen.



## VERSCHROTTUNG

Die Entsorgung der Materialien muss unter Beachtung der geltenden Normen erfolgen. Bitte werfen Sie Ihr Altgerät oder die leeren Batterien nicht in den Haushaltsabfall. Sie sind verantwortlich für die ordnungsgemäße Entsorgung Ihrer elektrischen oder elektronischen Altgeräte durch eine offizielle Sammelstelle.

**Alles, was im Installationshandbuch nicht ausdrücklich vorgesehen ist, ist untersagt. Der ordnungsgemäße Betrieb des Triebes kann nur garantiert werden, wenn alle angegebenen Daten eingehalten werden. Die Firma haftet nicht für Schäden, die auf die Nichtbeachtung der Hinweise im vorliegenden Handbuch zurückzuführen sind.**

**Unter Beibehaltung der wesentlichen Eigenschaften des Produktes kann die Firma jederzeit und ohne Verpflichtung zur Aktualisierung des vorliegenden Handbuches Änderungen zur technischen, konstruktiven oder handelstechnischen Verbesserung vornehmen.**

## ADVERTENCIAS PARA EL USUARIO (E)

**¡ATENCIÓN! Instrucciones de seguridad importantes. Leer y seguir con atención las Advertencias y las Instrucciones que acompañan el producto, ya que el uso inapropiado puede causar daños a personas, animales o cosas. Guardar las instrucciones para futuras consultas y transmitir las a eventuales reemplazantes en el uso de la instalación.**

**Este producto se deberá utilizar únicamente para el uso para el cual ha sido expresamente instalado. Cualquier otro uso se considerará inadecuado y por lo tanto peligroso. El fabricante no se responsabiliza por posibles daños causados debido a usos inapropiados, erróneos e irrazonables.**

### SEGURIDAD GENERAL

Le agradecemos por haber elegido este producto, en la Empresa estamos seguros que obtendrán las prestaciones necesarias para su uso.

Este producto responde a las normas reconocidas de la técnica y de las disposiciones inherentes a la seguridad siempre que haya sido correctamente instalado por personal cualificado y experto (instalador profesional).

La automatización, si se instala y utiliza de manera correcta, cumple con los estándares de seguridad para el uso. Sin embargo es conveniente respetar algunas reglas de comportamiento para evitar inconvenientes accidentales:

- Mantener a niños, personas y cosas fuera del radio de acción de la automatización, especialmente durante su movimiento.
- No permitir que los niños jueguen o permanezcan en el radio de acción de la automatización.
- Esta automatización no está destinada para ser utilizada por niños o por personas con capacidades mentales, físicas y sensoriales reducidas, o personas que no cuenten con conocimientos adecuados, salvo que sean supervisadas o hayan recibido instrucciones de uso del equipo por parte de una persona responsable de su seguridad.
- Los niños deben ser vigilados para cerciorarse que no jueguen con el equipo. No permitir que los niños jueguen con los controles fijos. Mantener los mandos a distancia alejados de los niños.
- Evitar operar cerca de las bisagras o de los órganos mecánicos en movimiento.

- No obstaculizar el movimiento de la hoja y no intentar abrir manualmente la puerta si no se ha desbloqueado el accionador con el botón de desbloqueo específico.
- No ingresar al radio de acción de la puerta o cancela motorizadas durante el movimiento de las mismas.
- No dejar radiomandos u otros dispositivos de mando al alcance de niños, para evitar accionamientos involuntarios.
- La activación del desbloqueo manual podría causar movimientos incontrolados de la puerta en caso de averías mecánicas o condiciones de desequilibrio.
- En caso de automatizaciones para persianas enrollables: vigilar la persiana en movimiento y mantener alejadas a las personas hasta que esté completamente cerrada. Tener precaución cuando se acciona el desbloqueo, si estuviera presente, puesto que una persiana enrollable abierta podría caer rápidamente en caso de desgaste o roturas.
- La rotura o el desgaste de órganos mecánicos de la puerta (parte guiada), como por ejemplo cables, muelles, soportes, goznes, guías, etc. podría generar peligros. Hacer controlar periódicamente la instalación por personal cualificado y experto (instalador profesional), según lo indicado por el instalador o por el fabricante de la puerta.
- Para cualquier operación de limpieza exterior, interrumpir la alimentación de red.
- Mantener limpias las ópticas de las fotocélulas y los dispositivos de señalización luminosa. Controlar que ramas y arbustos no obstaculicen los dispositivos de seguridad.
- No utilizar la automatización si necesita intervenciones de reparación. En caso de avería o de defecto de funcionamiento de la automatización, interrumpir la alimentación de red en la automatización, abstenerse de cualquier intento de reparación o intervención directa y recurrir sólo a personal cualificado y experto (instalador profesional) para la necesaria reparación y mantenimiento. Para permitir el acceso, activar el desbloqueo de emergencia (si estuviera presente).
- Para cualquier intervención directa en la automatización o en la instalación no prevista por el presente manual, recurrir a personal cualificado y experto (instalador profesional).
- Al menos una vez al año hacer controlar la integridad y el correcto funcionamiento de la automatización por personal cualificado y experto (instalador profesional), en particular de todos los dispositivos de seguridad.
- Las intervenciones de instalación, mantenimiento y reparación deben ser registradas y la documentación correspondiente se debe mantener a disposición del usuario.
- El incumplimiento de lo antes indicado puede provocar situaciones de peligro.



### DESGUACE

La eliminación de los materiales se debe realizar respetando las normas vigentes. No desechar su equipo descartado, las pilas o las baterías usadas con los residuos domésticos. Usted tiene la responsabilidad de desechar todos sus residuos de equipos eléctricos o electrónicos, entregándolos a un punto de recogida dedicado al reciclaje de los mismos.

**Todo aquello que no expresamente previsto en el manual de uso, no está permitido. El buen funcionamiento del operador es garantizado sólo si se respetan las prescripciones indicadas en el**

**presente manual. La Empresa no se responsabiliza por los daños causados por el incumplimiento de las indicaciones dadas en el presente manual. Dejando inalteradas las características esenciales del producto, la Empresa se reserva el derecho de realizar, en cualquier momento, modificaciones que considere convenientes para mejorar la técnica, la fabricación y la comercialización del producto, sin comprometerse a actualizar la presente publicación.**

### WAARSCHUWINGEN VOOR DE GEBRUIKER(NL)

**LET OP! Belangrijke veiligheidsinstructies. De Waarschuwingen en de Instructies die met het product meegeleverd worden zorgvuldig lezen en volgen, aangezien verkeerd gebruik schade aan personen, dieren of voorwerpen kan veroorzaken. De instructies bewaren voor toekomstige raadpleging en doorgeven aan eventuele personen die het gebruik van de installatie overnemen. Dit product is uitsluitend bestemd voor het gebruik waarvoor het uitdrukkelijk geïnstalleerd is. Ieder ander gebruik dient als oneigenlijk en dus gevaarlijk beschouwd te worden. De fabrikant mag niet verantwoordelijk worden gehouden voor eventuele schade veroorzaakt door oneigenlijk, verkeerd of onredelijk gebruik.**

### ALGEMENE VEILIGHEID

Wij danken u ervoor dat u de voorkeur hebt gegeven aan dit product. Wij als bedrijf zijn er zeker van dat dit product de voor uw gebruik noodzakelijke prestaties kan leveren.

Dit product voldoet aan de erkende normen van de techniek en van de bepalingen betreffende de veiligheid, indien correct geïnstalleerd door gekwalificeerd en ervaren personeel (professionele installateur).

Het automatiseringssysteem, indien juist geïnstalleerd en gebruikt, voldoet aan de vereiste veiligheidsgraad bij het gebruik. Het is niettemin nuttig enkele gedragsregels in acht te nemen om onopzettelijke ongemakken te vermijden:

- Kinderen, personen en voorwerpen buiten de actieradius van het automatiseringssysteem houden, met name tijdens de beweging.
- Niet aan kinderen toestaan om in de actieradius van het automatiseringssysteem te spelen of zich daarbinnen te bevinden.
- Deze automatisering is niet bestemd voor gebruik vanwege kinderen of personen met beperkte mentale, lichamelijke en sensorische capaciteiten, of vanwege personen die het toestel niet voldoende kennen, tenzij ze beroep kunnen doen op de hulp van een persoon die verantwoordelijk is voor hun veiligheid en die toezicht houdt of de nodige instructies verschaft m.b.t. het gebruik van het toestel.
- De kinderen moeten in het oog worden gehouden zodanig dat ze zeker niet met het toestel gaan spelen. De kinderen niet laten spelen met de vaste controles. De afstandsbedieningen uit de buurt van de kinderen houden.
- Vermijden om te werken in de buurt van de scharnieren of bewegende mechanische onderdelen.
- De beweging van de vleugel niet tegengaan en niet proberen de deur handmatig te openen, als de actuator niet gedeblokkeerd is met de speciale deblokkeringsknop.
- Niet de actieradius van de gemotoriseerde deur of hek betreden tijdens de beweging daarvan.

- Afstandsbedieningen of andere besturingsinrichtingen buiten bereik van kinderen bewaren om ongewilde activeringen te vermijden.
- De activering van de handmatige deblokkering zou ongecontroleerde bewegingen van de deur kunnen veroorzaken, als dit gebeurt tijdens mechanische storingen of in onevenwichtige toestanden.
- In geval van afstandsbediening rolluiken: het bewegende rolluik controleren en de personen op een afstand houden tot deze niet volledig gesloten is. Opletten wanneer de deblokkering wordt geactiveerd, indien aanwezig, omdat een open rolluik snel zou kunnen vallen in aanwezigheid van slijtage of gebreken.
- Het stukgaan of de slijtage van mechanische onderdelen van de deur (geleide deel), zoals bijvoorbeeld kabels, veren, steunen, klepscharnieren, geleiders, kan gevaren veroorzaken. De installatie periodiek laten controleren door gekwalificeerd en ervaren personeel (professionele installateur) volgens hetgeen aangegeven door de installateur of de deurenfabrikant.
- Voor alle externe schoonmaakwerkzaamheden het voedingsnet loskoppelen.
- De optieken van de fotocellen en de signaleringsinrichtingen schoon houden. Controleren of takken en struiken de veiligheidsinrichtingen niet storen.
- Het automatisme niet gebruiken, als daarop onderhoudswerkzaamheden nodig zijn. In geval van storing of defect van het automatiseringssysteem, het voedingsnet loskoppelen van het automatiseringssysteem, geen pogingen ondernemen tot reparatie of directe werkzaamheden en zich alleen tot gekwalificeerd en ervaren personeel wenden (professionele installateur) voor de noodzakelijke reparatie of onderhoud. Om de toegang mogelijk te maken, de nood-deblokkering activeren (indien aanwezig).
- Voor wat voor directe werkzaamheden dan ook op het automatiseringssysteem of de installatie, die niet door deze handleiding voorzien zijn, gebruik maken van gekwalificeerd en ervaren personeel (professionele installateur).
- Minstens eenmaal per jaar de goede toestand en de correcte werking van het automatiseringssysteem laten controleren door gekwalificeerd en ervaren personeel (professionele installateur), met name van alle veiligheidsinrichtingen.
- De installatie-, onderhouds- en reparatiewerkzaamheden moeten gedocumenteerd worden en de desbetreffende documentatie moet ter beschikking worden gehouden van de gebruiker.
- Het niet naleven van hetgeen hierboven beschreven is, kan gevaarlijke situaties creëren.



#### **SLOOP**

De materialen moeten verwijderd worden met inachtneming van de geldende normen. Uw niet meer gebruikte apparaat, de lege batterijen of accu's niet bij het huisvuil weggooien. U bent er verantwoordelijk voor al uw afval van elektrische of elektronische apparatuur weg te brengen naar een inzamelpunt voor de recycling ervan.

**Al hetgeen niet uitdrukkelijk voorzien is in deze gebruikershandleiding, is niet toegestaan. De goede werking van de controller is alleen gegarandeerd, als de voorschriften aanwezig in deze handleiding in acht worden genomen. Het bedrijf is niet gehouden zich te verantwoorden voor de schade veroorzaakt door het niet in acht**

**nemen van de aanwijzingen vermeld in deze handleiding.**

**Terwijl de hoofdkenmerken van het product ongewijzigd blijven, behoudt het Bedrijf zich het recht voor om op ieder willekeurig moment die wijzigingen aan te brengen die zij geschikt acht om het product technisch, constructief en commercieel gezien te verbeteren, zonder deze publicatie te hoeven bijwerken.**

**Bft Spa**

Via Lago di Vico, 44  
36015 Schio (VI)  
T +39 0445 69 65 11  
F +39 0445 69 65 22  
→ [www.bft.it](http://www.bft.it)

**SPAIN**

**BFT GROUP ITALIBERICA DE  
AUTOMATISMOS S.L.**  
08401 Granollers - (Barcelona)  
[www.bftautomatismos.com](http://www.bftautomatismos.com)

**FRANCE**

**AUTOMATISMES BFT FRANCE**  
69800 Saint Priest  
[www.bft-france.com](http://www.bft-france.com)

**GERMANY**

**BFT TORANTRIEBSSYSTEME GmbH**  
90522 Oberasbach  
[www.bft-torantrieb.de](http://www.bft-torantrieb.de)

**UNITED KINGDOM**

**BFT AUTOMATION UK LTD**  
Stockport, Cheshire, SK7 5DA  
[www.bft.co.uk](http://www.bft.co.uk)

**IRELAND**

**BFT AUTOMATION LTD**  
Dublin 12

**BENELUX**

**BFT BENELUX SA**  
1400 Nivelles  
[www.bftbenelux.be](http://www.bftbenelux.be)

**POLAND**

**BFT POLSKA SP. Z O.O.**  
05-091 ZABKI  
[www.bft.pl](http://www.bft.pl)

**CROATIA**

**BFT ADRIA D.O.O.**  
51218 Drazice (Rijeka)  
[www.bft.hr](http://www.bft.hr)

**PORTUGAL**

**BFT SA-COMERCIO DE  
AUTOMATISMOS E MATERIAL DE  
SEGURANCIA**  
3020-305 Coimbra  
[www.bftportugal.com](http://www.bftportugal.com)

**CZECH REPUBLIC**

**BFT CZ S.R.O.**  
Praha  
[www.bft.it](http://www.bft.it)

**TURKEY**

**BFT OTOMATIK KAPI SISTEMELERI  
SANAY VE**  
Istanbul  
[www.bftotomasyon.com.tr](http://www.bftotomasyon.com.tr)

**RUSSIA**

**BFT RUSSIA**  
111020 Moscow  
[www.bfttrus.ru](http://www.bfttrus.ru)

**AUSTRALIA**

**BFT AUTOMATION AUSTRALIA  
PTY LTD**  
Wetherill Park (Sydney)  
[www.bftaustralia.com.au](http://www.bftaustralia.com.au)

**U.S.A.**

**BFT USA**  
Boca Raton  
[www.bft-usa.com](http://www.bft-usa.com)

**CHINA**

**BFT CHINA**  
Shanghai 200072  
[www.bft-china.cn](http://www.bft-china.cn)

**UAE**

**BFT Middle East FZCO**  
Dubai