



ITALO

MANUALE



MANUALE DI INSTALLAZIONE

AUTOMAZIONE PER BARRIERE STRADALI

ITALO

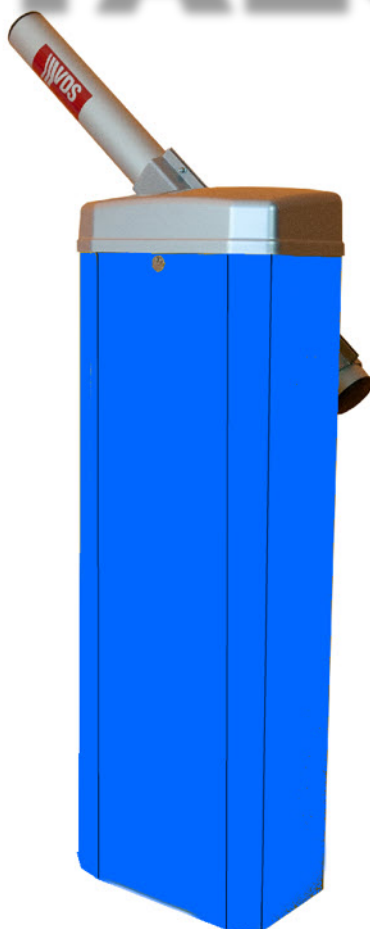

ATTENZIONE!! Prima di effettuare l'installazione, leggere attentamente questo manuale che è parte integrante di questa confezione.

I nostri prodotti se installati da personale specializzato idoneo alla valutazione dei rischi, rispondono alle normative UNI EN 12453-EN 12445



Il marchio CE è conforme alla direttiva europea
CEE 89/336 + 92/31 + 93/68 D.L. 04/12/1992 N. 476.

INDICE

Pag.

Composizione dell'imballo	2
Dati tecnici	2
Dimensioni	3
Considerazione per l'installazione	3
Modalità' di installazione	4-5-6-7
Inconvenienti : cause e soluzioni	8
Suggerimenti e sicurezza	12

CONTENUTO DELL'IMBALLO

1- BARRIERA

1- SOSTEGNO ASTA



DATI TECNICI

STANDARD INVERTER

	230V	230V
Lunghezza Max asta	3mt	
Alimentazione motore	230Vac	230Vac
Potenza motore	250 W	250 W
Giri motore	1400	1400
Condensatore	16 µF	/
Sblocco meccanico per manovra di emergenza	Meccanico	
Temperatura di funzionamento	-20° C / +55° C	
Peso	45Kg	
Grado di protezione	IP 44	
Finecorsa	Elettromeccanico	
Tempo di apertura	3 sec	

DIMENSIONI

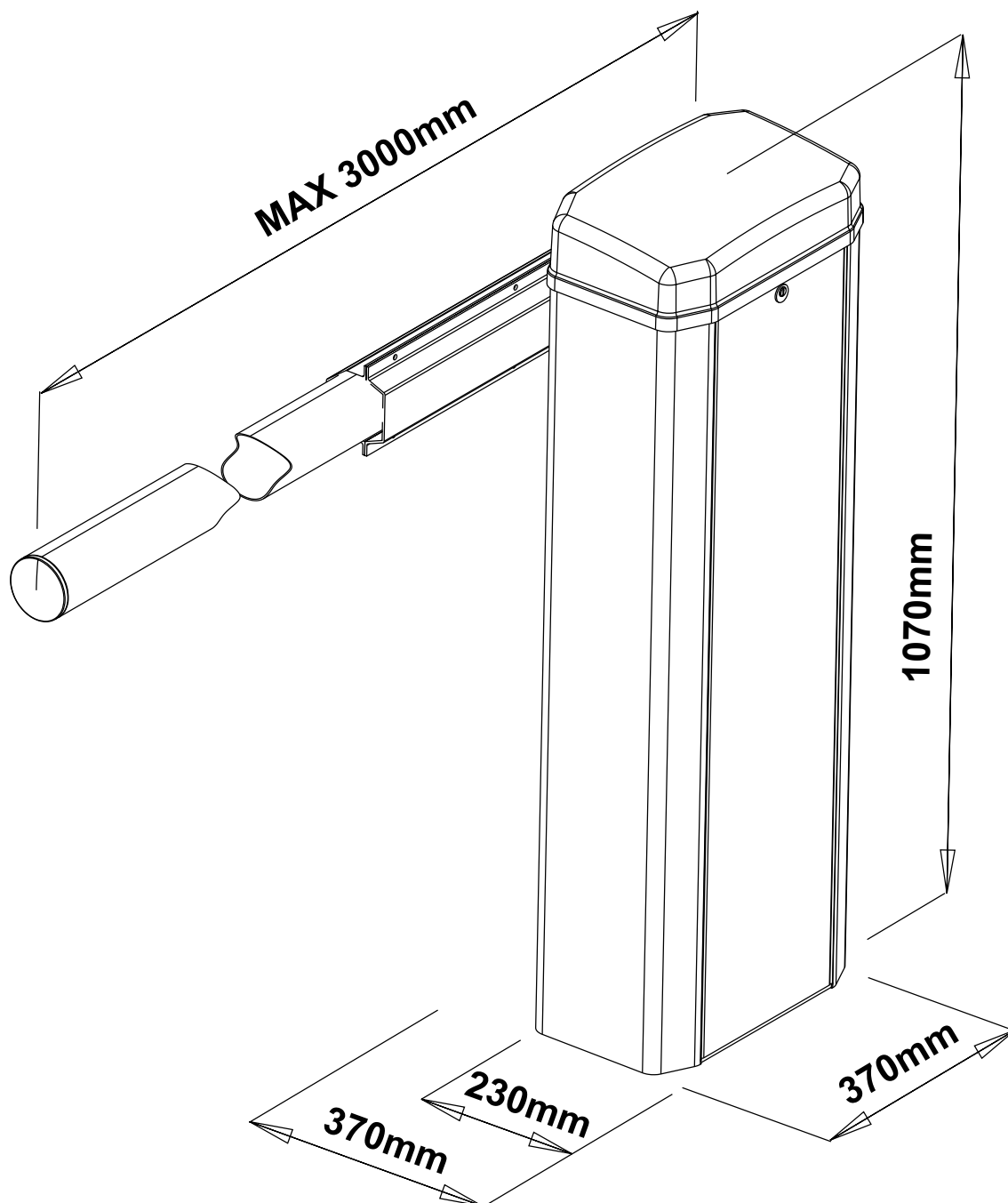

CONSIDERAZIONI PER L'INSTALLAZIONE

- Le operazioni di installazione e collaudo devono essere eseguite solo da personale qualificato ai fini di garantire la corretta e sicura funzionalità della barriera automatizzata.
- La casa costruttrice, declina ogni responsabilità per i danni derivati da eventuali errate installazioni dovute ad incapacità e/o negligenza.

MODALITA' D'INSTALLAZIONE

Predisporre una canalizzazione elettrica al centro della base della barriera, in corrispondenza del foro centrale - (guaina diam. 25 – 50 mm).

FISSAGGIO CON CONTROPIASTRA (OPTIONAL)

Prendere la contropiastra e piegare le zanche in maniera opportuna. Creare uno scavo a terra di misura adeguata. Inserire la canalizzazione elettrica all'interno del foro della contropiastra. Livellare e cementare la contropiastra.

Posizionare la barriera sulla contropiastra ed avvitarela tramite i dadi autobloccanti M12 in dotazione.

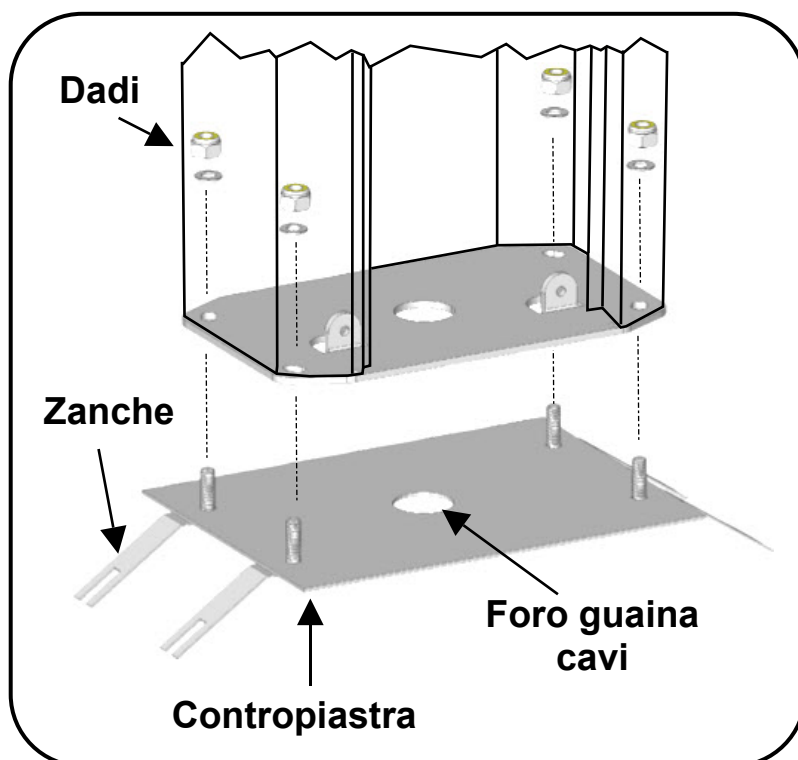

FISSAGGIO SENZA CONTROPIASTRA

Posizionare la barriera sulla superficie desiderata e bloccarla saldamente tramite i quattro fori di fissaggio presenti internamente sulla base

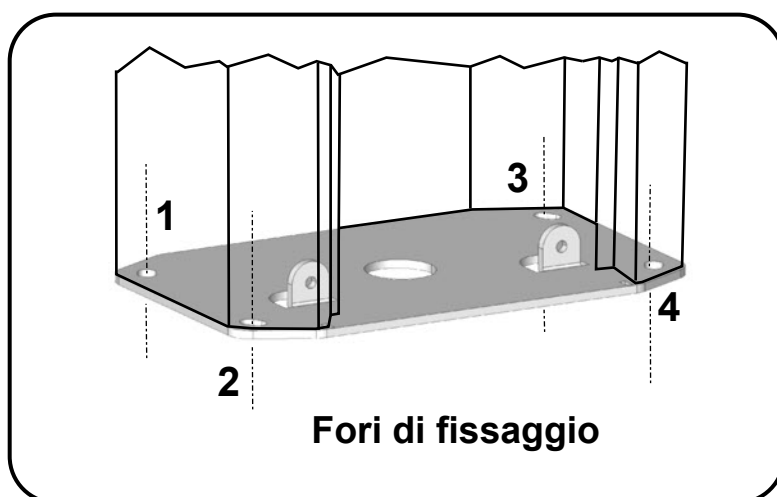

APERTURA MANUALE

Intervenire inserendo la chiave e aprire il coperchio.

Intervenire sulla manopola situata sotto al motore e ruotare fino al raggiungimento dell'apertura desiderata

N.B. All'apertura del coperchio l'automatismo va in blocco

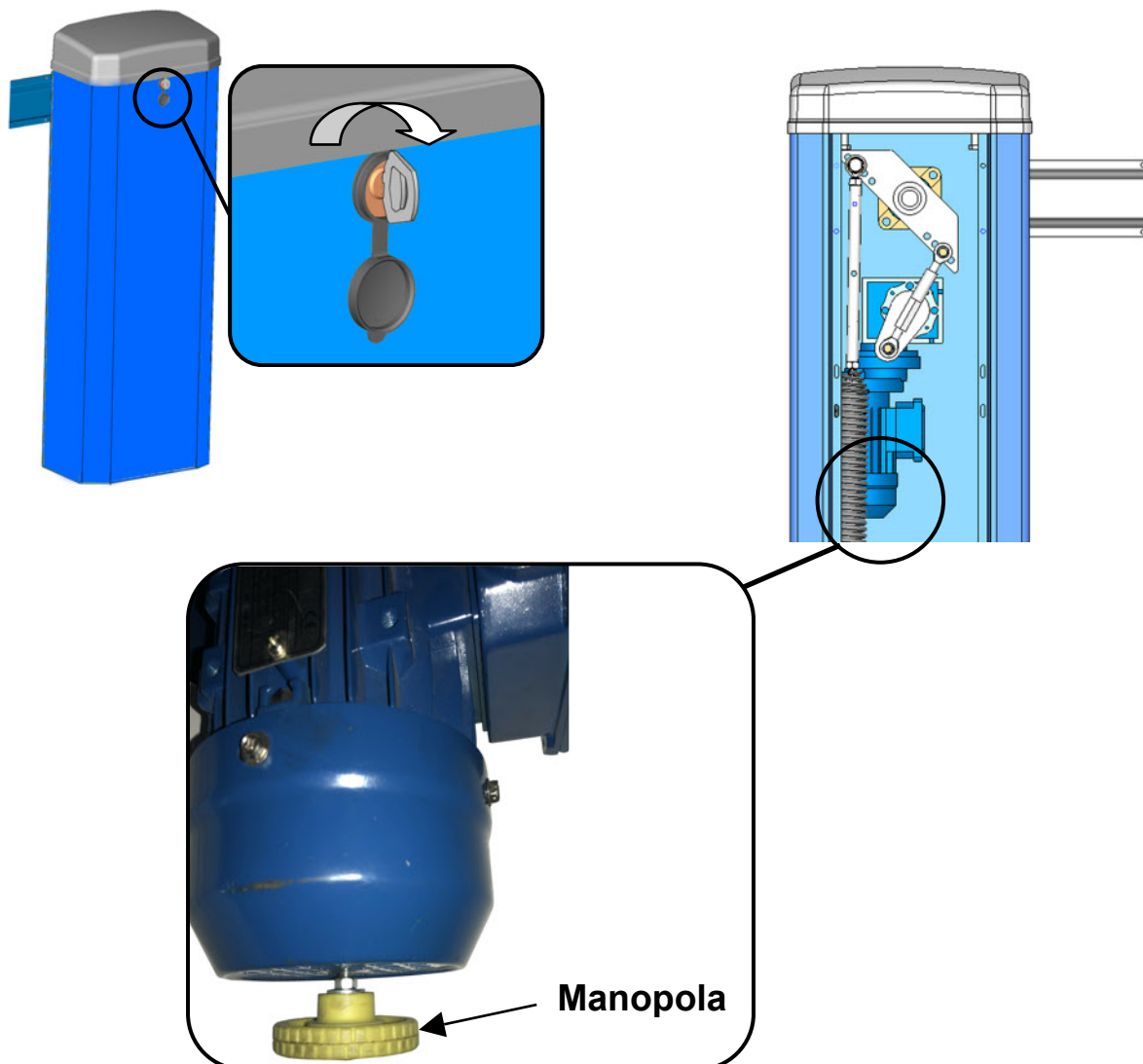

SOSTEGNO ASTA

Inserire il sostegno asta sull'albero e bloccarlo tramite i due grani M6

Infilare l'asta nel sostegno e stringere le relative viti.

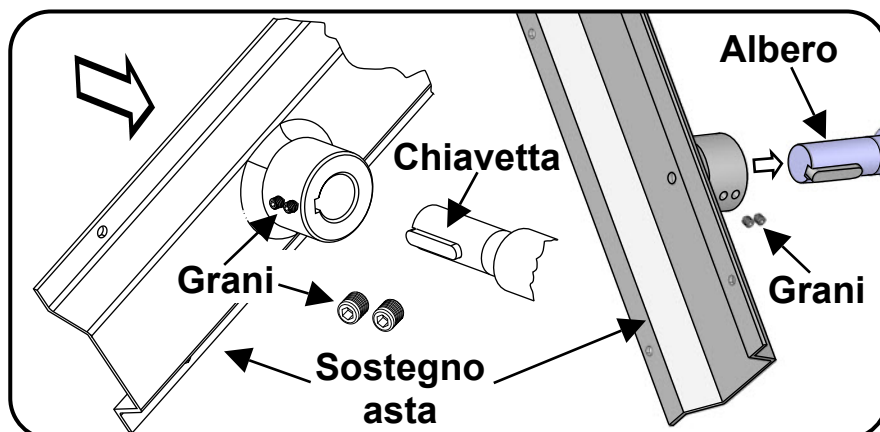

DIREZIONE APERTURA

Per cambiare il senso di apertura dell'automazione da **sinistra**(standard) a **destra** procedere quanto segue:

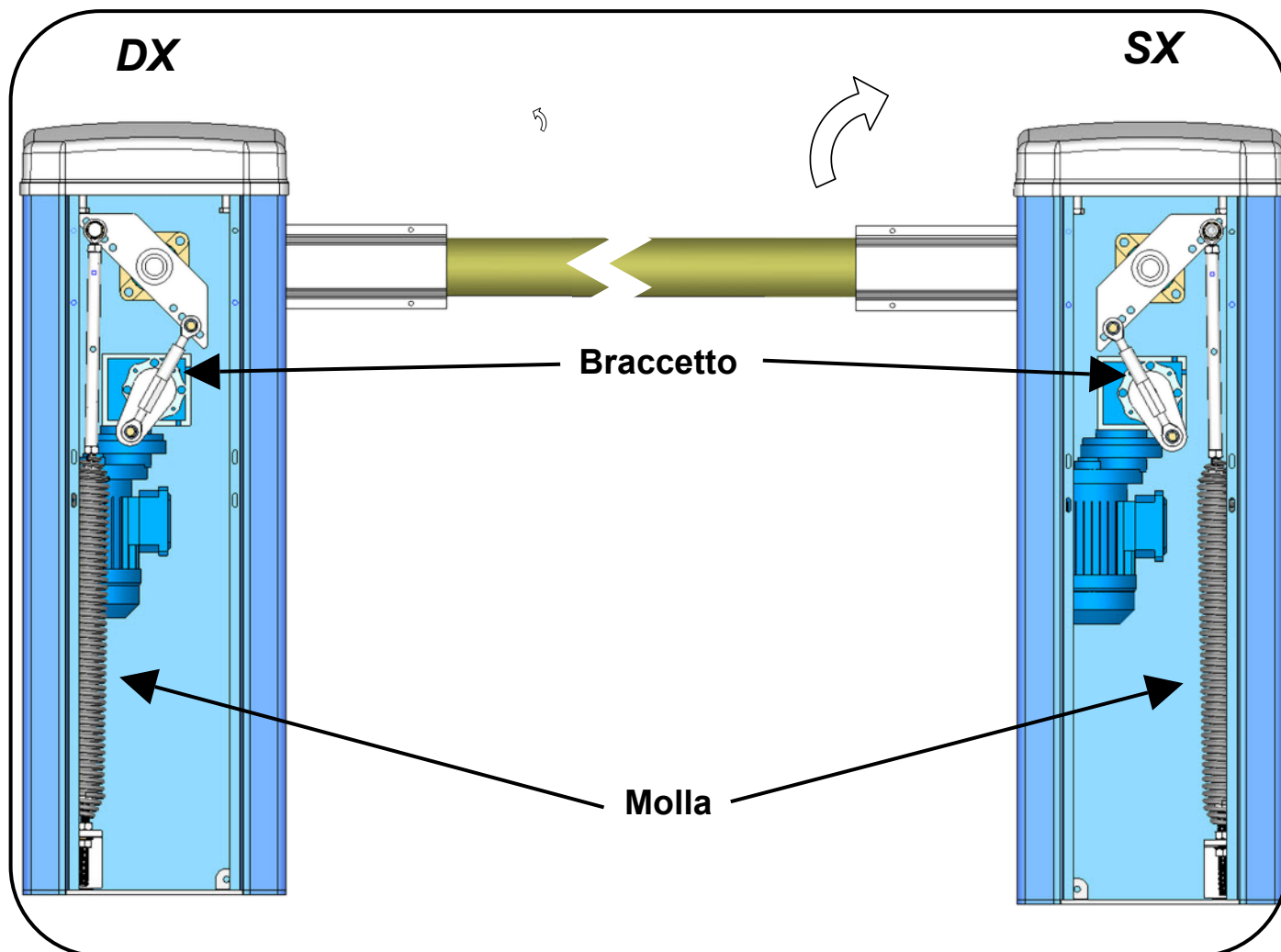

- Scaricare la tensione della molla
- Sganciare la molla
- Sganciare il braccetto
- Invertire la posizione della molla con il braccetto
- Riagganciare e serrare il tutto
- Invertire la posizione della chiavetta dalla sede A alla B dell'albero di uscita.
- Reinserire il supporto asta

Vista frontale albero trasmissione

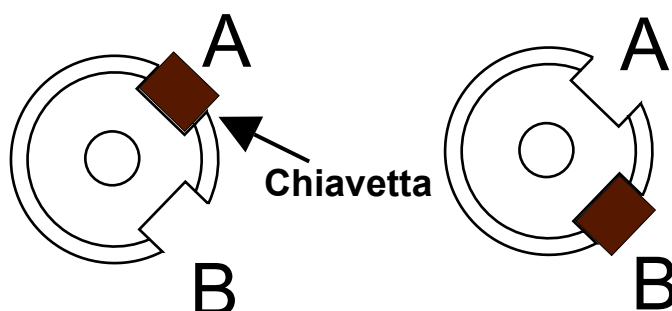

REGOLAZIONE MOLLA

- Sganciare il braccetto.
- Mettere in tensione la molla agendo sui dadi di regolazione , fino a quando l'asta rimane bilanciata a circa 45°
- Riagganciare il braccetto

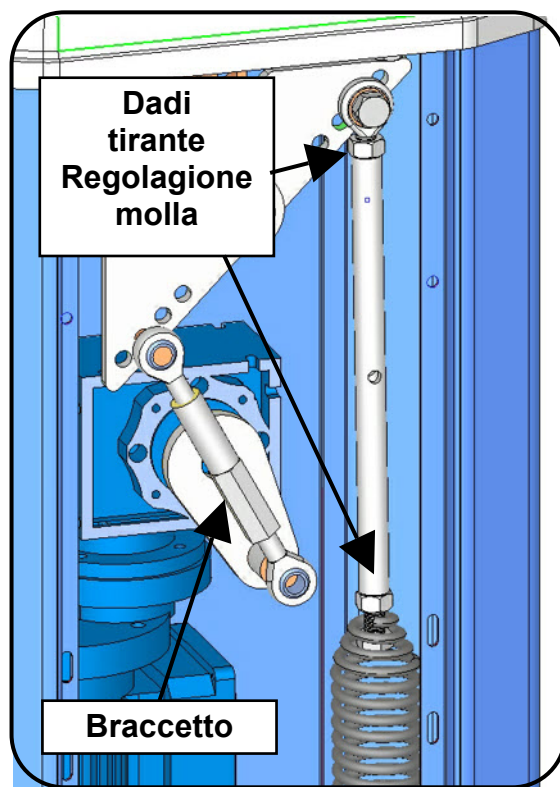
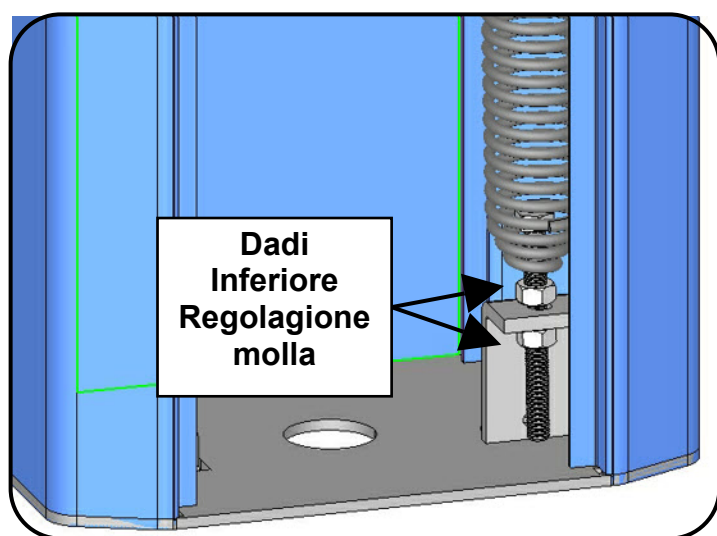

REGOLAZIONE FINECORSA

E' possibile regolare la posizione dei finecorsa, sia meccanici (*situati internamente alla barriera*) e sia elettrici (*raggiungibili facilmente, posti sotto il coperchio superiore*).

N.B. quando si sposta uno dei finecorsa meccanici, spostare di conseguenza il relativo finecorsa elettrico, quindi eseguire una nuova procedura di programmazione del quadro elettronico

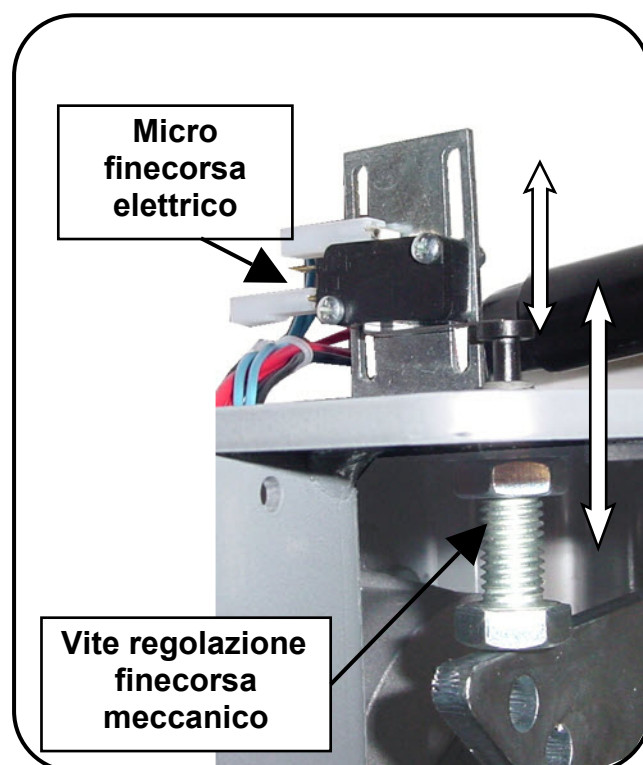

INCONVENIENTI-CAUSE E SOLUZIONI

INCONVENIENTE	CAUSA PROBABILE	SOLUZIONE
Ad un comando con il radiocomando o con il selettore a chiave, la barriera non si apre o il motore non parte	Alimentazione di rete 230 volt assente	Controllare l'interruttore principale
	Presenza di STOP di emergenza	Controllare eventuali selettori o comandi di STOP . Se non utilizzati verificare ponticello su ingresso contatto STOP su centralina
	Fusibile bruciato	Sostituirlo con uno dello stesso valore.
	Cavo di alimentazione del o dei motori non collegato o difettoso.	Collegare il cavo nell'apposito morsetto o sostituirlo.
	C'è un ostacolo in mezzo alla fotocellula o non funziona	Verificare il collegamento, togliere eventuale ostacolo.
Ad un comando con il radiocomando non apre, ma funziona con il comando a chiave	Il radiocomando non è stato memorizzato o la batteria è scarica	Eseguire la procedura di riconoscimento del radiocomando sul ricevitore radio o sostituire la batteria con una nuova .
La barriera parte, ma si ferma	La forza del o dei motori è insufficiente	Modificare il valore con il trimmer FORZA posto sulla centrale
La barriera inverte l'apertura con la chiusura	Il collegamento non è corretto	Scambiare la polarità dei cavi del motore interessato

N:B. - Se l'inconveniente permane, contattare il proprio Rivenditore o il più vicino Centro Assistenza

AVVERTENZE PER LA SICUREZZA

Le presenti avvertenze sono parti integranti ed essenziali del prodotto e devono essere consegnate all'utilizzatore. Leggerle attentamente in quanto forniscono importanti indicazioni riguardanti l'installazione, l'uso e la manutenzione. E' necessario conservare il presente modulo e trasmetterlo ad eventuali subentranti nell'uso dell'impianto. L'errata installazione o l'utilizzo improprio del prodotto può essere fonte di grave pericolo.

ISTRUZIONI PER L'INSTALLAZIONE

- L'installazione deve essere eseguita da personale professionalmente competente e inosservanza della legislazione locale, statale, nazionale ed europea vigente.
- Prima di iniziare l'installazione verificare l'integrità del prodotto
- La posa in opera, i collegamenti elettrici e le regolazioni devono essere effettuati a "Regola d'arte".
- I materiali d'imballaggio (cartone, plastica, polistirolo, ecc.) non vanno dispersi nell'ambiente e non devono essere lasciati alla portata dei bambini in quanto potenziali fonti di pericolo.
- Non installare il prodotto in ambienti a pericolo di esplosione o disturbati da campi elettromagnetici. La presenza di gas o fumi infiammabili costituisce un grave pericolo per la sicurezza.
- Prevedere sulla rete di alimentazione una protezione per extra tensioni, un interruttore/sezionatore e/o differenziale adeguati al prodotto e in conformità alle normative vigenti.
- Il costruttore declina ogni e qualsiasi responsabilità qualora vengano installati dei dispositivi e/o componenti incompatibili ai fini dell'integrità del prodotto, della sicurezza e del funzionamento.
- Per la riparazione o sostituzione delle parti dovranno essere utilizzati esclusivamente ricambi originali.
- L'installatore deve fornire tutte le informazioni relative al funzionamento, alla manutenzione e all'utilizzo delle singole parti componenti e del sistema nella sua globalità.

AVVERTENZE PER L'UTENTE

- Leggere attentamente le istruzioni e la documentazione allegata.
- Il prodotto dovrà essere destinato all'uso per il quale è stato espressamente concepito. Ogni altro utilizzo è da considerarsi improprio e quindi pericoloso. Inoltre, le informazioni contenute nel presente documento e nella documentazione allegata, potranno essere oggetto di modifiche senza alcun preavviso. Sono infatti fornite a titolo indicativo per l'applicazione del prodotto. La casa costruttrice declina ogni ed eventuale responsabilità.
- Tenere i prodotti, i dispositivi, la documentazione e quant'altro fuori dalla portata dei bambini.
- In caso di manutenzione, pulizia, guasto o cattivo funzionamento del prodotto, togliere l'alimentazione, astenendosi da qualsiasi tentativo d'intervento. Rivolgersi solo al personale professionalmente competente e preposto allo scopo. Il mancato rispetto di quanto sopra può causare situazioni di grave pericolo.

I dati e le immagini sono puramente indicativi

VDS si riserva il diritto di modificare in qualsiasi momento le caratteristiche dei prodotti descritti a suo insindacabile giudizio, senza alcun preavviso.



Via Circolare p.i.p. N° 10
65010 Santa Teresa di Spoltore (PE) - ITALY
Tel. +39 085 4971946 - FAX +39 085 4973849
www.vdsautomation.com - info@vdsautomation.it

MANUEL TECHNIQUE D'INSTALLATION

AUTOMATISME POUR BARRIÈRES ROUTIÈRES

ITALO

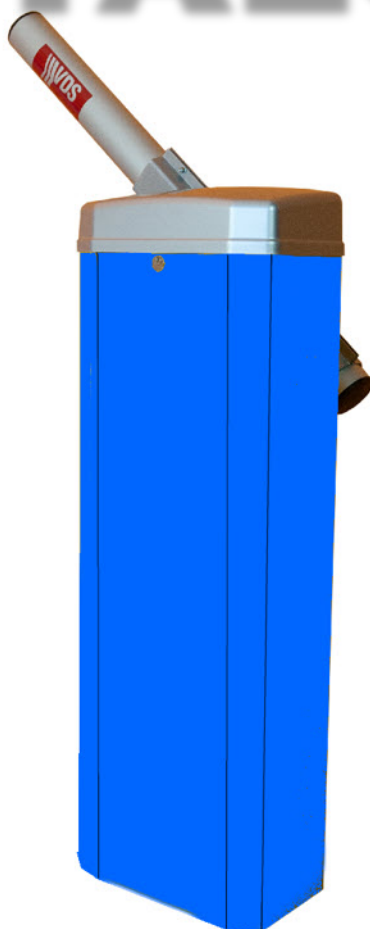

ATTENTION!! Avant d'effectuer l'installation lire attentivement le manuel qu'il fait partie intégrante de cet emballage.

Nos produits si installés par personnel qualifié capable d'évaluer les risques, sont conformer à la norme UNI EN 12453, EN 12445



Le marquage CE est conforme à la directive européenne CEE 89/336 + 92/31 + 93/68

INDEX

Pag.

COMPOSITION D'EMBALLAGE	2
CARACTÉRISTIQUES TECHNIQUES.....	2
DIMENSIONS	3
CONSIDÉRATION POUR L'INSTALLATION	3
MODALITÉ D'INSTALLATION	4-5-6-7
INCONVÉNIENTS: CAUSEA ET SOLUTIONS	8
SUGGESTIONS ET SÉCURITÉ	12

CONTENU D'EMBALLAGE

1- BARRIÈRE

1- SUPPORT POUR LA LISSE



CARACTÉRISTIQUES TECHNIQUES

STANDARD INVERTER

	230V	230V
Longueur de la lisse maximale	3mt	
Alimentation moteur	230Vac	230Vac
Puissance moteur	250 W	250 W
Régime moteur	1400	1400
Condensateur	16 µF	/
Déverrouillage mécanique pour manœuvre manuel	Mécanique	
Température de fonctionnement	-20° C / +55° C	
Poids	45Kg	
Degré de protection	IP 44	
Fin de course	Électromécanique	
Temps d'ouverture	3 sec	

DIMENSIONS

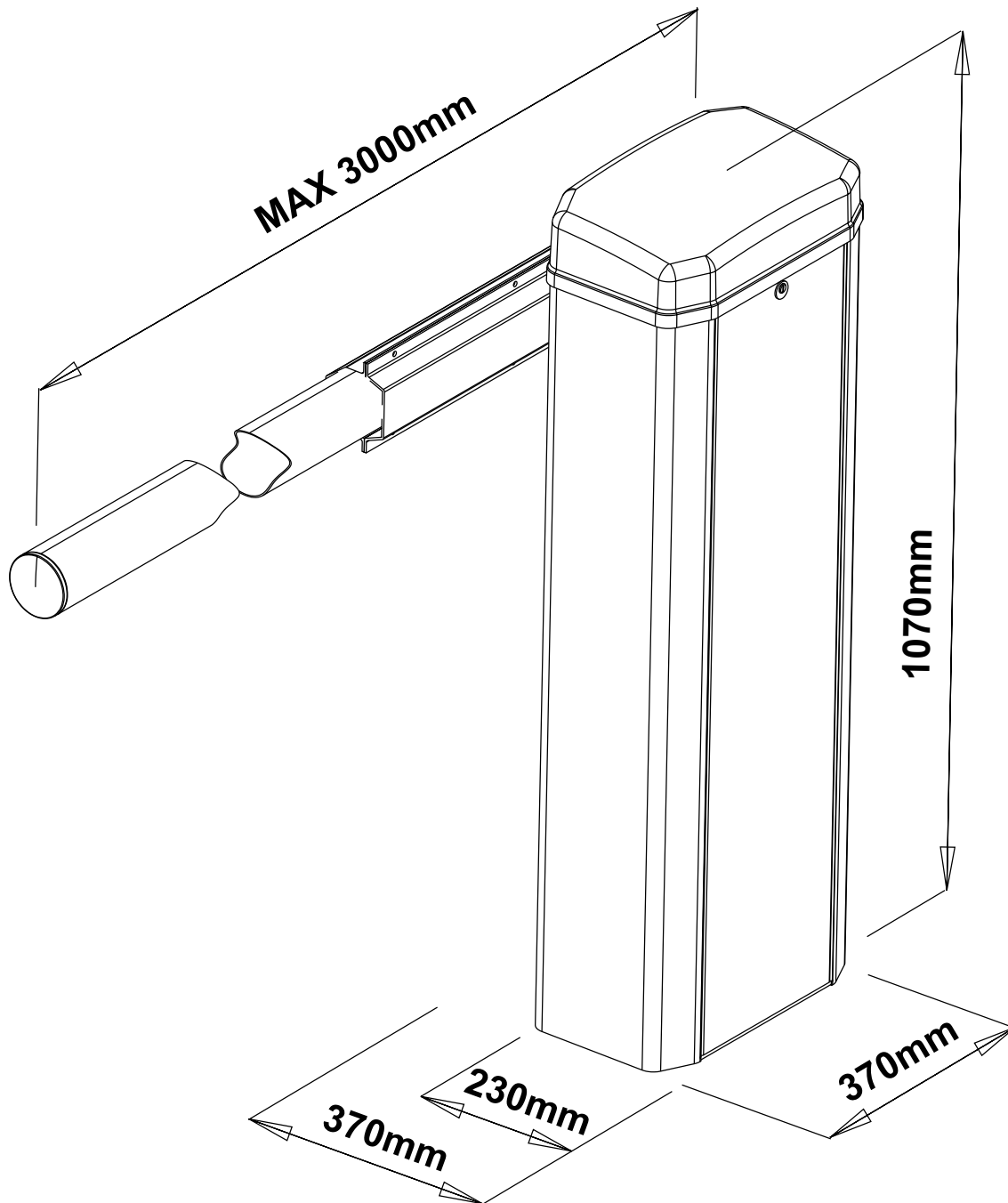

CONSIDÉRATIONS POUR L'INSTALLATION

- Les opérations d'installation et essai doivent être exécutés seulement de personnel qualifié aux buts de garantir la fonctionnalité correcte et sûre de la barrière automatique.
- La maison constructrice décline chaque responsabilité pour les dommages dérivés d'éventuels Installations erronées dues à l'incapacité et/ou négligence.

MODALITÉS' D'INSTALLATION

Préparer un gaine électrique au centre de la base de la barrière en correspondance du trou central - (diamètre de la gaine de 25 à 50 mm)

MONTAGE AVEC PLAQUE DE FIXATION (OPTIONAL)

Prenez la plaque et pliez les supports de manière opportune. Créer une excavation à terre de mesure appropriée. Insérez la gaine dans le trou de la plaque. Nivelier et cimenter la plaque .

Placez la barrière sur la plaque de fixation et vissez en utilisant les écrous autobloquants M12 fournis.

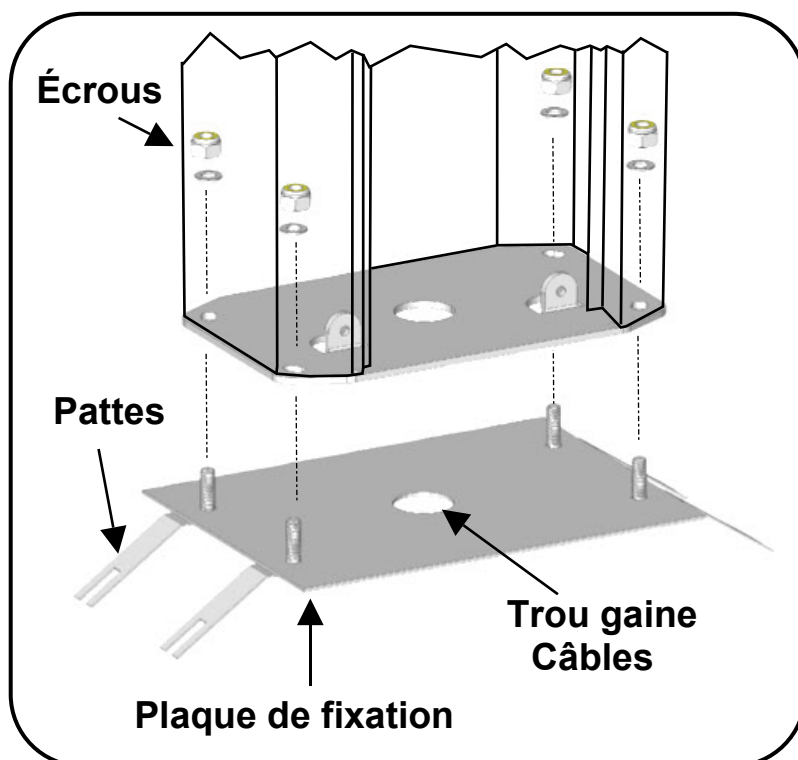

MONTAGE SANS PLAQUE DE FIXATION

Placez la barrière sur la surface souhaité et verrouillez-la fermement par les quatre trous de fixation présents intérieurement sur la base.

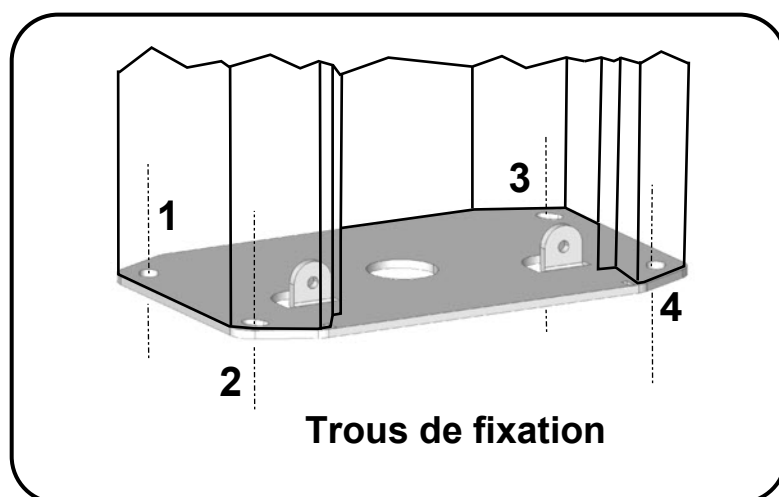

OUVERTURE MANUELLE

Insérez la clé et ouvrez le couvercle.

Tournez le bouton situé sous le moteur jusqu'à atteindre l'ouverture désirée.

Remarque: Lorsque vous ouvrez le couvercle, l'automatisme se bloque.

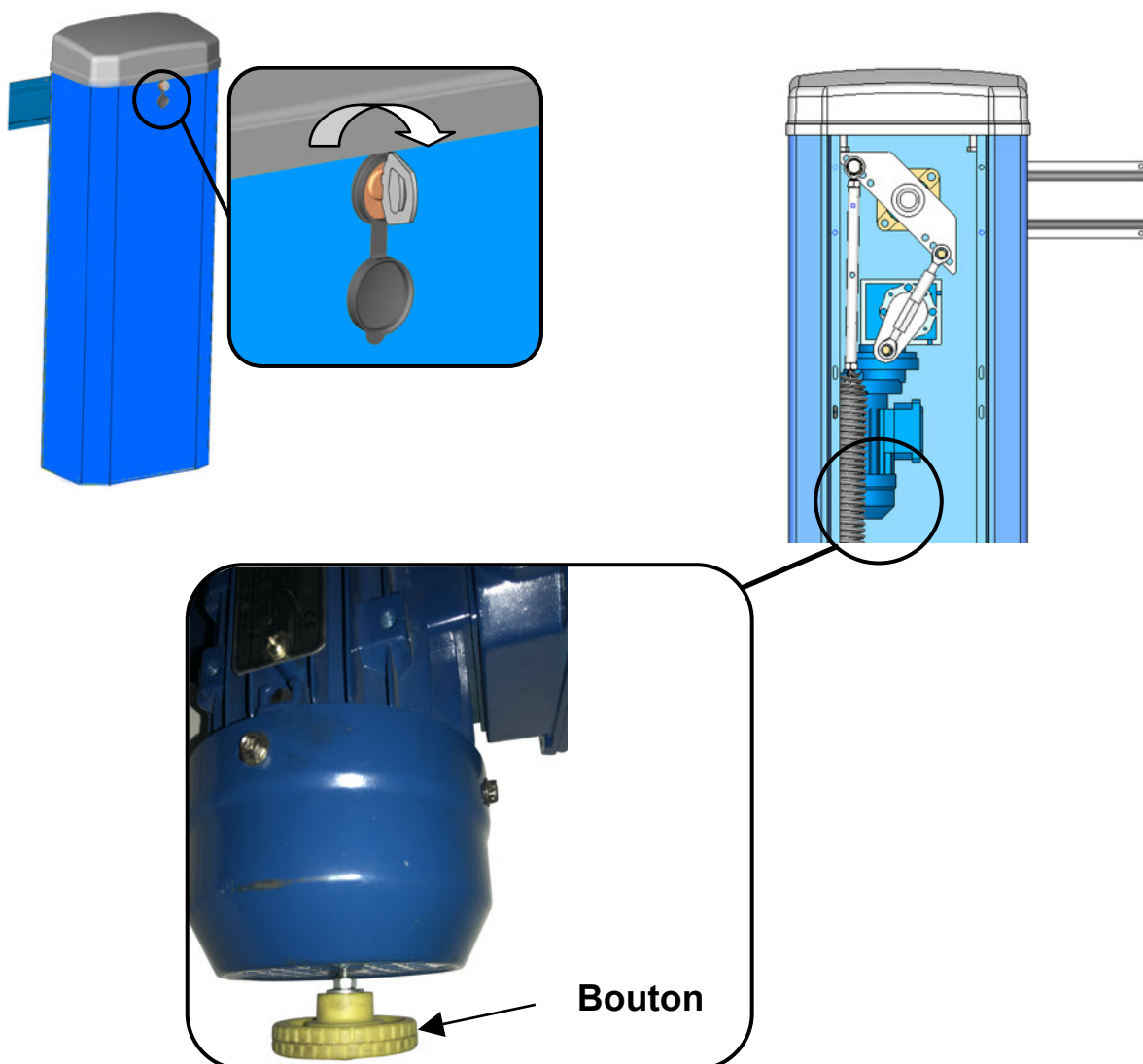

SUPPORT POUR LA LISSE

Insérez le support pour la lisse sur l'arbre moteur et verrouillez-le à travers les deux vis allen M6.

Insérez la lisse dans le support et serrez les vis dédiées.

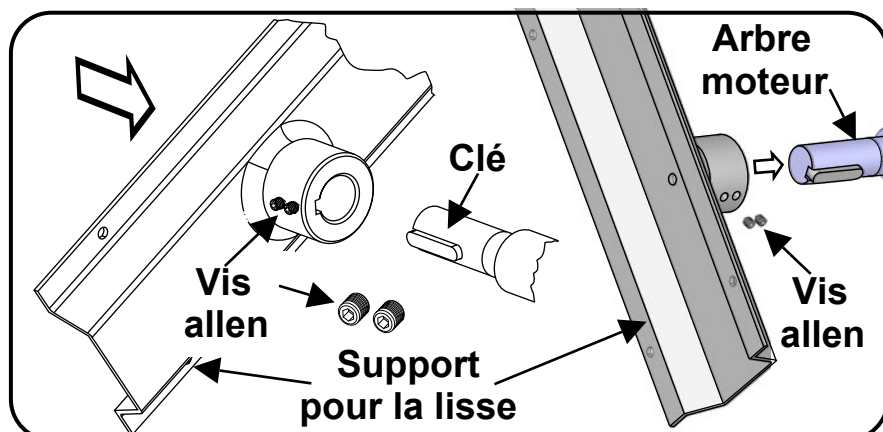

DIRECTION OUVERTURE

Pour changer le sens d'ouverture de l'automatation de **gauche** (standard) à **droite** procédez comme suit:

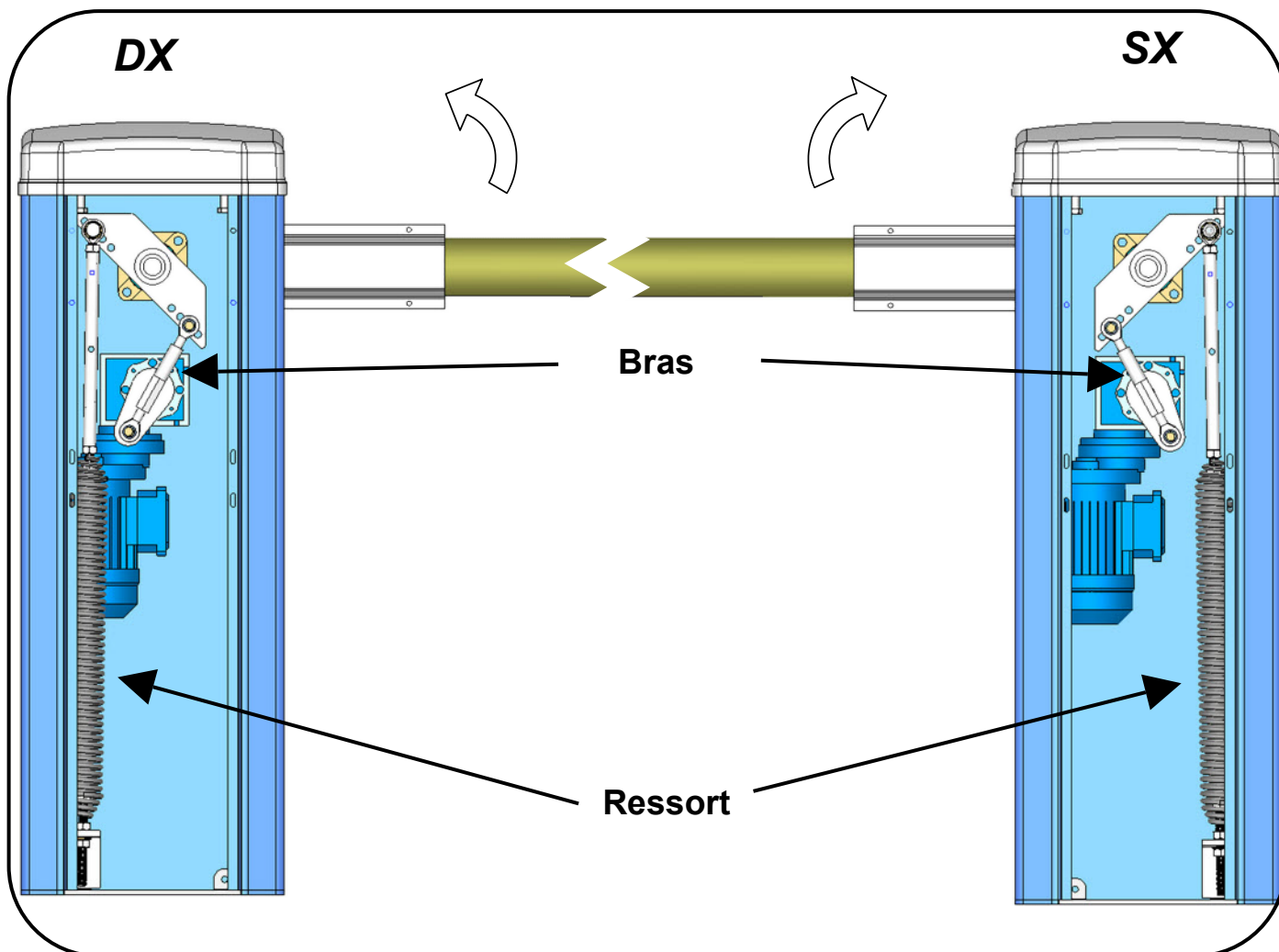

- Déchargez la tension du ressort
- Détachez le ressort
- Détachez le bras
- Inversez la position du ressort avec le bras
- Rattachez et resserrez tout
- Inversez la position de la clé de la position A à B de l'arbre de sortie
- Réinsérez le support lisse

Vue de face arbre de transmission

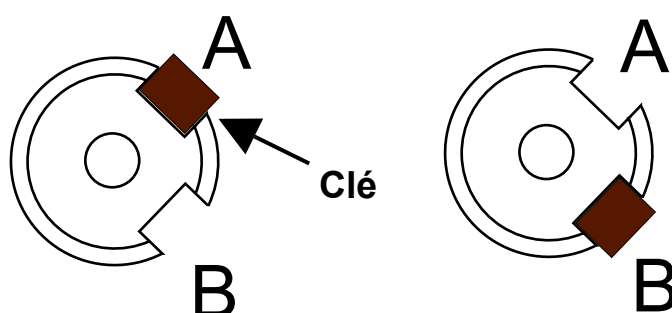

RÉGLAGE DU RESSORT

- Détachez le bras
- Mettez en tension le ressort en agissant sur les boulons de réglage, jusqu'à ce que la lisse reste équilibré à environ 45 °
- Rattachez le bras

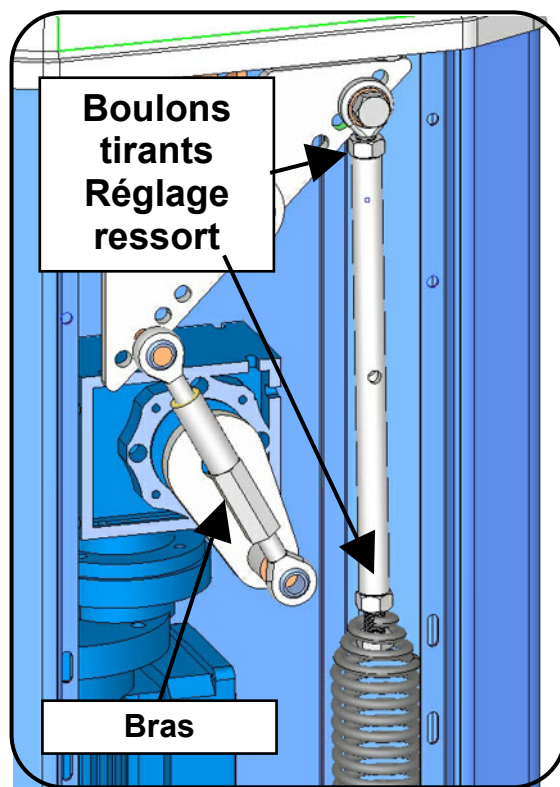
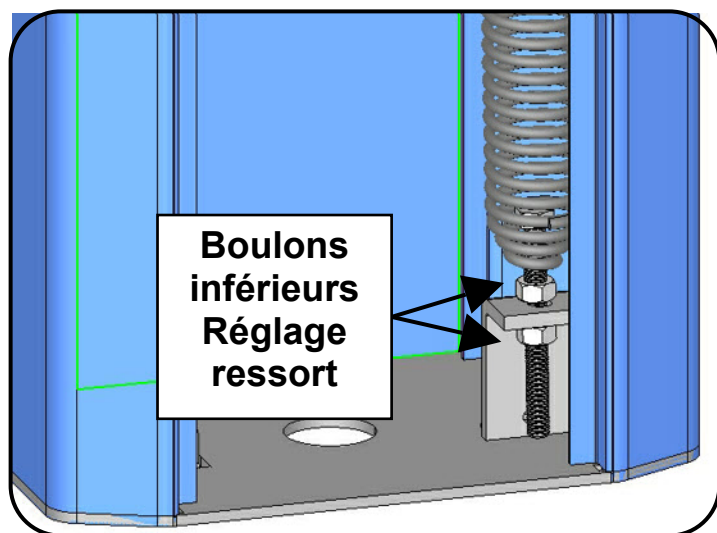

RÉGLAGE FIN DE COURSE

C'est possible d'ajuster la position des fin de courses soit les deux mécaniques (situé à l'intérieur la barrière) et à la fois les électrique aussi (placé sous le couvercle clignotant et accessible facilement).

A' noter: Lorsque vous déplacez un des fin de course mécanique, il faut déplacée en conséquence le fin de course électriques, et vous devez donc effectuer une nouvelle procédure de programmation de la platine de commande.

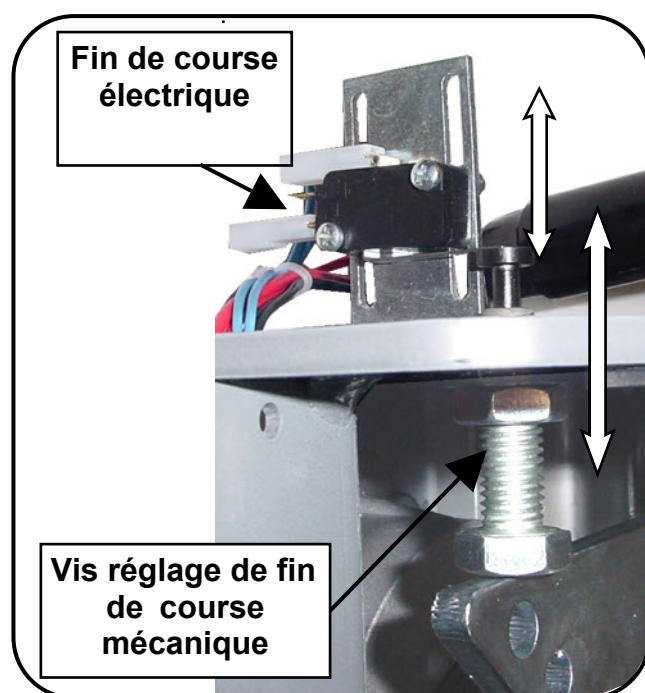

INCONVÉNIENT: CAUSES ET SOLUTIONS

INCONVENIENT	CAUSE PROBABLE	SOLUTION
Avec la commande donnée à l'émetteur ou avec le sélecteur à la clé, la barrière ne ouvre pas ou le moteur ne part pas	Alimentation de réseau 230 V absent	Contrôler l'interrupteur principal
	Présence de STOP d'urgence	Si pas utilisés vérifier le pont sur entrée contacte STOP sur la platine
	Fusible brûlé	Le remplacer avec un du même valeur.
	Câble d'alimentation du ou des moteurs pas câblés ou défectueux.	Connecter le câble en la borne ou le remplacer.
	Il y a un obstacle au milieu de les cellules ou ne fonctionne pas	Vérifier la liaison , enlever obstacle éventuel.
Avec la commande donnée à l'émetteur la barrière n'ouvre pas, mais Est en fonction avec le sélecteur à clé	L'émetteur n'est pas été entrée dans la mémoire ou la batterie est décharge	Exécuter la procédure de reconnaissance de l'émetteur sur le récepteur radio ou remplacer la batterie avec une nouvelle.
La barrière démarre, mais elle s'arrête	La force de moteur est insuffisant	Modifier la valeur avec le trimmer FORCE placée sur la platine.
La barrière inverse l'ouverture avec la fermeture	Les branchements sont pas corrects.	Echanger les polarités des câbles du moteur intéressé

Noter - Si l'inconvénient reste, contacter le propre détaillant ou le centre le plus prêt d'assistance.

INSTRUCTIONS POUR LA SECÛRITÉ

Les instructions présentes font parties intégrantes et essentielles du produit et ils doivent être remis à l'utilisateur. Lire attentivement les instructions car ils fournissent importantes indications concernant l'installation, l'usage et l'entretien. Il est nécessaire de conserver le présent module et de le transmettre aux nouvelles entrées éventuelles dans l'usage de l'installation. L'installation erronée ou l'usage impropre du produit peut être source de danger grave.

INSTRUCTIONS POUR L'INSTALLATION

- L'installation doit être exécutée par des professionnels et en observance de la législation locale, nationale et européenne en cours.
- Avant de commencer l'installation vérifier l'intégrité du produit
- La pose en oeuvre, les liaisons électriques et les réglages doivent être effectués à "Règle d'art."
- Les matériels d'emballage (carton) plastique, polystyrène, etc.) ne doivent pas être dispersés dans l'environnement et ne doivent pas être laissés à la portée des enfants (sources potentielles de danger).
- Ne pas installer le produit au danger d'explosion ou dérangé par champs électromagnétiques. La présence de gaz ou fumées inflammables constitue un danger grave pour la sécurité.
- Prévoir sur le réseau d'alimentation une protection pour haute tension, un interrupteur / sectionneur et /ou un différentiel ajusté au produit et en conformité aux normes en vigueur.
- Le constructeur décline toute responsabilité s'ils viennent à installer des dispositifs et/ou composants incompatibles aux buts d'intégrité du produit, de la sécurité et du fonctionnement.
- Pour la réparation ou substitution des parties de rechange, doivent être utilisés exclusivement des composants originaux.
- L'installateur doit fournir tous les renseignements relatifs au fonctionnement, à l'entretien et au système des composants uniques dans sa globalité.

INSTRUCTIONS POUR L'UTILISATEUR

- Lire attentivement les instructions et la documentation jointe.
- Le produit a été conçu pour l'usage pour lequel il est destiné. Chaque autre usage est à considérer impropre et ensuite dangereux. En plus, les renseignements contenus dans le présent document et dans la documentation jointe, pourront être objet de modifications sans préavis. Ils sont donnés seulement à titre indicatif pour l'application du produit. La maison constructrice décline toute responsabilité éventuelle.
- Garder les produits, les dispositifs, la documentation hors de la portée des enfants.
- En cas d'entretien, nettoyage, panne ou mauvais fonctionnement du produit, enlever l'alimentation, en se abstenant de toute tentative quelconque d'intervention. S'adresser seul au personnel professionnel compétent et prévu au but. Le non-respect cité peut causer des situations de danger grave.

Les données et les images sont à titre indicatif seulement

VDS réserve le droit de modifier à tout moment les caractéristiques des produits décrits à sa seule discrétion, sans préavis.



Via Circolare p.i.p. N° 10
65010 Santa Teresa di Spoltore (PE) - ITALY
Tel. +39 085 4971946 - FAX +39 085 4973849
www.vdsautomation.com - info@vdsautomation.it