

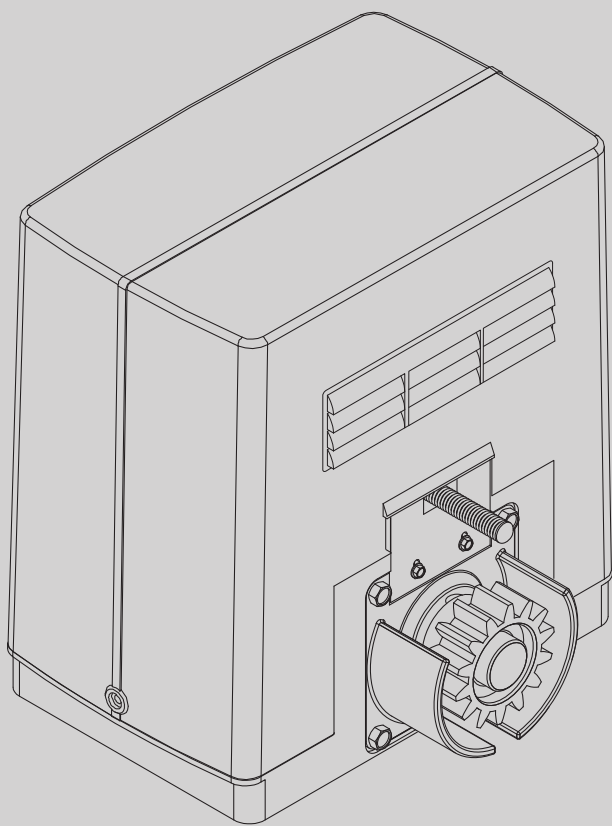

D811343 00100_01 29-01-09

ATTUATORE IN BASSA TENSIONE PER CANCELLI SCORREVOLI A CREMAGLIERA
 LOW-VOLTAGE ACTUATOR FOR RACK SLIDING GATES
 ACTIONNEUR A BASSE TENSION POUR PORTAILS COULISSANTS A CREMAILLIERE
 NIEDERSpannungsANTRIEB FÜR ZAHNSTANGEN-SCHIEBETORE
 SERVOMOTOR DE BAJA TENSION PARA CANCELAS CORREDERAS DE CREMALLERA
 LAAGSPANNINGSACTUATOR VOOR SCHUIFHEKKEN MET TANDHEUGEL



ISTRUZIONI D'USO E DI INSTALLAZIONE
 INSTALLATION AND USER'S MANUAL
 INSTRUCTIONS D'UTILISATION ET D'INSTALLATION
 INSTALLATIONS-UND GEBRAUCHSANLEITUNG
 INSTRUCCIONES DE USO Y DE INSTALACION
 INSTALLATIEVOORSCHRIFTEN

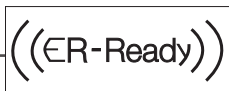
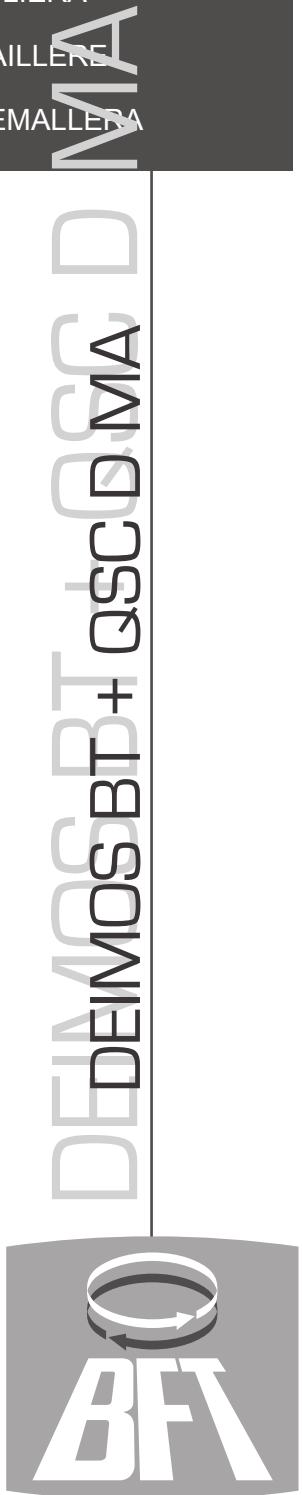

AZIENDA CON SISTEMA DI GESTIONE
 INTEGRATO CERTIFICATO DA DNV
 = UNI EN ISO 9001:2000 =
 UNI EN ISO 14001:2004

DICHIARAZIONE DI CONFORMITÀ / DECLARATION OF CONFORMITY / DÉCLARATION DE CONFORMITÉ / KONFORMITÄTSEKTLÄRUNG / DECLARACION DE CONFORMIDAD / VERKLARING VAN OVEREENSTEMMING/DECLARAÇÃO DE CONFORMIDADE / ΔΗΛΩΣΗ ΣΥΜΜΟΡΦΩΣΗΣ / DEKLARACJA ZGODNOŚCI / ДЕКЛАРАЦИЯ О СООТВЕТСТВИИ / PROHLÁŠENÍ O SHODĚ / UYGUNLUK BEYANNAMES
(Dir. 98/37/EEC allegato / annex / on annexe / anlage / adjunto / ficheiro / bijlage / συνημμένο / załącznik / приложение / příloha / ek IIB)

Fabbricante / Manufacturer / Fabricant / Hersteller / Fabricante / Fabrikant /
Fabricante/ Κατασκευαστής / Producent / Изготовитель / výrobce / Üretici:

BFT S.p.a.

Indirizzo / Address / Adresse / Adresse / Dirección / Adres / Endereço / Διεύθυνση / Adres /
Адрес / Adresa / Adres:

Via Lago di Vico 44
36015 - Schio
VICENZA - ITALY

Dichiara sotto la propria responsabilità che il prodotto: / Declares under its own responsibility that the following product: / Déclare sous sa propre responsabilité que le produit: / Erklärt auf eigene Verantwortung, daß das Produkt: / Declara, bajo su propia responsabilidad, que el producto: / Verklaart onder haar verantwoordelijkheid dat het product / Declara, sob a sua responsabilidade, que o produto / Δηλώνει υπεύθυνα ότι το προϊόν / Oświadcza na własną odpowiedzialność, że produkt / Заявляет под свою ответственность, что изделие / Prohlašuje na vlastní odpovědnost, že výrobek / Kendi sorumluluğu altında aşağıdaki ürünü:

Motoriduttore per cancelli scorrevoli mod. / Gearmotor for sliding gates mod. / Motoréducteur pour portails coulissants mod. /
Getriebemotor für Schiebetore Modell / Motorreductor para cancelas correderas mod. / Reductiemotor voor schuifhekken model /
Motoredutor para portões de correr mod. / Ηλεκτρομειωτήρας για συρόμενες καγκελόπορτες μοντέλο / Motoreductor do bram
przesuwanych model / Образец мото-редуктора для раздвижных решеток / Převodový motor pro posuvná vrata model / ...
modeli yana kayar bahçe girişi kapıları için motor redüktörü

DEIMOS BT

È costruito per essere incorporato in un macchinario che verrà identificato come macchina ai sensi della DIRETTIVA MACCHINE. / Has been produced to be incorporated into a machinery, which will be identified as a machine according to the MACHINERY DIRECTIVE. / A été construit pour l'incorporation successive dans un équipement qui sera identifié comme machine conformément à la DIRECTIVE MACHINES. / Dafür konstruiert wurde, in ein Gerät eingebaut zu werden, das als Maschine im Sinne der MASCHINEN-DIREKTIVE identifiziert wird. / Ha sido construido para ser incorporado en una maquinaria, que se identificará como máquina de conformidad con la DIRECTIVA MÁQUINAS. / Gebouwd is om deel uit te maken van een inrichting die wordt geïdentificeerd als machine volgens de MACHINERICHTLIJN. / Foi construído para ser incorporado numa maquinaria, que será identificada como máquina em conformidade com a DIRECTIVA MÁQUINAS / Έχει κατασκευαστεί για να ενσωματωθεί σε ένα μηχάνημα που θα προσδιοριστεί ως μηχάνημα σύμφωνα με την ΟΔΗΓΙΑ ΜΗΧΑΝΗΜΑΤΩΝ / Został wyprodukowany z przeznaczeniem do montażu w urządzeniu, które zostanie określone jako maszyna w myśl DYREKTYWY MASZYNOWEJ / Изготовлен для встраивания в оборудование, которое будет определено как «машина» в соответствии с ДИРЕКТИВОЙ ПО МАШИНАМ / Je vyroben pro montáž do strojního zařízení, které bude označeno jako stroj podle SMĚRNICE O STROJNÍCH ZAŘÍZENÍCH. / MAKINE DİREKTİF'inin hükümleri uyarınca makine olarak tanımlanacak bir makine grubuna entegre edilmek için üretilmiş üdüğünu
È conforme ai requisiti essenziali di sicurezza delle Direttive: / It also complies with the main safety requirements of the following Directives: / Est conforme aux exigences essentielles de sécurité des Directives: / Es entspricht den grundlegenden Sicherheitsbedingungen der Direktiven: / Es conforme a los requisitos esenciales de seguridad de las Directivas: / Conform is met de fundamentele veiligheidsvereisten van de volgende Richtlijnen: / Está conforme aos requisitos essenciais de segurança das Directivas / Συμμορφούται στις βασικές απαιτήσεις ασφαλείας των Οδηγιών / Jest zgodny z podstawowymi wymogami bezpieczeństwa Dyrektyw / Соответствует основным требованиям по безопасности Директив / Vyhovuje hlavním bezpečnostním požadavkům směrníc / Aşağıdaki direktiflerin temel güvenlik şartlarına uygun olduğunu beyan eder.

BASSA TENSIONE / LOW VOLTAGE / BASSE TENSION / NIEDERSPANNUNG / BAJA TENSION / BAIXA TENSÃO/ LAAGSPANNING / ΧΑΜΗΛΗΣ ΤΑΣΗΣ / NISKIE NAPIĘCIE / НИЗКОЕ НАПРЯЖЕНИЕ / BEZPEČNOST ELEKTRICKÝCH ZAŘÍZENÍ NÍZKÉHO NAPĚTÍ / ALÇAK GERİLİM 73/23/CEE, 93/68/CEE, 2006/95/CEE (EN60335-1 (02), EN60335-2-103) (e modifiches successive / and subsequent amendments / et modifications successives / and ihren nachfolgende Änderungen / e modificações sucessivas / y modificaciones sucesivas / en daaropvolgende wijzigingen / και επόμενες τροποποιήσεις / z późniejszych zmianami / с последующими изменениями / s pozdějšími změnami / ve sonraki değişiklikler).

COMPATIBILITÀ ELETTROMAGNETICA / ELECROMAGNETIC COMPATIBILITY / COMPATIBILITÉ ÉLECTROMAGNÉTIQUE /
ELEKTROMAGNETISCHE KOMPATIBILITÄT / COMPATIBILIDAD ELECTROMAGNETICA / COMPATIBILIDADE ELECTROMAGNÉTICA /
ELEKTROMAGNETISCHE COMPATIBILITEIT / ΗΛΕΚΤΡΟΜΑΓΝΗΤΙΚΗΣ ΣΥΜΒΑΤΟΤΗΤΑΣ / KOMPATYBILNOŚĆ ELEKTROMAGNETYCZNA /
ЭЛЕКТРОМАГНИТНАЯ СОВМЕСТИМОСТЬ / ELEKTROMAGNETICKÁ KOMPATIBILITA / ELEKTROMANYETİK UYUMLULUK 89/336/CEE,
91/263/CEE, 92/31/CEE, 93/68/CEE, 2004/108/CEE (EN61000-6-1, EN61000-6-2, EN61000-6-3, EN61000-6-4, EN55014-1, EN55014-2) (e modifiches successive / and subsequent amendments / et modifications successives / and ihren nachfolgende Änderungen / e modificações sucessivas / y modificaciones sucesivas / en daaropvolgende wijzigingen / και επόμενες τροποποιήσεις / z późniejszych zmianami / с последующими изменениями / s pozdějšími změnami / ve sonraki değişiklikler).

APPARECCHIATURE RADIO / RADIO SETS / INSTALLATIONS RADIO / RADIOAPPARATE / RADIOEQUIPOS / RADIOAPARELHOS /
RADIO-INSTALLATIES / ΣΥΣΚΕΥΕΣ ΡΑΔΙΟΜΕΤΑΔΟΣΗΣ / URZĄDZENIA RADIOWE / ΡΑΔΙΟΑΠΠΑΡΑΤΥΡΑ / RÁDIOVÁ ZAŘÍZENÍ / RAYDO
DONANIMI 99/5/CEE (ETSI EN 301 489-3 (2002) +ETSI EN 301 489-1 (2005), ETSI EN 300 220-2 (2006)) (e modifiches successive / and subsequent amendments / et modifications successives / and ihren nachfolgende Änderungen / e modificações sucessivas / y modificaciones sucesivas / en daaropvolgende wijzigingen / και επόμενες τροποποιήσεις / z późniejszych zmianami / с последующими изменениями / s pozdějšími změnami / ve sonraki değişiklikler).

Si dichiara inoltre che è vietata la messa in servizio del prodotto, prima che la macchina in cui sarà incorporato, sia stata dichiarata conforme alle disposizioni della DIRETTIVA MACCHINE. / We also declare that it is forbidden to start the product before the machinery into which it will be incorporated is declared in compliance with the prescriptions of the MACHINERY DIRECTIVE. / Nous déclarons en outre que la mise en service du produit est interdite, avant que la machine où il sera incorporé n'ait été déclarée conforme aux dispositions de la DIRECTIVE MACHINES. / Es wird außerdem erklärt, daß die Inbetriebnahme des Produkts verboten ist, solange die Maschine, in die es eingebaut wird, nicht als mit den Vorschriften der MASCHINEN-DIREKTIVE konform erklärt wurde. / Se declara, además, que está prohibido instalar el producto antes de que la máquina en la que se incorporará haya sido declarada conforme a las disposiciones de la DIRECTIVA MÁQUINAS / Verder verklaaren wij dat de inbedrijfstelling van het product verboden is, voordat de machine waarin het zal worden opgenomen, conform wordt verklaard aan de beschikkingen van de MACHINERICHTLIJN / Declaramos, além disso, que é proibido instalar o produto, antes que a máquina em que será incorporada, tenha sido declarada conforme às disposições da DIRECTIVA MÁQUINAS / Δηλώνουμε επίσης ότι απαγορεύεται η θέση σε λειτουργία του προϊόντος, πριν το μηχάνημα στο οποίο θα ενσωματωθεί, δηλαδή ότι συμμορφούται στις διατάξεις της ΟΔΗΓΙΑΣ ΜΗΧΑΝΗΜΑΤΩΝ / Oświadczaamy ponadto, że zabronione jest uruchamianie produktu zanim maszyna, w której zostanie on zamontowany zostanie zadeklarowana jako jako zgodna z zapisami DYREKTYWY MASZYNOWEJ / Помимо этого, мы заявляем, что запрещается ввод в эксплуатацию изделия до тех пор, пока не будет заявлено, что машина, в которую оно будет встроено, соответствует предписаниям ДИРЕКТИВЫ ПО МАШИНАМ / Kromě toho prohlašujeme, že uvedení výrobku do provozu je zakázáno, dokud stroj, do kterého bude zabudován, nebude mít prohlášení o shodě s předpisy SMĚRNICE O STROJNÍCH ZAŘÍZENÍCH. / Ayrıca ürünü entegre edileceği makinenin, MAKINE DİREKTİF'inin hükümlerine uygunluğu beyan edilmeden önce, ürünü hizmete alınmasını yasak olduğu beyan edilir

SCHIO, 04/12/2008

Il Rappresentante Legale / The legal Representative/Le Représentant Légal / Der gesetzliche Vertreter / El Representante Legal / De Wettelijk Vertegenwoordiger / O Representante legal / Ο Νόμιμος Εκπρόσωπος / Przedstawiciel Prawny / Юридический представитель / Zákonný zástupce / Yasal Temsilci

(GIANCARLO BONOLLO)

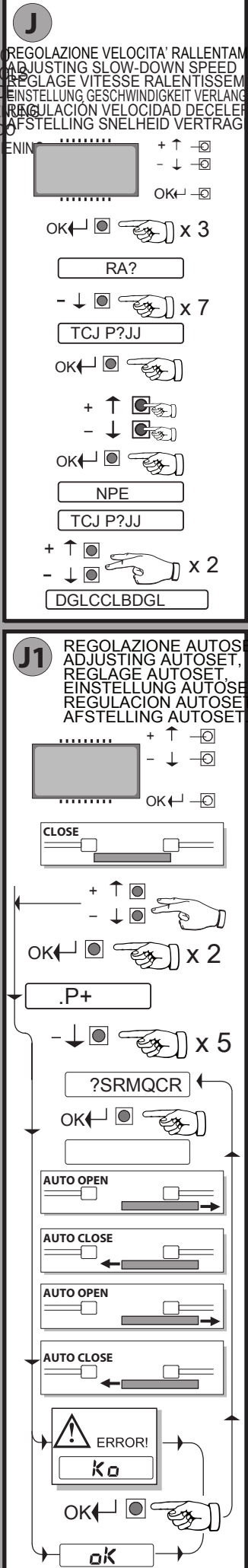
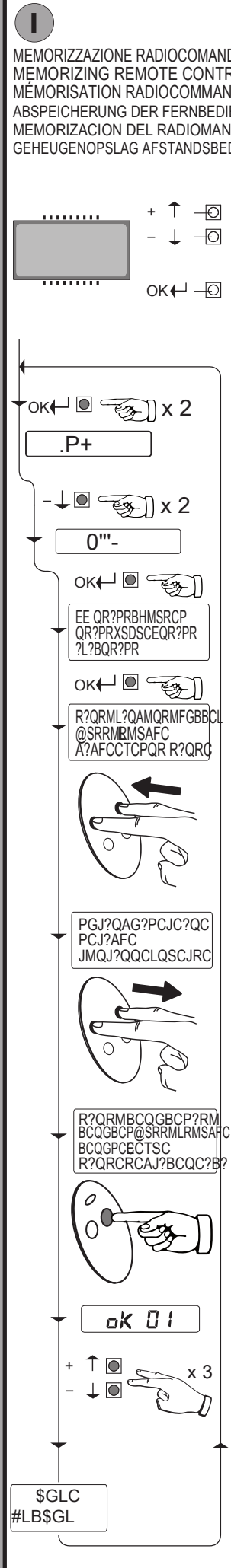
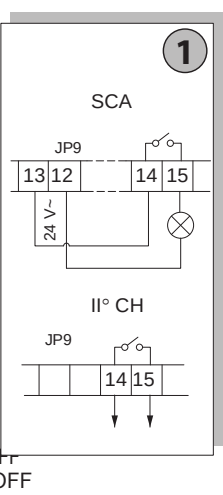
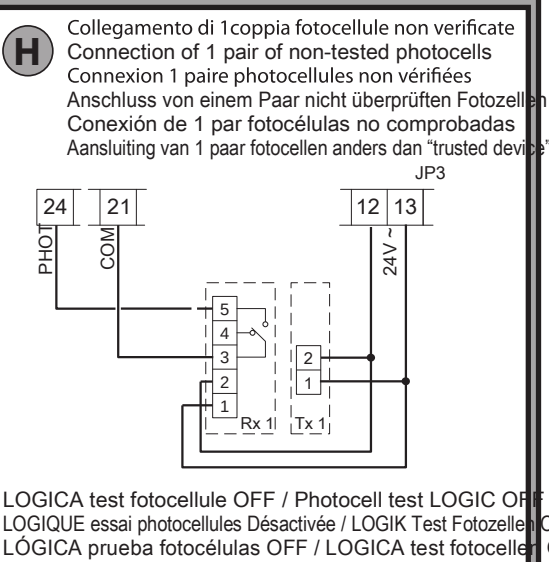
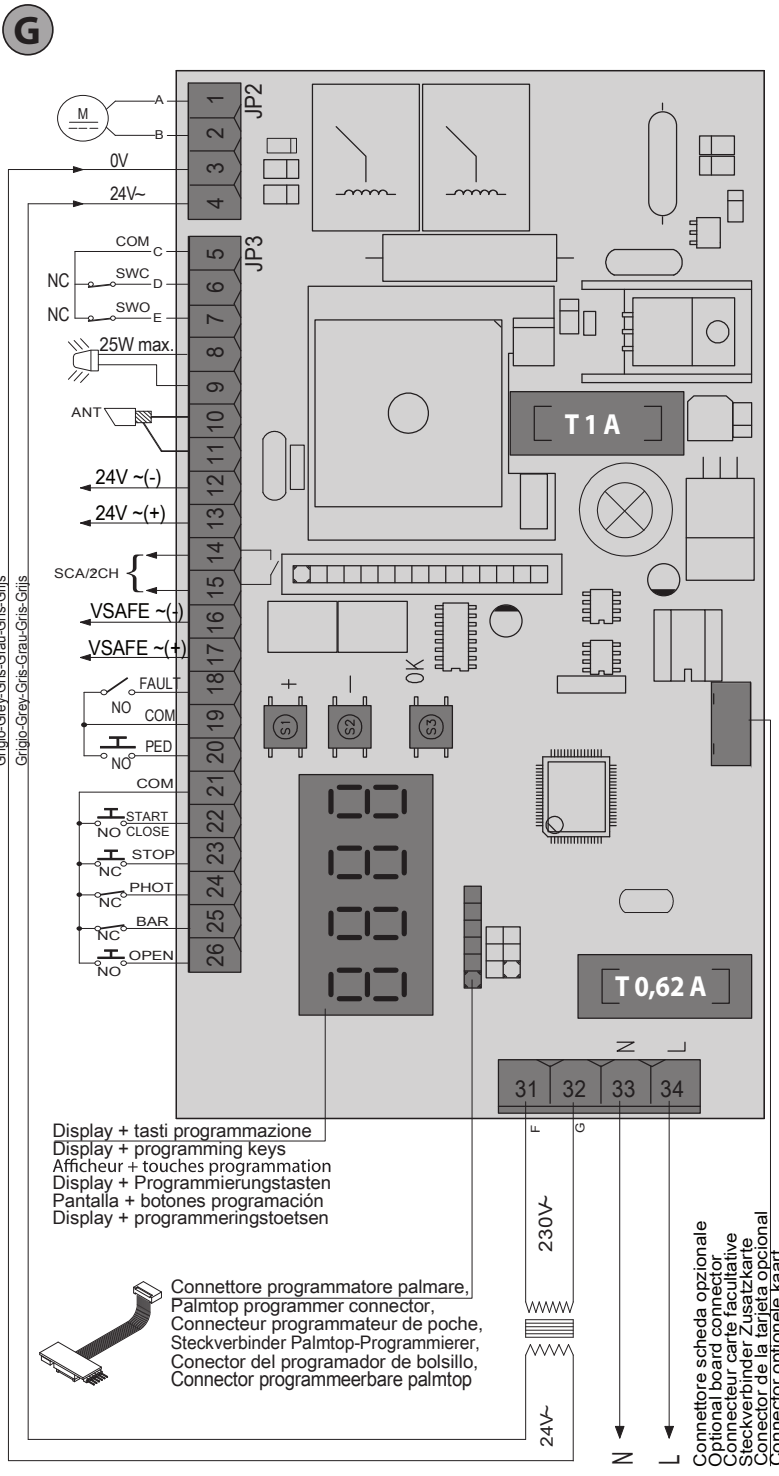

T

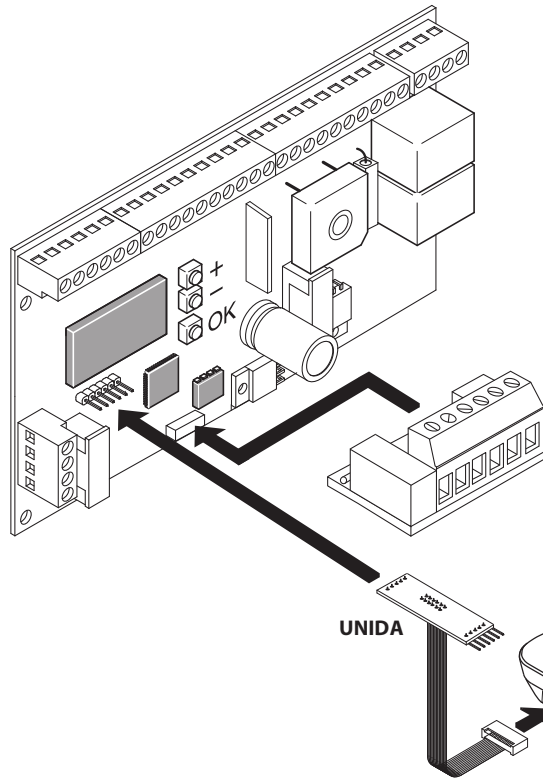

SCHEDA DI ESPANSIONE
EXPANSION BOARD
CARTE EXPANSION
ERWEITERUNGSKARTE
TARJETA DE EXPANSIÓN
UITBREIDINGSKAART

Programmatore palmare universale
Universal palmtop programmer
Programmeur de poche universel
Universellen Palmtop-Programmierer
Programador de bolsillo universal
Programmeerbare Universele Palmtop

U

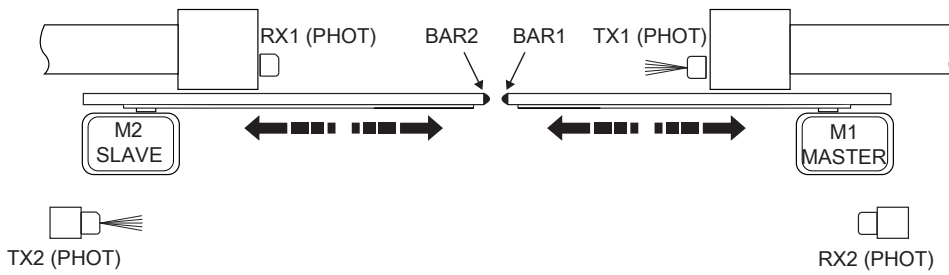

QSC-D
M2 (SLAVE)
XMLC=128
K?QRCP=OFF

lasciare ponticellati
leave jumpered
laissez-la pontée
überbrückt lassen
dejar puenteado
brug niet verwijderen

QSC-D
M1 (MASTER)
XMLC=128
K?QRCP=ON

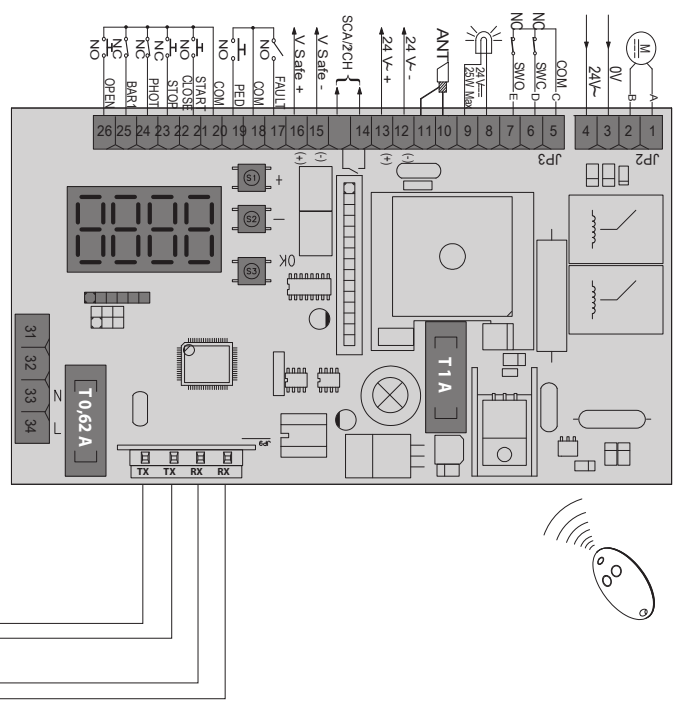
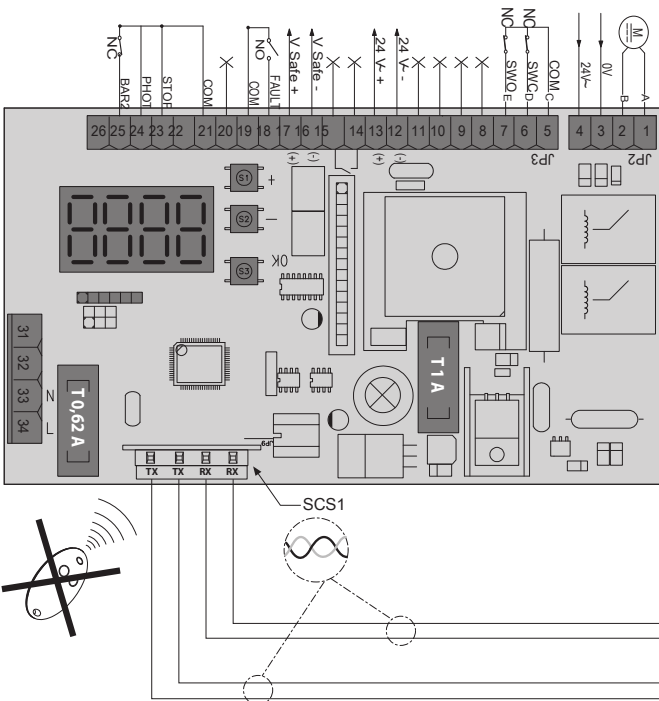

ACCESSO AI MENU Fig. 1

D811343 00100_01

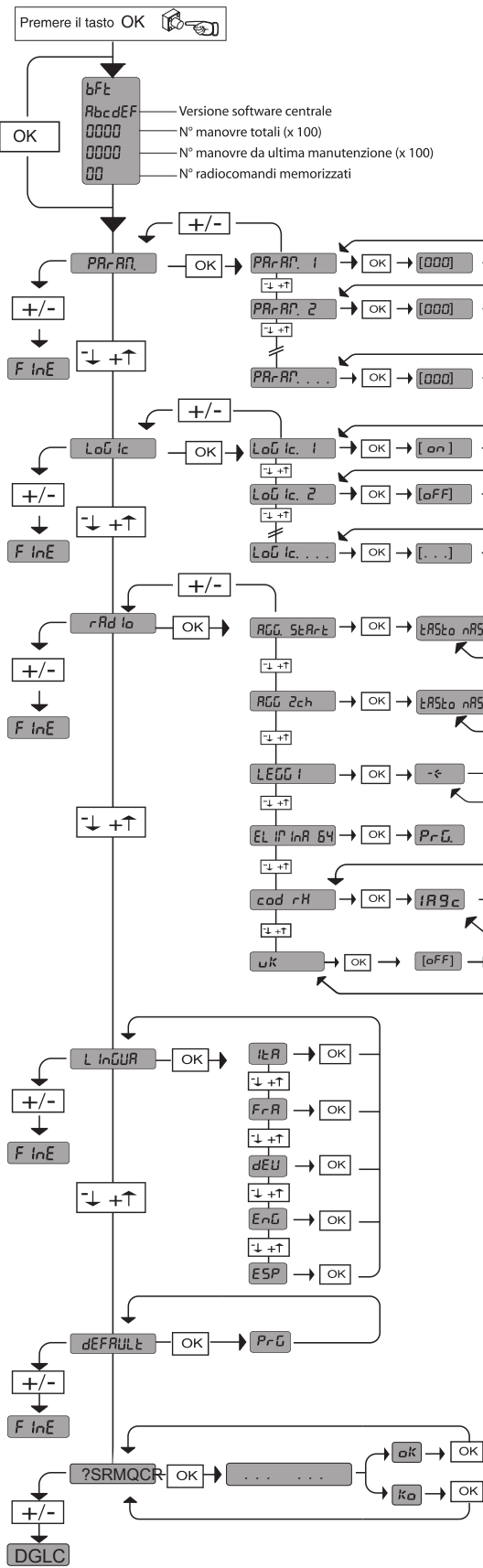

LEGENDA

+ ↑ Scorri su
- ↓ Scorri giù
OK ↵ Conferma/Accensione display
+ - Uscita menu

Vedi MENU PARAMETRI

Vedi MENU LOGICHE

Vedi MENU RADIO

DIAGNOSTICA e SEGNALAZIONI		
CODICE DIAGNOSTICA	DESCRIZIONE	NOTE
NCB	attivazione ingresso pedonale	
QRPR	attivazione ingresso START	
QRMN	attivazione ingresso STOP	
NFMR	attivazione ingresso PHOT	
@?P	attivazione ingresso COSTA	
DJR	attivazione ingresso FAULT fotocellule verificate	
AJQ	attivazione ingresso CLOSE	
MNCL	attivazione ingresso OPEN	
QUM	attivazione ingresso finecorsa apertura	
QUA	attivazione ingresso finecorsa chiusura	
RF	attivazione ingresso termica software	attendere il raffreddamento dell'automazione
?KN	inversione per ostacolo	verificare che il movimento non sia ostacolato
#P	anomalia test fotocellule	verificare collegamento fotocellule e/o impostazione parametri/logiche
#P	anomalia test costa	verificare collegamento costa e/o impostazione parametri/logiche
#P6 *	anomalia hardware	verificare collegamenti al motore
#P6 *	anomalia comunicazione	verificare il collegamento con i dispositivi accessori e/o schede di espansione o collegati via seriale

* 6 = 0, 1, ..., 9, A, B, C, D, E, F

35.40
 _____ Soglia di coppia impostata
 _____ Coppia istantanea massima motore

ATTENZIONE! Importanti istruzioni di sicurezza. Leggere e seguire attentamente l'opuscolo Avvertenze ed il Libretto istruzioni che accompagnano il prodotto poiché una installazione errata può causare danni a persone, animali o cose. Forniscono importanti indicazioni riguardanti la sicurezza, l'installazione, l'uso e la manutenzione. Conservare le istruzioni per allegarle al fascicolo tecnico e per consultazioni future.

1) SICUREZZA GENERALE

ATTENZIONE! Una installazione errata o un uso improprio del prodotto, può creare danni a persone, animali o cose.

- Gli elementi costruttivi della macchina e l'installazione devono essere in accordo con le seguenti Direttive Europee: 2004/108/CEE, 2006/95/CEE, 98/37/CEE, 89/106/CEE e loro modifiche successive. Per tutti i Paesi extra CEE, alle norme nazionali vigenti, per un buon livello di sicurezza è opportuno rispettare anche le norme citate.
- La Ditta declina qualsiasi responsabilità derivante da un uso improprio o diverso da quello per cui è destinato ed indicato nella presente documentazione nonché dall'inosservanza della Buona Tecnica nella costruzione delle chiusure (porte, cancelli, ecc.) e dalle deformazioni che potrebbero verificarsi durante l'uso.
- Verificare che l'intervallo di temperatura dichiarato sia compatibile con il luogo destinato all'installazione dell'automazione.
- Prima di effettuare l'installazione, togliere funi o catene superflue e disabilitare qualsiasi apparecchiatura non necessaria per l'installazione. Verificare inoltre che la porta/cancello sia in buone condizioni meccaniche, sia correttamente bilanciata e apre e chiuda in modo appropriato.
- Non installare il prodotto in atmosfera esplosiva.
- Togliere l'alimentazione elettrica, prima di qualsiasi intervento sull'impianto. Scollegare anche eventuali batterie tampone se presenti.
- Prevedere sulla rete di alimentazione dell'automazione, un interruttore o un magnetotermico onnipolare con distanza di apertura dei contatti uguale o superiore a 3,5 mm.
- Verificare che a monte della rete di alimentazione, vi sia un interruttore differenziale con soglia da 0.03A.
- Verificare se l'impianto di terra è realizzato correttamente: collegare tutte le parti metalliche della chiusura (porte, cancelli, ecc.) e tutti i componenti dell'impianto provvisti di morsetto di terra.
- L'installazione deve essere fatta utilizzando dispositivi di sicurezza e comandi conformi alla EN 12978.
- Applicare tutti i dispositivi di sicurezza (fotocellule, coste sensibili, ecc.) necessari a proteggere l'area da pericoli di schiacciamento, convogliamento, cesoiamento.
- Il motore non può essere installato su ante che incorporano delle porte a meno che il motore non sia attivabile quando la porta è aperta)
- Se l'automazione è installata ad una altezza inferiore a 2,5 m o se è accessibile, è necessario garantire un adeguato grado di protezione delle parti elettriche e meccaniche.
- Installare qualsiasi comando fisso in vista della porta ma lontano da parti mobili. A meno che il comando non sia a chiave, deve essere installato ad una altezza di almeno 1,5 m e non accessibile al pubblico
- Applicare almeno un dispositivo di segnalazione luminosa (lampeggiante) in posizione visibile, fissare inoltre alla struttura un cartello di Attenzione.
- Se non ci sono già indicazioni, fissare in modo permanente una etichetta relativa al funzionamento del rilascio manuale e apporre vicino all'organo di manovra.
- Assicurarsi che durante la manovra sia evitato lo schiacciamento tra parte guidata e parti fisse circostanti
- Dopo aver eseguito l'installazione, assicurarsi che il settaggio del motore sia correttamente impostato e che i sistemi di protezione e di sblocco funzionino correttamente.
- Usare esclusivamente parti originali per qualsiasi manutenzione o riparazione. La Ditta declina ogni responsabilità ai fini della sicurezza e del buon funzionamento dell'automazione se vengono impiegati componenti di altri produttori.
- Non eseguire alcuna modifica ai componenti dell'automazione se non espressamente autorizzata dalla Ditta.
- Smaltire i materiali di imballo (plastica, cartone, polistirolo, ecc.) secondo quanto previsto dalle norme vigenti. Non lasciare buste di nylon e polistirolo alla portata dei bambini.
- Tutto quello che non è espressamente previsto in queste istruzioni, non è permesso.
- Istruire l'utilizzatore dell'impianto per quanto riguarda i sistemi di comando applicati e l'esecuzione dell'apertura manuale in caso di emergenza.

Attenzione! Per il collegamento alla rete, utilizzare cavo multipolare di sezione minima 4x1.5mm² e del tipo previsto dalle normative precedentemente citate (a titolo di esempio, il cavo può essere del tipo H05 VV-F con sezione 4x1.5mm²). Per il collegamento degli ausiliari utilizzare conduttori con sezione minima di 0,75 mm².

Prevedere un interruttore onnipolare con apertura contatti di almeno 3 mm provvisto di protezione contro i sovraccarichi, atto a sezionare l'automazione dalla rete.

Utilizzare esclusivamente pulsanti con portata non inferiore a 10A-250V.

I conduttori devono essere vincolati da un fissaggio supplementare in prossimità dei morsetti per esempio mediante fascette. Aggiungere inoltre delle ulteriori fascette ai conduttori dei fincorsa, ai conduttori del primario e del secondario del trasformatore e ai conduttori collegati al circuito stampato.

Il cavo di alimentazione, durante l'installazione, deve essere sguainato in modo da permettere il collegamento del conduttore di terra all'appropriato morsetto lasciando però i conduttori attivi il più corti possibile. Il conduttore di terra deve essere l'ultimo a tendersi in caso di allentamento del dispositivo di fissaggio del cavo.

ATTENZIONE! i conduttori a bassissima tensione di sicurezza devono essere fisicamente separati dai conduttori a bassa tensione. L'accessibilità al vano elettrico e dei fincorsa deve essere eseguita esclusivamente da personale qualificato.

Deve essere garantito il rispetto delle norme di sicurezza vigenti per quanto riguarda le persone, animali e cose, e in particolare devono essere evitati rischi di tutti i punti dovranno essere protetti da dispositivi di sicurezza secondo quanto prevedono le normative vigenti.

Una errata impostazione della sensibilità può creare danni a persone, animali o cose.

VERIFICA DELL'AUTOMAZIONE

Prima di rendere definitivamente operativa l'automazione, controllare scrupolosamente quanto segue:

- t 7FSJöDBSFDFUVUUJJDPNQPOFOUJTBOPöTTBUJTBMEBNFOUF
- t \$POUSPMMBSFJMDPSSFUUPGVO[JPOBNFOUPEJUVUUJJEJTQPTJUJW
- t cellule, coste sensibili ecc.)
- t 7FSJöDBSFJMTJTUFNBEJBOUJTDIJBDDJBNFOUPBSSFTUJMTJTUFNBF
- t dalle norme vigenti.
- t 7FSJöDBSFJMDPNBOEPEFMNBOPWSBEJFNFSHF0[B
- t 7FSJöDBSF MPQFSB[JPOF EJ BQFSUVSB F DIJVTVSB DPO J EJTQPTJU
- t applicati.
- t 7FSJöDBSFMBMPHJDBFMFUUSPOJDBEJGVO[JPOBNFOUPOPSNBMFFQ

MANUTENZIONE

ATTENZIONE! Per qualsiasi manutenzione all'installazione, togliere l'alimentazione alla rete. I punti che necessitano di controlli e manutenzione sono:

- Le ottiche delle fotocellule se presenti. Eseguire saltuariamente la pulizia.
- Ogni due anni, smontare il motoriduttore e sostituire il grasso lubrificante.
- Per qualsiasi anomalia di funzionamento riscontrata, e non risolta, togliere l'alimentazione di rete e richiedere l'intervento di personale qualificato (installatore). Per il periodo di fuori servizio dell'automazione, se necessario, attivare lo sblocco di emergenza (vedi Fig. 2) in modo da rendere libera l'apertura e la chiusura manuale dell'asta.

DEMOLIZIONE

La rimozione dei materiali va fatta rispettando le norme vigenti. Nel caso di demolizione dell'automazione non esistono particolari pericoli o rischi derivanti dall'automazione stessa. È opportuno, in caso di recupero dei materiali, che vengano separati per tipologia (parti elettriche - rame - alluminio - plastica - ecc.).

SMANTELLAMENTO

Nei casi l'automazione venga smontata per essere poi rimontata in altro sito bisogna:

- Togliere l'alimentazione e scollegare tutto l'impianto elettrico.
- Togliere l'attuatore dalla base di fissaggio.
- Smontare tutti i componenti dell'installazione.

Nel caso alcuni componenti non possano essere rimossi o risultino danneggiati provvedere alla loro sostituzione.

Il buon funzionamento dell'automazione è garantito solo se vengono rispettate i dati riportati in questo manuale. La Ditta non risponde dei danni causati dall'inosservanza delle norme di installazione e delle indicazioni riportate in questo manuale.

Le descrizioni e le illustrazioni del presente manuale non sono impegnative. Lasciando inalterate le caratteristiche essenziali del prodotto, la Ditta si riserva di apportare in qualunque momento le modifiche che essa ritiene convenienti per migliorare tecnicamente, costruttivamente e commercialmente il prodotto, senza impegnarsi ad aggiornare la presente pubblicazione.

1) GENERALITÀ

L'attuatore **DEIMOS BT-MA** offre un'ampia versatilità d'installazione, grazie alla posizione estremamente bassa del pignone, alla compattezza dell'attuatore e alla regolazione dell'altezza e profondità di cui dispone. Il limitatore di coppia elettronico, regolabile, garantisce la sicurezza contro lo schiacciamento. La manovra manuale d'emergenza si effettua con estrema facilità tramite una manopola. L'arresto a fine corsa è controllato da microinterruttori elettromeccanici. Il quadro comando incorporato effettua il controllo dei relè di marcia e dei dispositivi di sicurezza (fotocellule, costa sensibile), prima di eseguire ogni manovra.

9) FERMI D'ARRESTO FIG.Q

PERICOLO - Il cancello deve essere dotato dei fermi d'arresto meccanici sia in apertura che sia in chiusura, in modo da impedire la fuoriuscita del cancello dalla guida superiore. E devono essere solidamente fissati a terra, qualche centimetro oltre il punto d'arresto elettrico.

10) SBLOCCO MANUALE (Vedi MANUALE D'USO -FIG.2-).

Attenzione Non spingere VIOLENTEMENTE l'anta del cancello, ma ACCOMPAGNARLA per tutta la sua corsa.

2) DATI TECNICI

MOTORE	
Alimentazione	monofase 230V ±10% 50Hz (*)
Motore	24V---
Potenza assorbita	70W
Corrente assorbita max	0,5A (230V) - 1A (110V)
Modulo pignone	4mm (14 denti)
Velocità anta	12m/min
Peso anta max	5000N (≈500kg)
Coppia max	20Nm
Reazione all'urto	Limitatore di coppia elettronico
Lubrificazione	Grasso permanente
Manovra manuale	Sblocco meccanico a manopola
Tipo di utilizzo	intensivo
Batterie tampone (opzionali)	2 batterie da 12V 1, 2Ah
Condizioni ambientali	da -15°C a + 40°C
Grado di protezione	IP24
Rumorosità	<70dBA
Peso operatore	7kg (≈70N)
Dimensioni	Vedi Fig. K
CENTRALE	
Alimentazione accessori	24V ~ (180 mA)
Radiricevente Rolling-Code incorporata	frequenza 433.92MHz
Tempo di chiusura automatica	da 0 a 120s
Tempo di lavoro	max. 2 min.
Tempo di apertura pedonale	7s fisso
Pausa inversione	c.a. 1s
Impostazione parametri e opzioni	Display LCD /programmatore palmare universale
N.° combinazioni	4 miliardi
N.°max.radiocomandi memorizzabili	63

(*) Tensioni speciali di alimentazione a richiesta.

Versioni trasmettitori utilizzabili:

Tutti i trasmettitori ROLLING CODE compatibili con



3) PREDISPOSIZIONE TUBI FIG.A

Predisporre l'impianto elettrico facendo riferimento alle norme vigenti per gli impianti elettrici CEI 64-8, IEC364, armonizzazione HD384 ed altre norme nazionali.

4) PREDISPOSIZIONE FISSAGGIO MOTORE FIG.B

t 1SFEJTPQSSFVOPDBWPEPWFFTFHVJSFMBQJB[[PMBEJDFNFUOPDBPOBOOFHBUJ tirafondi della piastra base per il fissaggio del gruppo riduttore rispettando le quote riportate in **FIG.B**.
t 1FSNBOUFOSFJQPTJ[[JPOFDPSSFUUBMBQJBQTUSBCBTFEVSBOUFMBQPTBJOQPSB può risultare utile saldare due piatti di ferro sotto il binario sui quali poi, saldare i tirafondi (**FIG.M**).

5) MONTAGGIO MOTORE FIG.C

6) MONTAGGIO ACCESSORI TRASMISSIONE FIG.D-D1

7) CENTRAGGIO CREMAGLIERA RISPETTO AL PIGNONE FIG.N-O1-P

PERICOLO - L'operazione di saldatura va eseguita da persona capace e dotata di tutti i dispositivi di protezione individuali previsti dalle norme di sicurezza vigenti FIG.O.

8) FISSAGGIO STAFFE FINECORSA FIG.E

11) COLLEGAMENTO MOSETTIERA FIG. F-G

Passati gli adeguati cavi elettrici nelle canalette e fissati i vari componenti dell'automazione nei punti prescelti, si passa al loro collegamento secondo le indicazioni e gli schemi riportati nei relativi manuali istruzione. Effettuare la connessione della fase, del neutro e della terra (obbligatoria). Il cavo di rete va bloccato nell'apposito pressacavo **FIG.R-rif.P1**, i cavi degli accessori nel pressacavo **FIG.R-rif.P2**, il conduttore di protezione (terra) con guaina isolante di colore giallo/verde, deve essere collegato nell'apposito serrafilo **FIG.R-rif.S**.

MORSETTO	DESCRIZIONE
1-2	Collegamento motore. ATTENZIONE - Se il verso di apertura non è corretto invertire i collegamenti.
3-4	Secondario trasformatore 24V.
5-6	Fine corsa chiusura SWC (5 Nero comune - 6 Rosso). ATTENZIONE - Se il verso di apertura non è corretto, invertire i collegamenti dei finecorsa di apertura e chiusura.
5-7	Fine corsa apertura SWO (5 Nero comune - 7 Marrone). ATTENZIONE - Se il verso di apertura non è corretto, invertire i collegamenti dei finecorsa di apertura e chiusura.
8-9	Lampeggiante 24V max 25W.
10-11	Antenna (10 segnale - 11 calza). Usare una antenna accordata sui 433MHz. Per il collegamento Antenna-Ricevente usare cavo coassiale RG58. La presenza di masse metalliche a ridosso dell'antenna, può disturbare la ricezione radio. In caso di scarsa portata del trasmettitore, spostare l'antenna in un punto più idoneo.
12-13	Alimentazione accessori: 24 V~ funzionamento in presenza di rete. 24 V--- (12-,13+) funzionamento in assenza di rete e kit opzionale batteria tampone. Mod SB BAT .
14-15	Contatto libero (N.O.). Spia Cancellato Aperto SCA (24V max 3W) oppure uscita 2° canale radio (FIG.G-rif.1). L'opzione è settabile dal menù logiche ".
16-17	Uscita alimentazione dispositivi di sicurezza (trasmettitore fotocellule e trasmettitore costa sensibile). N.B.: uscita attiva solo durante il ciclo di manovra. 24 V~ Vsafe funzionamento in presenza di rete. 24 V--- (16 -,17+) Vsafe funzionamento in assenza di rete e kit opzionale batteria tampone. Mod SB BAT .
19-18	Ingresso dispositivi di sicurezza FAULT .
19-20	Pulsante comando pedonale PED (N.O.) Apre il cancello per un tempo di 7 secondi con le modalità della logica impostata (3 o 4 passi).
21-22	Pulsante di comando START/CLOSE . L'opzione è settabile dal menù logiche ".
21-23	Pulsante di comando STOP (N.C.). In ogni caso, arresta l'automazione fino a nuovo start. Se non si usa, lasciare ponticellato.
21-24	Ingresso PHOT fotocellula. Se non si usa, lasciare ponticellato.
21-25	Ingresso contatto costa sensibile BAR (N.C.). In caso di intervento si ha l'arresto e l'inversione per circa 3s. Se non si usa, lasciare ponticellato.
21-26	Pulsante di comando APRE (Open) (N.O.).
31-32	Primario trasformatore 230V~.
33-34	Alimentazione monofase 230V, 50-60Hz (33N - 34L).

12) COLLEGAMENTO CON SCHEDE DI ESPANSIONE E PROGRAMMATORE PALMARE UNIVERSALE (Fig.T)

Fare riferimento al manuale specifico.

13) ANTE SCORREVOLI CONTRAPPOSTE (Fig.U)

14) DISPOSITIVI DI SICUREZZA

Nota: utilizzare solamente dispositivi di sicurezza riceventi con contatto in libero scambio.

14.1) DISPOSITIVI VERIFICATI (Fig.V)

14.2) DISPOSITIVI NON VERIFICATI (Fig.H)

15) ACCESSO AI MENU: FIG. 1

15.1) MENU PARAMETRI (.0+) (TABELLA "A" PARAMETRI)

15.2) MENU LOGICHE (*-%!) (TABELLA "B" LOGICHE)

15.3) MENU RADIO (P?BG) (TABELLA "C" RADIO)

- NOTA IMPORTANTE: CONTRASSEGNARE IL PRIMO TRASMETTITORE MEMORIZZATO CON IL BOLLINO CHIAVE (MASTER).

Il primo trasmettitore, nel caso di programmazione manuale, assegna il CODICE CHIAVE DELLA RICEVENTE; questo codice risulta necessario per poter effettuare la successiva clonazione dei radiotrasmettitori.

La ricevente di bordo incorporato Clonix dispone inoltre di alcune importanti funzionalità avanzate:

- t \$MPOBJJPOFEFMUSBTNFUJUPSFBNTUFS SPMMJOHDPEFPDPEJ
- t \$MPOBJJPOFQFSTPTUJUVJPOFEJUSBTNFUJUPSJHJEJOTFSJUJOF
- t (FTUJPOFEBUBCBTFUSBTNFUJUPSJ
- t (FTUJPOFDPNVOJUÉEJSJDFWJUPSJ

Per l'utilizzo di queste funzionalità avanzate fate riferimento alle istruzioni del programmatore palmare universale ed alla Guida generale programmazione riceventi.

15.4) MENU LINGUA (JGLES?)

Consente di impostare la lingua del programmatore a display.

15.5) MENU DEFAULT (BCD?SJR)

Riporta la centrale ai valori preimpostati dei DEFAULT. Dopo il ripristino è necessario effettuare un nuovo AUTOSSET.

15.6) MENU AUTOSSET (32-QCR) FIG. J1

Consente di effettuare il settaggio automatico della Coppia motori e del tempo veloce in apertura e chiusura.

Prima di lanciare la funzione di AUTOSSET, regolare la velocità di rallentamento (Fig. J).

ATTENZIONE! L'operazione di AUTOSSET va effettuata da finecorsa di chiusura. Se si prova ad effettuare l'AUTOSSET in una posizione diversa, comparirà il messaggio di errore: "LQTA" e la manovra non sarà effettuata.

ATTENZIONE!! L'operazione di AUTOSSET va effettuata solo dopo aver verificato l'esatto movimento dell'anta (apertura/chiusura) ed il corretto intervento dei finecorsa.

ATTENZIONE!! Se si modifica la velocità di rallentamento dopo l'AUTOSSET, è necessario ripetere l'AUTOSSET.

Durante questa fase è importante evitare l'oscuramento delle fotocellule, l'utilizzo dei comandi START, STOP, PED, CLOSE, OPEN e del display.

ATTENZIONE! Durante la fase di AUTOSSET, la funzione di rilevamento ostacoli non è attiva, quindi l'installatore deve controllare il movimento dell'automazione e impedire a persone e cose di avvicinarsi o sostare nel raggio di azione dell'automazione.

In caso di utilizzo di batterie tampone l'AUTOSSET deve essere effettuato sul quadro comando alimentato a tensione di rete.

15.1) TABELLA A: MENU PARAMETRI (.0+)

Parametro	min.	max.	default	personali	Definizione	Descrizione
2!	0 sec.	120 sec.	10		Tempo Chiusura Automatica	Tempo di pausa prima della chiusura automatica.
! ?N	1%	99%	80		Coppia motori apertura	Imposta la forza di spinta del motore in apertura a velocità normale.
! AF	1%	99%	80		Coppia motori chiusura	Imposta la forza di spinta del motore in chiusura a velocità normale.
! ?N P**	1%	99%	25		Coppia motori apertura in rallentamento	Imposta la forza di spinta del motore in apertura a velocità rallentata.
! AF P**	1%	99%	25		Coppia motori chiusura in rallentamento	Imposta la forza di spinta del motore in chiusura a velocità rallentata.
2TCJLMPK ?N	1 sec.	2 min.	25		Tempo Veloce in Apertura	Durata della fase di velocità normale in apertura.
2TCJLMPK AF	1 sec.	2 min.	25		Tempo Veloce in Chiusura	Durata della fase di velocità normale in chiusura.
TCJP?JJ	0	3	0		Velocità rallentamento	Seleziona la velocità di rallentamento. 0=nessun rallentamento 1=rallentamento più veloce 2=rallentamento medio 3=rallentamento più lento
8MLC	0	128	0		Zona	Indirizzo di collegamento seriale. Impostare il numero di Zona tra 0 e 127. Il numero di zona consente di creare gruppi di automazioni, ognuna delle quali risponde a Master di Zona. Ogni zona può avere un solo Master. Il Master della zona 0 controlla anche i Master e gli Slave delle altre zone. Zona 128: Ante Scorrevoli Contrapposte (Fig.U)

15.2) TABELLA B: MENU LOGICHE (JMEGA)

Logica	Default	Definizione	Barrare il settaggio eseguito	Descrizione
2!	OFF	Tempo Chiusura Automatica	ON	Attiva la chiusura automatica
			OFF	Esclude la chiusura automatica.
.?QQG	OFF	3 Passi	ON	Abilita la logica 3 passi. Un impulso di start ha i seguenti effetti: porta chiusa: apre in apertura: ferma ed inserisce il TCA (se configurato). porta aperta: chiude in chiusura: ferma e riapre
			OFF	Abilita logica 4 passi. Un impulso di start ha i seguenti effetti: porta chiusa: apre in apertura: ferma ed inserisce il TCA (se configurato) porta aperta: chiude in chiusura: ferma e non inserisce il tca (stop) dopo stop: apre
bL. i?P.	OFF	Blocca Impulsi	ON	L'impulso di start non ha alcun effetto durante la fase di apertura.
			OFF	L'impulso di start ha effetto durante la fase di apertura o chiusura.
\$MRMA ?N	OFF	Fotocellule in apertura	ON	In caso di oscuramento, esclude il funzionamento della fotocellula in apertura. In fase di chiusura, inverte immediatamente.
			OFF	In caso di oscuramento, le fotocellule sono attive sia in apertura che in chiusura. Un oscuramento della fotocellula in chiusura, inverte il moto solo dopo il disimpegno della fotocellula.

MANUALE PER L'INSTALLAZIONE

Logica	Default	Definizione	Barrare il settaggio eseguito	Descrizione
RCQRNFMR	OFF	Test fotocellule	ON	Attiva la verifica delle fotocellule
			OFF	Disattiva la verifica delle fotocellule Se disabilitato (OFF) inibisce la funzione di verifica delle fotocellule, consentendo la connessione di dispositivi non dotati di contatto supplementare verifica.
RCQR@?P	OFF	Test costa	ON	Attiva la verifica della costa.
			OFF	Disattiva la verifica della costa Se disabilitato (OFF) inibisce la funzione di verifica della costa, consentendo la connessione di dispositivi non dotati di contatto supplementare verifica.
D?SJRNFMR	ON	Fault Phot	ON	L'ingresso di fault è associato al circuito di verifica della fotocellula, è possibile collegare fino a 4 coppie di fotocellule verificate e una costa verificata (Fig. V).
			OFF	L'ingresso di fault è associato al circuito di verifica della costa, è possibile collegare fino a 4 coste verificate e una coppia di fotocellule verificata (Fig. V).
1!!F	OFF	Spia cancello aperto o II° canale radio	ON	L'uscita tra i morsetti 14-15 viene configurata come Spia cancello aperto, il II° canale radio in questo caso comanda l'apertura pedonale.
			OFF	L'uscita tra i morsetti 14-15 viene configurata come II° canale radio.
NPC?JJ	OFF	Preallarme	ON	Il lampeggiante si accende circa 3 secondi prima della partenza dei motori.
			OFF	Il lampeggiante si accende contemporaneamente alla partenza dei motori.
UoPa PrE5.	OFF	Uomo presente	ON	Funzionamento a uomo presente: la manovra continua finché viene mantenuta la pressione sul tasto di comando. (OPEN morsetto 21-26-CLOSE morsetto 21-22).
			OFF	Funzionamento a impulsi, secondo la logica 3 o 4 passi.
QR?PR AJMQC	OFF	Selezione START - CLOSE	ON	L'ingresso tra i due morsetti 21-22 funziona come CLOSE.
			OFF	L'ingresso tra i due morsetti 21-22 funziona come START.
AMB DGQQM	OFF	Codice Fisso	ON	Il ricevente risulta configurato per il funzionamento in modalità codice fisso.
			OFF	Il ricevente risulta configurato per il funzionamento in modalità rolling-code.
NPMEP?BGM	ON	Programmazione radiocomandi	ON	Abilita la memorizzazione via radio dei trasmettitori: 1- Premere in sequenza il tasto nascosto (P1) e il tasto normale (T1-T2-T3-T4) di un trasmettitore da memorizzare in modalità standard attraverso il menu radio. 2- Premere entro 10s il tasto nascosto (P1) ed il tasto normale (T1-T2-T3-T4) di un trasmettitore da memorizzare. La ricevente esce dalla modalità programmazione dopo 10s, entro questo tempo è possibile inserire ulteriori nuovi trasmettitori. Questa modalità non richiede l'accesso al quadro comando.
			OFF	Disabilita la memorizzazione via radio dei trasmettitori. I trasmettitori vengono memorizzati solo utilizzando l'apposito menu Radio.
PRSEr	OFF	Master/slave	ON	Il quadro comando viene settato come Master in un collegamento seriale centralizzato. ATTENZIONE: la centrale impostata come master deve essere la prima della serie.
			OFF	Il quadro comando viene settato come Slave in un collegamento seriale centralizzato.
GAC	OFF	ICE	ON	La centrale esegue automaticamente ad ogni partenza una compensazione della soglia di intervento della protezione Amperostop. Questa funzione è utile nel caso di installazioni funzionanti a basse temperature. ATTENZIONE: dopo avere attivato questa funzione è necessario effettuare una manovra di autotest.
			OFF	La soglia di intervento della protezione amperostop rimane fissa al valore impostato.

15.3) TABELLA C: MENU RADIO (0"-)

	Descrizione
EEQR?PR	Aggiungi Tasto start associa il tasto desiderato al comando Start
EEAF	Aggiungi Tasto 2ch associa il tasto desiderato al comando 2° canale radio
*CEEG	Leggi Effettua una verifica di un tasto di una ricevente, se memorizzato restituisce la posizione del radiocomando nella memoria (da 01 a 63) e numero del tasto (T1-T2-T3 o T4).
CJGK	Elimina Lista ATTENZIONE! Rimuove completamente dalla memoria della ricevente tutti i radiocomandi memorizzati.
cod rH	Lettura codice ricevente Visualizza il codice ricevente necessario per la clonazione dei radiocomandi.
uk	ON = Abilita la programmazione a distanza delle schede tramite un trasmettitore W LINK precedentemente memorizzato. Questa abilitazione rimane attiva 3 minuti dall'ultima pressione del radiocomando W LINK. OFF = Programmazione W LINK disabilitata.

ACCESS TO MENUS Fig. 1

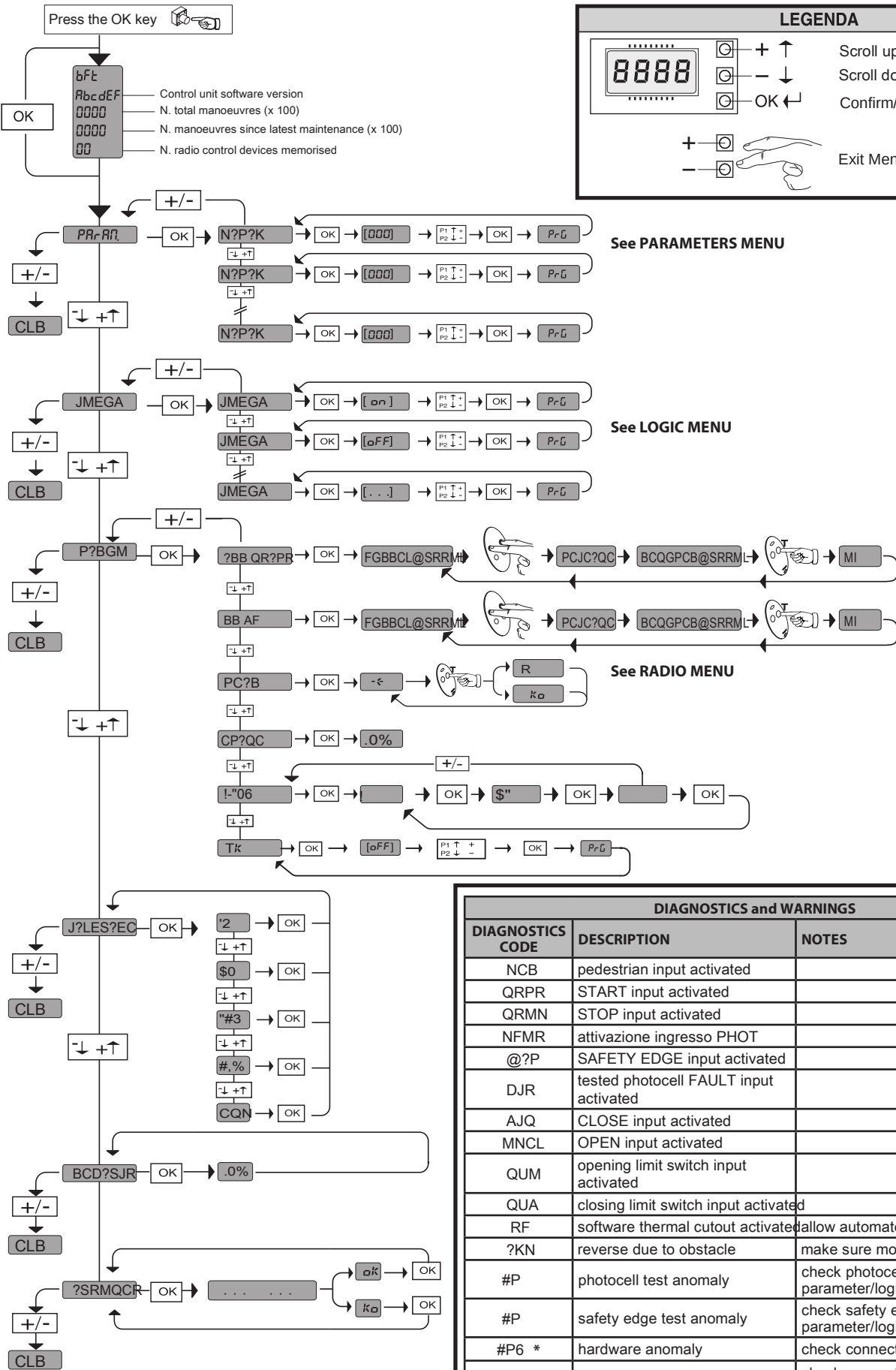

LEGENDA

+
↑
Scroll up

-
↓
Scroll down

OK
↵
Confirm/Switch on display

+
↵

-
↵

Exit Menü

ENGLISH

DIAGNOSTICS and WARNINGS		
DIAGNOSTICS CODE	DESCRIPTION	NOTES
NCB	pedestrian input activated	
QRPR	START input activated	
QRMN	STOP input activated	
NFMR	attivazione ingresso PHOT	
@?P	SAFETY EDGE input activated	
DJR	tested photocell FAULT input activated	
AJQ	CLOSE input activated	
MNCL	OPEN input activated	
QUM	opening limit switch input activated	
QUA	closing limit switch input activated	
RF	software thermal cutout activated	allow automated device to cool
?KN	reverse due to obstacle	make sure movement is not hindered
#P	photocell test anomaly	check photocell connection and/or parameter/logic settings
#P	safety edge test anomaly	check safety edge connection and/or parameter/logic settings
#P6 *	hardware anomaly	check connections to motor
#P6 *	communication anomaly	check connection with accessory devices and/or expansion boards or serial-connected devices

* 6 = 0,1,...,9,A,B,C,D,E,F

35.40

Set torque threshold

Maximum instantaneous motor torque

WARNING! Important safety instructions. Carefully read and comply with the Warnings booklet and Instruction booklet that come with the product as incorrect installation can cause injury to people and animals and damage to property. They contain important information regarding safety, installation, use and maintenance. Keep hold of instructions so that you can attach them to the technical file and keep them handy for future reference.

1) GENERAL SAFETY

WARNING! An incorrect installation or improper use of the product can cause damage to persons, animals or things.

- The units making up the machine and its installation must meet the requirements of the following European Directives: 2004/108/EEC, 2006/95/EEC, 98/34/EEC, 89/106/EEC and later amendments. For all countries outside the EEC, it is advisable to comply with the above-mentioned standards, in addition to any national standards in force, to achieve a good level of safety.
- The Firm disclaims all responsibility resulting from improper use or any use other than that for which the product has been designed, as indicated herein, as well as for failure to apply Good Practice in the construction of entry systems (doors, gates, etc.) and for deformation that could occur during use.
- Make sure the stated temperature range is compatible with the site in which the automated system is due to be installed.
- Before performing installation, remove any cables or chains that are not needed and disable any equipment that is not required for installation purposes. Also check that the door/gate is in a good state of mechanical repair, is correctly balanced and opens and closes as it should do.
- Do not install the product in an explosive atmosphere.
- Disconnect the electricity supply before performing any work on the system! Also disconnect buffer batteries, if any are connected.
- Have the automated system's mains power supply fitted with a switch or omnipolar thermal-magnetic circuit breaker with a contact separation of at least 3.5 mm.
- Make sure that upline from the mains power supply there is a residual current circuit breaker that trips at 0.03A.
- Make sure the earth system has been installed correctly: earth all the metal parts belonging to the entry system (doors, gates, etc.) and all parts of the system featuring an earth terminal.
- Installation must be carried out using safety devices and controls that meet standard EN 12978.
- Apply all safety devices (photocells, safety edges, etc.) required to keep the area free of crushing, dragging and shearing hazards.
- The motor cannot be installed on panels incorporating doors (unless the motor can be activated when the door is open)
- If the automated device is installed at a height of less than 2.5 m or is accessible, the electrical and mechanical parts must be suitably protected.
- Any fixed controls must be installed within sight of the door but away from moving parts. Unless the control is key operated, it must be installed at a height of at least 1.5 m and in a place where it cannot be reached by the public
- Apply at least one warning light (flashing light) in a visible position, and also attach a Warning sign to the structure.
- If there are no instructions already, attach a label near the operating device, in a permanent fashion, with information on how to operate the manual release.
- Make sure that nothing can be crushed between the guided part and surrounding fixed parts during the door's operation
- Once installation is complete, make sure the motor has the right settings and that the safety and release systems are working properly.
- Only use original spare parts for any maintenance or repair work. The Firm disclaims all responsibility for the correct operation and safety of the automated system if parts from other manufacturers are used.
- Do not make any modifications to the automated system's components unless explicitly authorized by the Firm.
- Dispose of packaging materials (plastic, cardboard, polystyrene, etc.) in accordance with the provisions of the laws in force. Keep nylon bags and polystyrene out of reach of children.
- Anything which is not expressly provided for in the present instructions, is not allowed.
- Instruct the product user about the control systems provided and the manual opening operation in case of emergency.

Warning! For connection to the mains power supply, use a multicore cable with a cross-section of at least 4x1.5mm² of the kind provided for by the regulations mentioned above (by way of example, type H05 VV-F cable can be used with a cross-section of 4x1.5mm²). To connect auxiliary equipment, use wires with a cross-section of at least 0,75 mm².

Have an omnipolar circuit breaker installed with a contact separation of at least 3 mm and featuring overload protection, suitable for cutting the automated device off from the mains.

Only use pushbuttons with a capacity of 10A-250V or more.

The cables must be held in position using an extra fixing device in the proximity of the terminals, e.g. with cable clamps.

Also add more clips to the limit device wires, to the transformer primary or secondary wires, and to the wires connected to the printed circuit.

During installation, the power supply cable must be stripped in order for the earthing wire to be connected to the appropriate terminal, but the active

wires must be left as short as possible. The earthing wire must be the last to stretch in the case where the cable fixing device becomes loose.

WARNING: extremely low safety voltage cables must be physically separated from low voltage cables.

Access to the electrical compartment or to limit switches must be allowed to skilled personnel only.

Setting sensitivity incorrectly can result in damage to property and injury to people and animals.

Compliance with current safety rules with regard to people, animals and property must be assured at all times and, more specifically, measures must be taken to avoid risks of injury due to crushing, in the area where the pinion and rack mesh, and any other mechanical hazard. **All critical points must be protected by safety devices in accordance with the provisions of the regulations in force.**

CHECKING THE AUTOMATED DEVICE

Before the automated device is finally put into operation, perform the following checks meticulously:

- .BLFTVSFBMMDPNQPOFOUTBSFGBTUFOFETFDVSFMZ
- t Check the correct functioning of all safety devices (limit microswitches, photocells, sensitive edges etc.).
- .BLFTVSFUIBUUIFBOUJDSVTITZTUFNTUPQTUIFEPSPXJUIJOUIFMJNJUT
- t for by the standards in force.
- .\$IFDLUIFFNF\$HFODZPQFSBUJPODPOUSPMEFWJDF
- t Check the opening and closing operations with the control devices in use.
- .t \$IFDLUIFTUBOESEBOEDVTUPNJTFEFMFUSPOJGDGVODUJPOJOHMPH

MAINTENANCE

WARNING: before opening the door, the spring must be unloaded (vertical boom). WARNING: Before carrying out any maintenance to the installation, disconnect the mains power supply. The following points need checking and maintenance:

- Photocell optics. Clean occasionally.
- Electric edge. Carry out a periodical manual check to ensure that the edge stops the bar in case of obstacles.
- Dismantle the gearmotor and replace the lubricating grease every two years.
- When any operational malfunction is found, and not resolved, disconnect the mains power supply and request the assistance of a specialised technician (installer). When the operator is out of order, activate the emergency release (see Fig.), if necessary, so as to release the manual boom opening and closing operations.

SCRAPPING

Materials must be disposed of in conformity with the current regulations. In case of scrapping, the automation devices do not entail any particular risks or danger. In case of recovered materials, these should be sorted out by type (electrical components, copper, aluminium, plastic etc.).

DISMANTLING

When the automation system is disassembled to be reassembled on another site, proceed as follows:

- Disconnect the power supply and the entire electrical installation.
- Remove the actuator from its fixing base.
- Disassemble all the installation components.
- In the case where some of the components cannot be removed or are damaged, they must be replaced.

Correct controller operation is only ensured when the data contained in the present manual are observed. The Company is not to be held responsible for any damage resulting from failure to observe the installation standards and the instructions contained in the present manual. The descriptions and illustrations contained in the present manual are not binding. The Company reserves the right to make any alterations deemed appropriate for the technical, manufacturing and commercial improvement of the product, while leaving the essential product features unchanged, at any time and without undertaking to update the present publication.

1) FOREWORD

The DEIMOS BT-MA actuator is highly versatile in terms of installation options due to the extremely low position of the pinion, the actuator's compact nature and the height and depth adjustment features it offers. The adjustable electronic torque limiter provides anti-crush safety. Manual emergency operation is extremely easy to perform using just a knob. Stopping at end of travel is controlled by electromechanical microswitches. The built-in control panel controls the start relays and safety devices (photoeye safety edge) each time before performing any operation.

2) TECHNICAL SPECIFICATIONS

MOTOR	
Power supply	single-phase 230V ±10%, 50Hz (*)
Motor	24V
Power input	70W
Max. current demand	0,5A (230V) - 1A (110V)
Pinion module	4mm (14 teeth)
Leaf speed	12m/min
Max. leaf weight	5000N (≈500kg)
Max. torque	20Nm
Impact reaction	Electronic torque limiter
Lubrication	Lifetime greased
Manual operation	Knob-operated mechanical release
Type of use	intensive
Buffer batteries (optional extras)	Two 12V 1.2Ah batteries
Environmental conditions	from -15°C to +40°C
Protection rating	IP24
Noise level	<70dBA
Operator weight	7kg (≈70N)
Dimensions	See Fig. K
CONTROL UNIT	
Accessories power supply	24V ~ (180 mA)
Built-in Rolling-Code radio-receiver	frequency 433.92MHz
Automatic closing time	range 0 to 120s
Work time	max. 2 mins.
Pedestrian opening time	fixed 7s
Reverse pause	approx. 1s
Setting of parameters and options	Universal handheld programmer/ LCD display
N° of combinations	4 billion
Max. n° of remotes that can be morized	16

(*) Special supply voltages to order.

Usable transmitter versions:

All ROLLING CODE transmitters compatible with



3) TUBE ARRANGEMENT Fig.A

Install the electrical system referring to the standards in force for electrical systems CEI 64-8, IEC 364, harmonization document HD 384 and other national standards.

4) PREPARATION FOR MOTOR MOUNTING FIG.B

Embed the actuator in the base plate for fastening the gearbox assembly, keeping to the distances featured in FIG.B. Use 5P LFFQ UIF CBTF QMBUF JO UIF SJHIU QPTJUUPO EVSJOH JOTUBMIMBUJPO UNBZ CF useful to weld two iron plates under the track to which the anchors can then be welded (FIG.M).

5) MOUNTING THE MOTOR FIG.C

6) MOUNTING DRIVE ACCESSORIES FIG.D-D1

7) RACK CENTRING WITH RESPECT TO PINION FIG.N-O1-P

⚠ DANGER - Welding must be performed by a competent person issued with the necessary personal protective equipment as prescribed by the safety rules in force FIG.O.

8) FASTENING LIMIT SWITCH BRACKETS FIG.E

9) STOPS FIG.Q

⚠ DANGER - The gate must be fitted with mechanical stops to halt its travel both when opening and closing, thus preventing the gate from coming off the top guide. Said stops must be fastened firmly to the ground, a few centimetres beyond the electric stop point.

10) MANUAL RELEASE (See USER GUIDE -FIG.2-).

Warning Do not JERK the gate open and closed, instead push it GENTLY to the end of its travel.

11) TERMINAL BOARD WIRING Fig. F-G

Once suitable electric cables have been run through the raceways and the automated device's various components have been fastened at the predetermined points, the next step is to connect them as directed and illustrated in the diagrams contained in the relevant instruction manuals. Connect the live, neutral and earth wire (compulsory). The mains cable must be clamped in the relevant cable gland (FIG.R-ref.P1), and the accessories' wires in the cable gland (FIG.R-ref.P2), while the earth wire with the yellow/green-coloured sheath must be connected in the relevant terminal (FIG.R-ref.S).

TERMINAL	DESCRIPTION
1-2	Motor connection. WARNING - If opening direction is not correct, swap wires over.
3-4	24V transformer secondary winding.
5-6	Closing limit switch SWC (5 Black common - 6 Red). WARNING - If opening direction is not correct, swap opening and closing limit switch wires over.
5-7	Opening limit switch SWO (5 Black common -7 Brown). WARNING - If opening direction is not correct, swap opening and closing limit switch wires over.
8-9	Flashing light 24V max. 25W.
10-11	Antenna (10 signal - 11 braiding). Use an antenna tuned to 433MHz. Use RG58 coax cable to connect the Antenna and Receiver. Metal bodies close to the antenna can interfere with radio reception. If the transmitter's range is limited, move the antenna to a more suitable position.
12-13	Accessories power supply: 24 V operation with mains power on. 24 V (12+,13-) operation with no mains power and optional buffer battery kit. Mod. SB BAT.
14-15	Free contact (NO). Gate Open Light SCA (24V max. 3W) or 2nd radio channel output (FIG.G-ref.1). This option can be set via the "logic menu".
16-17	Safety device power supply output (photocell transmitter and safety edge transmitter). N.B.: output active only during operating cycle. 24 V Vsafe operation with mains power on. 24 V (16 -,17+) Vsafe operation with no mains power and optional buffer battery kit. Mod. SB BAT.
18-19	FAULT safety devices input.
19-20	Pedestrian control button LED (NO) Opens the gate for a period of 5 seconds with the set logic modes (3 or 4 steps).
21-22	START/CLOSE control button and key-operated selector (NO). This option can be set via the "logic menu".
21-23	STOP control button (NC). Whatever the case, stops the automated device until a new start command is given. If not used, leave jumpered.
21-24	PHOT photocell input. If not used, leave jumpered.
21-25	Safety edge contact input BAR (NC). When tripped, the gate stops and reverses for approx. 3 secs. If not used, leave jumpered.
21-26	OPEN control button (NO).
31-32	230V~ transformer primary winding.
33-34	Single-phase power supply 230V, 50-60Hz (33N - 34L).

12) CONNECTION WITH EXPANSION BOARDS AND UNIVERSAL HANDHELD PROGRAMMER (Fig.T)

Refer to specific manual.

13) OPPOSITE SLIDING LEAVES (FIG.U)

14) SAFETY DEVICES

NOTE: ONLY USE RECEIVING SAFETY DEVICES WITH FREE CHANGEVER CONTACT.

INSTALLATION MANUAL

00100_01

14.1) TESTED DEVICES (FIG.V)

14.2) NON-TESTED DEVICES (FIG.H)

15) CALLING UP MENUS: FIG. 1

15.1) PARAMETERS MENU (.0+) (PARAMETERS TABLE "A")

15.2) LOGIC MENU (*-%!') (LOGIC TABLE "B")

15.3) RADIO MENU (P?BGM(RADIO TABLE "C")

IMPORTANT NOTE: THE FIRST TRANSMITTER MEMORIZED MUST BE IDENTIFIED BY ATTACHING THE KEY LABEL (MASTER).

In the event of manual programming, the first transmitter assigns the RECEIVER KEY CODE: this code is required to subsequently clone the radio transmitters. The Clonix built-in on-board receiver also has a number of important advanced features:

- t \$MPOJOHPGNBTUFSUSBOTNJUUFSPMMJOHDPEFPS6YFEDR
- t \$MPOJOHUPSFQMBDFUSBOTNJUUFSTBMSFBEZFOUFSFEJOSDFJW
- t 5SBOTNJUUFSEBUBCBTFNBOBHFNFOU
- t 3FDFJWFSDPNNVOJZNBBOBHFNFOU

To use these advanced features, refer to the universal handheld programmer's instructions and to the general receiver programming guide.

15.4) LANGUAGE MENU (JGLES?)

Used to set the programmer's language on the display.

15.5) DEFAULT MENU (BCD?SJR

Restores the controller's DEFAULT factory settings. Following this reset, you will need to run the AUTOSET function again.

15.6) AUTOSET MENU (32-QCR) FIG. J1

Used for automatic setting of motor torque and fast time during opening and closing.

Before running the AUTOSET function, adjust slow-down speed (Fig. I).

WARNING! The AUTOSET operation must be performed starting from the closing limit switch position. If you attempt to run the AUTOSET function in any other position, the following error message will appear: "LQTA" and the operation will not be performed.

WARNING!! The AUTOSET operation must be performed only once you have checked that the leaf is moving accurately (opening/closing) and that the limit switches are tripping correctly.

WARNING: if slow-down speed is edited after the AUTOSET operation, the AUTOSET function will need to be run again.

During this stage, it is important to avoid breaking the photocells' beams and not press the START, STOP, PED, CLOS and OPEN commands or the display.

WARNING! While the AUTOSET function is running, the obstacle detection function is not active. Consequently, the installer must monitor the automated system's movements and keep people and property out of range of the automated system.

When using buffer batteries, the AUTOSET function must be run with the control panel running off mains power.

15.1) TABLE A: PARAMETERS MENU (.0+)

Parameter	min.	max.	default	personal	Definition	Description
2!	0 sec.	120 sec.	10		Automatic Closing Time	Pause time before automatic closing.
MN R	1%	99%	80		Opening motor torque	Sets motor's operating force during opening at normal speed.
AJQ R	1%	99%	80		Closing motor torque	Sets motor's operating force during closing at normal speed.
MN RQJMU	1%	99%	25		Opening motor torque during slow-down	Sets motor's operating force during opening at slowed speed.
AJQ RQJMU	1%	99%	25		Closing motor torque during slow-down	Sets motor's operating force during closing at slowed speed.
LMPK MN QNCB	sec.	2 min.	25		Fast Time during Opening	Length of normal speed stage during opening.
LMPK AJQ QNCB	sec.	2 min.	25		Fast Time during Closing	Length of normal speed stage during closing.
QJMUQNCB	0	3	0		Slow-down speed	Selects slow-down speed. 0=no slow-down 1=faster slow-down 2=medium slow-down 3=slower slow-down
8MLC	0	128	0		Zone	Serial connection address. Set the Zone number in the range 0 to 127. The zone number allows you to create groups of automated devices, each of which answers to the Zone Master. Each zone can have only one Master. The Master of zone 0 also controls the Masters and Slaves of the other zones. Zone 128: Opposite Sliding Leaves (Fig. U).

15.2) TABLE B: LOGIC MENU (JMEGA

Logic	Default	Definition	Cross out setting used	Description
2!	OFF	Automatic Closing Time	ON	Switches automatic closing on.
			OFF	Switches automatic closing off.
QRCN	OFF	3 step	ON	Switches to 3-step logic. A start pulse has the following effects: door closed: opens during opening: stops and switches on TCA (if configured). door open: closes during closing: stops and opens again
			OFF	Switches to 4-step logic. A start pulse has the following effects: door closed: opens during opening: stops and switches on TCA (if configured) door open: closes during closing: stops and does not switch on tca (stop) after stop: opens
'@JMNCL	OFF	Block Pulses	ON	The start pulse has no effect during opening.
			OFF	The start pulse has effect during opening or closing.
.FMRMA MNCL	OFF	Photocells during opening	ON	When beam is broken, operation of the photocell is switched off during opening. During closing, movement is reversed immediately.
			OFF	When beam is broken, photocells are active during both opening and closing. When beam is broken during closing, movement is reversed only once the photocell is cleared.

INSTALLATION MANUAL

Logic	Default	Definition	Cross out setting used	Description
RCQRNFMR	OFF	Photocell test	ON	Switches photocell testing on
			OFF	Switches photocell testing off If disabled (OFF), it inhibits the photocell testing function, enabling connection of devices not equipped with supplementary test contacts.
RCQR@?P	OFF	Safety edge testing	ON	Switches safety edge testing on.
			OFF	Switches safety edge testing off If disabled (OFF), it inhibits the safety edge testing function, enabling connection of devices not equipped with supplementary test contacts.
D?SJRNFMR	ON	Fault Phot	ON	The fault input is associated with the photocell test circuit, up to 4 pairs of tested photocells and one tested safety edge can be connected (Fig. V)
			OFF	The fault input is associated with the safety edge test circuit, up to 4 tested safety edges and one pair of tested photocells can be connected (Fig. V).
1!!!F	OFF	Gate open light or 2nd radio channel	ON	The output between terminals 14-15 is set as Gate open light: in this case, the 2nd radio channel controls pedestrian opening.
			OFF	The output between terminals 14-15 is set as 2nd radio channel.
NPC?J	OFF	Pre-alarm	ON	The flashing light comes on approx. 3 seconds before the motors start.
			OFF	The flashing light comes on at the same time as the motors start.
FMJBRM RSL	OFF	Deadman	ON	Deadman mode: operation continues as long as the control key is held down. (OPEN terminal 21-26, CLOSE terminal 21-22).
			OFF	Pulse operation, according to 3- or 4-step logic.
QR?PR AJMQC	OFF	START - CLOSE setting	ON	Input between terminals 21-22 works as CLOSE.
			OFF	Input between terminals 21-22 works as START.
DGVCBAMBC	OFF	Fixed code	ON	Receiver is configured for operation in fixed-code mode.
			OFF	Receiver is configured for operation in rolling-code mode.
P?BGMNPME	ON	Remote control programming	ON	Enables wireless memorizing of transmitters: 1- Press in sequence the hidden key (P1) and normal key (T1-T2-T3-T4) of a transmitter that has already been memorized in standard mode via the radio menu. 2- Press within 10 secs. the hidden key (P1) and normal key (T1-T2-T3-T4) of a transmitter to be memorized. The receiver exits programming mode after 10 secs.: you can use this time to enter other new transmitters. This mode does not require access to the control panel.
			OFF	Disables wireless memorizing of transmitters. Transmitters are memorized only using the relevant Radio menu.
P?RQPCP	OFF	Master/slave	ON	Control panel is set up as the Master unit in a centralized serial connection system. WARNING: the control panel set as the master must be the first in the series.
			OFF	Control panel is set up as a Slave unit in a centralized serial connection system.
GAC	OFF	ICE	ON	The controller automatically adjusts the Amperostop safety trip threshold at each start up. This feature is useful when dealing with installations running at low temperatures. WARNING: once this feature has been activated, you will need to perform an autoset opening and closing cycle.
			OFF	The Amperostop safety trip threshold stays at the same set value.

15.3) TABLE C: RADIO MENU (0"-)

	Description
BBQR?PR	Add Start Key associates the desired key with the Start command.
?BBAF	Add 2ch Key associates the desired key with the 2nd radio channel command.
PC?B	Read Checks a key of a receiver and, if memorized, returns the position of the remote control in the memory (from 01 to 63) and number of the key (T1-T2-T3 or T4).
CP?QC	Erase List WARNING! Erases all memorized remote controls from the receiver's memory.
cod rH	Read receiver code Displays receiver code required for cloning remote controls.
uk	ON = Enables remote programming of cards via a previously memorized W LINK transmitter. It remains enabled for 3 minutes from the time the W LINK remote control is last pressed. OFF = W LINK programming disabled.

ACCES AUX MENUS Fig. 1

D811343 00100_01

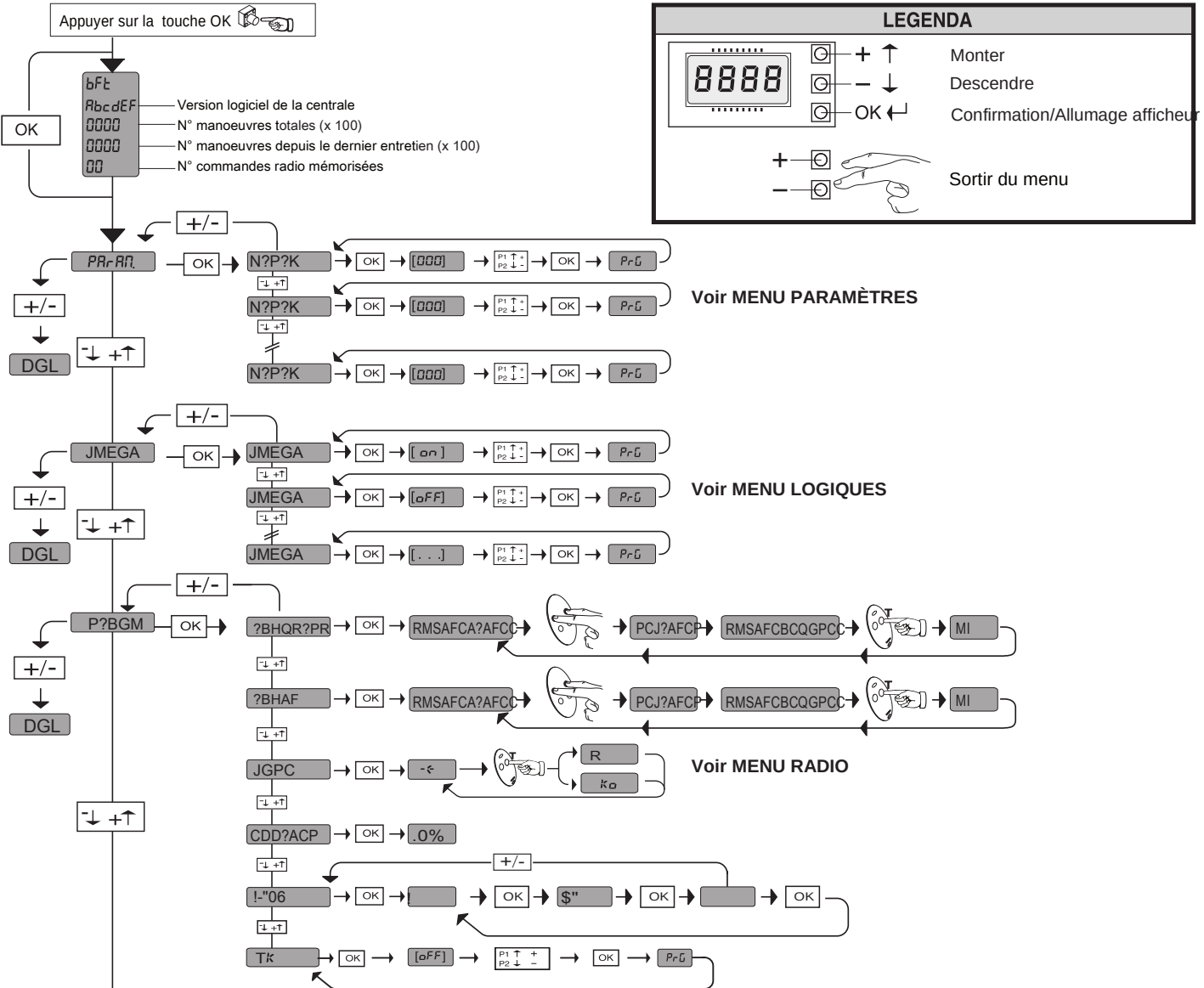

DIAGNOSTIC ET SIGNALISATIONS		
CODE DE DIAGNOSTIC	DESCRIPTION	REMARQUE
NCB	activation entrée piétons	
QRPR	activation entrée START	
QRMN	activation entrée STOP	
NFMR	activation entrée PHOT	
@?P	activation entrée LINTEAU	
DJR	activation entrée FAULT photocellules vérifiées	
AJQ	activation entrée CLOSE	
MNCL	activation entrée OPEN	
QUM	activation entrée fin de course ouverture	
QUA	activation entrée fin de course fermeture	
RF	activation protection thermique logicielle	attendre le refroidissement de l'automatisation
?KN	inversion pour obstacle	vérifier si le mouvement n'est pas gêné
#P	anomalie essai photocellules	vérifier connexion photocellules et/ou configuration paramètres/logiques
#P	anomalie essai linteau	vérifier connexion linteau et/ou configuration paramètres/logiques
#P6 *	anomalie appareil	vérifier les connexions sur le moteur
#P6 *	anomalie communication	vérifier la connexion sur les dispositifs accessoires et/ou les cartes d'expansion ou connectés via série

* 6 = 0,1,...,9,A,B,C,D,E,F

35.40

— Seuil de couple configuré
 — Couple instantané maximum du moteur

ATTENTION! Consignes de sécurité importantes. Lire et suivre attentivement le manuel technique afin de pouvoir les consulter par la suite.

1) SÉCURITÉ GÉNÉRALE

ATTENTION! Une installation erronée ou une utilisation impropre du produit peuvent provoquer des lésions aux personnes et aux animaux ou des dommages aux choses.

- Les éléments qui composent l'appareil doivent être conformes aux Directives Européennes suivantes : 2004/108/CEE, 2006/95/CEE, 98/37/CEE, 89/106/CEE et modifications successives. Pour les pays n'appartenant pas à la CEE, il est conseillé de respecter également les normes citées, outre les règlements nationaux en vigueur, afin de garantir un bon niveau de sécurité.
- L'entreprise décline toute responsabilité quant à l'utilisation incorrecte ou différente de celle indiquée dans la présente documentation et pour laquelle l'appareil est destiné. Elle décline également toute responsabilité quant à l'observation de la bonne technique dans la construction des fermetures (portes, portails, etc.) et aux déformations pouvant se vérifier pendant l'utilisation.
- Vérifier que l'intervalle de température déclaré est compatible avec le destinataire à l'installation de l'automatisation.
- Avant de procéder à l'installation, retirez les cordes ou chaînes et désactivez tous les appareils qui ne sont pas nécessaires pour l'installation. Vérifiez en outre si les conditions mécaniques de la porte/du portail sont bonnes et si la porte/le portail est équilibré/e et s'ouvre et se ferme correctement.
- Ne pas installer l'appareil dans une atmosphère explosive.
- Avant d'effectuer une quelconque intervention sur l'installation, la mettre hors tension. Déconnecter également les batteries tampon éventuellement présentes.
- Monter sur le réseau d'alimentation de l'automatisation un interrupteur ou un magnétothermique unipolaire ayant une distance d'ouverture des contacts supérieure ou égale à 3,5 mm.
- Vérifier s'il y a, en amont du réseau d'alimentation, un interrupteur différentiel ayant un seuil d'intervention de 0,03 A.
- Vérifier si l'installation de mise à la terre est correctement réalisée: connecter toutes les parties métalliques de la fermeture (portes, portails, etc..) et tous les composants de l'installation munis de borne de terre.
- L'installation doit être équipée de dispositifs de sécurité et de commandes conformes à la norme EN 12978.
- Appliquer tous les dispositifs de sécurité (photocellules, linteaux sensibles etc..) nécessaires pour protéger la zone des risques d'écrasement, d'entraînement ou de cisaillement.
- Le moteur ne peut pas être installé sur des vantaux qui intègrent des portes (à moins que le moteur soit activable lorsque la porte est ouverte).
- Si l'automatisation est installée à une hauteur inférieure à 2,5 m ou si elle est accessible, il faut nécessairement garantir un degré de protection adapté des parties électriques et mécaniques.
- Installer toute commande fixe à proximité de la porte mais loin des parties mobiles. Excepté si elle est à clé, la commande doit être installée à une hauteur de minimum 1,5 m et ne doit pas être accessible au public.
- Appliquer au moins un dispositif de signalement lumineux (clignotant) visible, fixer également un panneau d'attention à la structure.
- Si aucune indication n'est présente, fixer de manière permanente une étiquette relative au fonctionnement du déclencheur manuel et la placer près de l'organe de manœuvre.
- Eviter qu'il n'y ait pendant la manœuvre un écrasement entre la partie guidée et les parties fixes voisines.
- Après avoir effectué l'installation, s'assurer que le réglage du moteur est correctement réglé et que les systèmes de protection et de déblocage fonctionnent correctement.
- Utiliser exclusivement des pièces détachées d'origine pour les opérations d'entretien ou les réparations. Le Fabricant décline toute responsabilité quant à la sécurité et au bon fonctionnement de l'automatisation si des composants d'autres fabricants sont utilisés.
- Ne modifier d'aucune façon les composants de l'automatisation sans l'autorisation expresse du Fabricant.
- Se débarrasser du matériel d'emballage (plastique, carton, polystyrène, etc.) conformément aux normes en vigueur. Ne pas laisser les sachets en plastique et la mousse de polystyrène à la portée des enfants.
- Tout ce qui n'est pas expressément prévu dans ces instructions, est interdit.
- Informer l'utilisateur de l'installation sur les systèmes de commande appliqués et sur l'exécution de l'ouverture manuelle en cas d'urgence.

Attention! Pour le branchement au réseau, utiliser un câble multipolaire de section minimale 4x1,5mm² et du type prévu par les normes citées précédemment (à titre d'exemple, le câble peut être du type H05 VV-F avec une section 4x1,5mm²). Pour le branchement des auxiliaires, utiliser des conducteurs avec une section minimale de 0,75 mm².

Prévoir un interrupteur omnipolaire avec une ouverture des contacts de minimum 3 mm équipé d'une protection contre les surcharges, visant à sectionner l'automatisation du réseau.

Utiliser exclusivement des boutons avec une portée supérieure ou égale à 10A-250V.

Les conducteurs doivent être bloqués par une fixation supplémentaire à proximité des bornes, par exemple au moyen de colliers.

Ajouter également des colliers supplémentaires aux conducteurs des fins de course, aux conducteurs du primaire et du secondaire du transformateur et aux conducteurs branchés au circuit imprimé.

Ajoutez d'autres bandes aux conducteurs des fins de course, aux conducteurs du circuit primaire et secondaire du transformateur et aux conducteurs branchés sur le circuit imprimé.

Le câble d'alimentation doit être dénudé pendant l'installation de façon à permettre le branchement du conducteur de terre à la borne appropriée en laissant cependant les conducteurs actifs les plus courts possible. Le conducteur de terre doit être le dernier à se tendre en cas de desserrage du dispositif de fixation du câble.

ATTENTION: les conducteurs alimentés à très basse tension de sécurité doivent être physiquement séparés des conducteurs à basse tension.

Garantir le respect des normes en vigueur en matière de personnes, animaux et choses. Eviter les risques d'accidents liés à un écrasement, dans la zone d'engrènement pignon - crémaillère ainsi que les autres risques mécaniques. Tous les points critiques devront être protégés par des dispositifs de sécurité conformément aux normes en vigueur.

Toute erreur de configuration de la sensibilité peut causer des préjudices aux personnes, aux animaux et aux biens.

VÉRIFICATION DE L'AUTOMATISATION

Vérifier scrupuleusement ce qui suit avant de rendre l'automatisation définitivement opérationnelle :

t 7ISJöFSRVFUPVTMFTDPNQPTBOUTTPOUTPMJEFNFOUöYÏT

t Vérifier le bon fonctionnement de tous les dispositifs de sécurité (micro de course, cellules photoélectriques, barres palpeuses etc.).

t 7ISJöFSRVFMFTZTUÖNFBOUJIDSBTNFÖUBSSÖUFMBQPSUFEB

t par les normes en vigueur.

t 7ISJöFSMBDPNNBOEFEFMBNBO□VWSFEVSHFODF

t Vérifier l'opération d'ouverture et de fermeture avec les dispositifs de commande appliqués.

t Vérifier la logique électronique de fonctionnement normale et personnalisée

ENTRETIEN

ATTENTION: Avant d'effectuer n'importe quelle opération d'entretien sur l'installation, couper l'alimentation électrique. Les points qui nécessitent des contrôles et des entretiens sont:

- Les optiques des cellules photoélectriques.
- Les nettoyer de temps en temps.
- Barre palpeuse. Contrôler périodiquement que la barre palpeuse arrête la lisse en cas d'obstacle.
- Tous les deux ans, démonter le motoréducteur et vidanger la graisse lubrifiante.
- Pour toute anomalie de fonctionnement non résolue, couper l'alimentation de ligne et demander l'intervention de personnel qualifié (installateur). Pendant la période de hors service de l'automatisme, activer, si nécessaire, le déverrouillage d'urgence (voir Fig.) afin de permettre l'ouverture et la fermeture manuelle de la lisse.

DEMOLITION

L'élimination des matériaux doit être faite en respectant les normes en vigueur. En cas de démolition de l'automatisme, il n'existe aucun danger ou risque particulier dérivant de l'automatisme. En cas de récupération de matériaux, il est opportun de les séparer selon le genre (parties électriques - cuivre - aluminium - plastique - etc.).

DEMANTELEMENT

Si l'automatisme est démonté pour être ensuite remonté ailleurs, il faudra: Couper l'alimentation et débrancher toute l'installation électrique. Enlever le vérin de la base de fixation. Démontez tous les composants de l'installation. Si des composants ne peuvent pas être démontés ou sont endommagés, il faudra les remplacer.

Le bon fonctionnement de l'actionneur n'est assuré que si les données fournies dans ce manuel sont respectées. Le constructeur ne répond pas pour les dommages provoqués par le non respect des normes d'installation et des indications fournies dans ce manuel.

Les descriptions et les figures de ce manuel n'engagent pas le constructeur. En laissant inaltérées les caractéristiques essentielles du produit, la Société se réserve le droit d'apporter à n'importe quel moment les modifications qu'elle juge opportunes pour améliorer le produit du point de vue technique, commercial et de construction, sans s'engager à mettre à jour cette publication.

1) GÉNÉRALITÉS

L'actionneur **DEIMOS BT MA** permet de réaliser différents types d'installation, grâce à la position très basse du pignon, à sa forme compacte et à la possibilité d'en régler la profondeur et la hauteur. Le limiteur de couple électronique réglable garantit la sécurité contre l'écrasement. La manœuvre manuelle d'urgence s'accomplit aisément à l'aide d'une manette.

L'arrêt en fin de course est commandé par des micro-interrupteurs électromécaniques.

Le tableau de commande intégré permet de commander les relais de marche et les dispositifs de sécurité (photocellules, linteaux sensibles) avant d'accomplir une quelconque manœuvre.

2) DONNÉES TECHNIQUES

MOTEUR	
Alimentation	monophasée 230V ±10% 50Hz (*)
Moteur	24V---
Puissance absorbée	70W
Courant absorbé maxi	0,5A (230V) - 1A (110V)
Module pignon	4mm (14 dents)
Vitesse vantail	12m/min
Poids maxi vantail	5000N (≈500kg)
Couple maxi	20Nm
Réaction au choc	Limiteur de couple électronique
Lubrification	Graisse permanente
Manœuvre manuelle	Débloccage mécanique à poignée
Type d'utilisation	intensive
Batterie secours (option)	2 batteries de 12V 1, 2Ah
Conditions ambiantes	de -15°C à +40°C
Degré de protection	IP24
Bruit	<70dBA
Poids actionneur	7kg (≈70N)
Dimensions	Cf. Fig. K
CENTRALE	
Alimentation des accessoires	24V ~ (180 mA)
Récepteur radio code rolling intégré	fréquence 433,92MHz
Temps de fermeture automatique	de 0 à 120s
Temps de travail	maxi 2 min.
Temps d'ouverture piétons	7s fixe
Pause inversion	env. 1s
Réglage des paramètres et options	Afficheur LCD/programmateur palmaire universel
N.° combinaisons	4 milliards
N° maxi radiocommandes mémorisables	63

(*) Tensions d'alimentation spéciales à la demande.

Versions d'émetteurs utilisables :

Tous les émetteurs ROLLING CODE compatibles.



3) AMÉNAGEMENT TUYAUX FIG. A

Préparez l'installation électrique en respectant les normes en vigueur sur les installations électriques CEI-64-8, IEC 364, harmonisation HD384 et les normes du pays où est installé l'appareil.

4) AMÉNAGEMENT FIXATION MOTEUR FIG. B

Préparez les tirefonds de la plaque de base permettant de fixer le groupe réducteur en respectant les cotes indiquées dans **FIG. B**.

Pour maintenir en place la plaque pendant la pose, vous pouvez aussi souder deux plats en fer sous le rail sur lesquels vous soudez les tirefonds.

5) MONTAGE MOTEUR FIG. C

6) MONTAGE ACCESSOIRES TRANSMISSION FIG. D-D1

7) CENTRAGE CRÉMAILLÈRE PAR RAPPORT AU PIGNON FIG. N-01-P

⚠ DANGER - L'opération de soudage doit être confiée à une personne compétente et munie de tous les équipements de protection individuelle prévus par les normes de sécurité en vigueur Fig. O.

8) FIXATION ÉTRIERS FIN DE COURSE Fig. E

9) BUTÉES D'ARRÊT Fig. Q

⚠ DANGER - Le portail doit être équipé des butées d'arrêt mécaniques à l'ouverture et à la fermeture, de façon à empêcher que le portail ne sorte du rail supérieur. Elles doivent être solidement fixées au sol, quel que soit le type de portail. Elles doivent être installées à une distance de 20 centimètres au-delà du point d'arrêt électrique.

10) DÉBLOCCAGE MANUEL (Voir MANUEL D'UTILISATION FIG. 2-).

Attention Ne poussez pas VIOLEMMENT le vantail du portail, mais ACCOMPAGNEZ-LE pendant toute sa course.

11) CONNEXION PLAQUE À BORNES Fig. F-G

Une fois que les câbles électriques adaptés ont été passés dans les gaines et que différents composants de l'automatisation ont été fixés au niveau des points choisis préalablement, branchez-les selon les indications et les schémas indiqués dans les manuels d'instruction correspondants. Accomplissez la connexion de la phase, du neutre et de la terre (obligatoire). Le câble du secteur est immobilisé dans le presse-câble **Fig. R réf. P1** prévu à cet effet, les câbles des accessoires dans le presse-câble **Fig. R réf. P2**, le conducteur de protection (terre), avec une gaine isolante jaune/verte, doit être branché dans le serre-fil prévu à cet effet **Fig. R réf. S**.

MORSETTO	DESCRIPTION
1-2	Connexion du moteur ATTENTION - Si le sens de l'ouverture n'est pas correct inversez les connexions.
3-4	Secondaire transformateur 24V.
5-6	Fin de course fermeture SWC (5 noir commun, 6 rouge). ATTENTION - Si le sens de l'ouverture n'est pas correct inversez les connexions des fins de course d'ouverture et de fermeture.
5-7	Fin de course fermeture SWO (5 noir commun, 7 marron) ATTENTION - Si le sens de l'ouverture n'est pas correct inversez les connexions des fins de course d'ouverture et de fermeture.
8-9	Clignotant 24V maxi 25 W.
10-11	Antenne (10 signal - 11 tresse) Utilisez une antenne syntonisée sur 433 MHz. Pour la connexion Antenne Récepteur utilisez un câble coaxial RG58. La présence de masses métalliques près de l'antenne risque de déranger la réception radio. Si la portée de l'émetteur est insuffisante déplacez l'antenne dans un endroit adéquat.
12-13	Alimentation des accessoires: 24 V ~ fonctionnement en présence de secteur. 24 V --- (12+, 13-) fonctionnement en absence de secteur et kit batterie secours en option. MoS B BAT.
14-15	Contact libre (NO) Voyant portail ouvert SCA (24V maxi 3W) ou sortie 2ème canal radio (Fig. G réf. 1) . L'option peut se configurer à partir du menu logiques .
16-17	Sortie alimentation dispositifs de sécurité (émetteur photocellules et émetteur linteau sensible) N.B.: Sortie active uniquement pendant le cycle de manœuvre 24 V Vsafe fonctionnement en présence de secteur 24 V (16+, 17-) Vsafe fonctionnement en absence de secteur et kit batterie secours en option. MoS B BAT.
18-19	Entrée dispositifs de sécurité FAULT .
19-20	Touche de commande piéton BED (N.O.) Ouvre le portail pendant 5 secondes avec les modes de la logique configurée (3 ou 4 pas).
21-22	Touche de commande START CLOSE et sélecteur à clé (N.O.) l'option peut se configurer à partir du menu logiques .
21-23	Touche de commande STOP (N.F.) Dans tous les cas elle arrête l'automatisation jusqu'au nouveau démarrage. Si vous ne l'utilisez pas, laissez-la pontée.
21-24	Entrée PHOT photocellule. Si vous ne l'utilisez pas, laissez-la pontée.
21-25	Entrée contact linteau sensible BAR (N.F.) En cas d'intervention on a un arrêt ou une inversion pendant environ 3s. Si vous ne l'utilisez pas, laissez-le ponté.
21-26	Touche de commande OPEN (N.O.)
31-32	Primaire transformateur 230V.
33-34	Alimentation monophasée 230 V, -60Hz (33N - 34L).

12) CONNEXION AVEC CARTES D'EXPANSION ET PROGRAMMATEUR PALMAIRE UNIVERSEL (Fig. T)

Consultez le manuel technique spécifique.

13) VANTAUX COULISSANTS OPPOSÉS (Fig. U)

14) DISPOSITIFS DE SÉCURITÉ

Remarque: utilisez uniquement les dispositifs de sécurité récepteurs avec contact en libre échange.

14.1) DISPOSITIFS VÉRIFIÉS (Fig. V)**14.2) DISPOSITIFS NON VÉRIFIÉS (Fig. H)****15) ACCÈS AUX MENUS: FIG. 1****15.1) MENU PARAMÈTRES (.0+) (TABLEAU "A" PARAMÈTRES)****15.2) MENU LOGIQUES (*-%!') (TABLEAU "B" LOGIQUES)****15.3) MENU RADIO (P?BGM(TABLEAU "C" RADIO)**

- **REMARQUE IMPORTANTE : MARQUEZ LE PREMIER ÉMETTEUR MÉMORISÉ AVEC LE TIMBRE CLÉ (MASTER).**

En programmation manuelle, le premier émetteur attribue le CODE CLÉ RÉCEPTEUR; ce code est nécessaire pour accomplir ensuite le clonage des émetteurs radio.

Le récepteur de bord intégré Clonix dispose également de quelques fonctionnalités avancées importantes :

t \$MPOBHFEFMINFUUFVSNBTUFS DPEFSPMMJOHPVDPEFöYF
t \$MPOBHFQBSTVCTUJUUVJPOEINFUUFVSTEIKEJOUÏHSITBVSIDFQU
t (FTUJPOCBTFTEFEPOOÏFTFTINFUUFVST
t (FTUJPODPNNVOBVUIEFSIDFQUFVST

Pour savoir comment utiliser ces fonctionnalités avancées consultez les instructions du programmeur palmar universel et le Guide général de programmation des récepteurs.

15.4) MENU LANGUE (JGLES?)

Il permet de régler la langue du programmeur sur l'afficheur.

15.5) MENU DEFAULT (BCD?SJR)

Il ramène la centrale aux valeurs préconfigurées par DÉFAUT. Après la réinitialisation vous devez accomplir une nouvelle AUTOSET.

15.6) MENU AUTOSET (32-QCR) FIG. J1

Il ramène la centrale aux valeurs préconfigurées par DÉFAUT. Après la réinitialisation vous devez accomplir une nouvelle AUTOCONFIGURATION.

ATTENTION ! L'opération d'AUTOSET doit être accomplie à partir du fin de course de fermeture. Si vous tentez d'accomplir l'AUTOSET dans une autre position, le message d'erreur "LQTA" s'affiche et la manœuvre ne sera pas accomplie.

ATTENTION !!! L'opération d'AUTOSET ne doit être accomplie qu'après avoir vérifié le mouvement exact du vantail (ouverture/fermeture) et l'intervention correcte des fins de course.

ATTENTION!! Si vous modifiez la vitesse de ralentissement après l'AUTOCONFIGURATION vous devez respecter l'AUTOCONFIGURATION.

Pendant cette phase, il est important d'éviter d'obscurcir les photocellules en utilisant les commandes START, STOP, PED, CLOS et OPEN de l'afficheur.

ATTENTION!! Pendant l'AUTOCONFIGURATION la fonction de détection des obstacles n'étant pas active le monteur doit contrôler le mouvement et empêcher que des personnes ou des choses ne s'approchent ou ne stationnent dans le rayon d'action de l'automatisation.

Si vous utilisez les batteries de secours, l'AUTOCONFIGURATION doit être accomplie avec le tableau de commande alimenté avec la tension du secteur.

15.1) TABLEAU A: MENU PARAMÈTRES (.0+)

Paramètre	mini.	maxi.	défaut	personnelles	Définition	Description
2!	0 sec.	120 sec	10		Temps fermeture automatique	Temps de pause avant la fermeture automatique.
! MST	1%	99%	80		Couple moteurs ouverture	Configure la force de poussée du moteur à l'ouverture à la vitesse normale.
! DCPK	1%	99%	80		Couple moteurs fermeture	Configure la force de poussée du moteur à la fermeture à la vitesse normale.
! MST P?J	1%	99%	25		Couple moteurs ouverture en ralentissement	Configure la force de poussée du moteur à l'ouverture à la vitesse normale.
A DCPK P?J	1%	99%	25		Couple moteurs fermeture en ralentissement	Configure la force de poussée du moteur à la fermeture à la vitesse normale.
R TGR MST	1 sec.	2 min.	25		Temps rapide à l'ouverture	Durée de la phase de vitesse normale à l'ouverture
R TGR DCPK	1 sec.	2 min.	25		Temps rapide à la fermeture	Durée de la phase de vitesse normale à la fermeture.
TGR P?JJ	0	3	0		Vitesse ralentissement	Sélectionne la vitesse de ralentissement 0=aucun ralentissement 1=ralentissement plus rapide 2=ralentissement moyen 3=ralentissement plus lent
8MLC	0	128	0		Zone	Adresse de connexion série. Configurez en outre le numéro de Zone (Cf. les menus Paramètres) entre 0 et 127. Le numéro de zone permet de créer des groupes d'automatisations, répondant chacun à la centrale Master de Zone. Chaque zone ne peut avoir qu'un seul Master. Le Master de la zone 0 contrôle aussi les Masters et les Slaves des autres zones. Zone 128: Vantaux Coulissants Opposés (Fig. U).

15.2) TABLEAU B: MENU LOGIQUES (JMEG?)

Logique	Default	Définition	Cochez réglage accompli	Description
2!	OFF	Temps fermeture Automatique	ON	Active la fermeture automatique
			OFF	Exclut la fermeture automatique.
.?Q	OFF	3 Pas	ON	Active la logique 3 pas. Une impulsion de démarrage a les effets suivants : porte fermée : ouvre en ouverture: ferme et engage le TCA (s'il est configuré) porte ouverte: ferme en fermeture: ferme et ouvre à nouveau
			OFF	Active la logique 4 pas. Une impulsion de démarrage a les effets suivants : porte fermée : ouvre en ouverture: ferme et engage le TCA (s'il est configuré) porte ouverte: ferme en fermeture: ferme et n'engage pas le tca (stop) après l'arrêt: ouvre
@J GKN MST	OFF	Bloque impulsions	ON	L'impulsion de démarrage n'a aucun effet pendant la phase d'ouverture.
			OFF	L'impulsion de démarrage a un effet pendant la phase d'ouverture ou de fermeture.
ACJJ MST	OFF	Photocellules en ouverture	ON	En cas d'obscurcissement, exclut le fonctionnement de la photocellule en ouverture. En phase de fermeture, inverse immédiatement
			OFF	En cas d'obscurcissement, les photocellules sont actives en ouverture et en fermeture: Un obscurcissement de la photocellule en fermeture inverse le mouvement uniquement après le dégagement de la photocellule.

MANUEL D'INSTALLATION

D811343 00100_01

Logique	Default	Définition	Cochez réglage accompli	Description
RCQRNFMR	OFF	Essai photocellules	ON	Active la vérification des photocellules
			OFF	Désactive la vérification des photocellules Désactivé (OFF) interdit la fonction de vérification des photocellules en autorisant la connexion de dispositifs dépourvus de contact supplémentaire vérification.
RCQR@?P	OFF	Essai linteau	ON	Active la vérification du linteau.
			OFF	Désactive la vérification du linteau Désactivé (OFF) interdit la fonction de vérification du linteau. en autorisant la connexion de dispositifs dépourvus de contact supplémentaire vérification.
D?SJRNFMR	ON	Panne Phot	ON	L'entrée panne est associée au circuit de vérification de la photocellule, on peut brancher jusqu'à 4 paires de photocellules vérifiées et un linteau vérifié (Fig. V).
			OFF	L'entrée panne est associée au circuit de vérification du linteau, on peut brancher jusqu'à 4 linteaux vérifiés et une paire de photocellules vérifiée (Fig. V).
1!!!F	OFF	Voyant portail ouvert ou II canal radio	ON	La sortie entre les bornes 14 et 15 est configurée comme voyant portail ouvert. le II° canal radio dans ce cas commande l'ouverture piétons.
			OFF	La sortie entre les bornes 14 et 15 est configurée comme II° canal radio.
NPC?J	OFF	Préalarme	ON	Le clignotant s'allume 3 secondes environ avant le démarrage des moteurs.
			OFF	Le clignotant s'allume au moment où les moteurs démarrent.
FMKCKMPRC	OFF	Homme-présent	ON	Fonctionnement avec homme présent la manœuvre continue tant que la touche de commande Reste enfoncée (OPEN borne 21-26, CLOSE borne 21-22).
			OFF	Fonctionnement à impulsions, selon la logique 3 ou 4 pas.
QR?PRAJMQC	OFF	Sélection START - CLOSE	ON	L'entrée entre les deux bornes 21 et -22 fonctionne comme CLOSE.
			OFF	L'entrée entre les deux bornes 21 et 22 fonctionne comme START.
AMBCDGVG	OFF	Code fixe	ON	Le récepteur est configuré pour le fonctionnement en mode code fixe.
			OFF	Le récepteur est configuré pour le fonctionnement en mode code rolling.
NPME P?BGM	ON	Programmation radiocommandes	ON	Active la mémorisation via radio des émetteurs : 1 - Appuyer en séquence sur la touche cachée (P1) et la touche normale (T1-T2-T3-T4) d'un émetteur déjà mémorisé en mode standard à travers le menu radio. 2 - Appuyer dans les 10s sur la touche cachée (P1) et sur la touche normale (T1-T2-T3-T4) émetteur à mémoriser. Le récepteur sort du mode programmation après 10 s. Durant ce laps de temps on peut ajouter de nouveaux émetteurs. Ce mode ne demande pas d'accéder au tableau de commande.
			OFF	Désactive la mémorisation via radio des émetteurs. Les émetteurs ne sont mémorisés qu'en utilisant le menu Radio prévu à cet effet.
P?RQRC	OFF	Master/slave	ON	Le tableau de commande est configuré en tant que Master dans une connexion série centralisée. ATTENTION : la centrale configurée comme master doit être la première de la série.
			OFF	Le tableau de commande est configuré en tant que Slave dans une connexion série centralisée.
GAC	OFF	ICE	ON	La centrale accomplit automatiquement à chaque départ une compensation Du seuil d'intervention de la protection Ampérostop. Cette fonction est utile sur les installations fonctionnant à des basses températures. ATTENTION : Après avoir activé cette fonction il faut accomplir une manœuvre d'autoconfiguration.
			OFF	Le seuil d'intervention de la protection Ampérostop reste fixe sur la valeur configurée.

15.3) TABLEAU C: MENU RADIO (0"-)

	Description
?BHQR?PR	Ajouter Touche Start associe la touche voulue à la commande Start
?BHAF	Ajouter Touche 2ch associe la touche voulue à la commande 2° canal radio
JGPC	Lire Accomplit la vérification d'une touche d'un récepteur, si elle est mémorisée elle restitue la position de la radiocommande dans la mémoire (de 01 à 63) et le numéro de la touche (T1-T2-T3 ou T4)
CDD?ACP	Supprimer Liste ATTENTION ! Supprime complètement de la mémoire du récepteur toutes les radiocommandes mémorisées.
cod rH	Lecture code récepteur Affiche le code récepteur nécessaire pour cloner les radiocommandes.
uk	ON = Active la programmation à distance de la carte à travers un émetteur W LINK déjà mémorisé. Cette activation reste active pendant 3 min après la dernière pression sur la radiocommande W LINK. OFF =Programmation W LINK désactivée.